

ST[👑] LOUIS

LUMINAIRES
LIGHTINGS

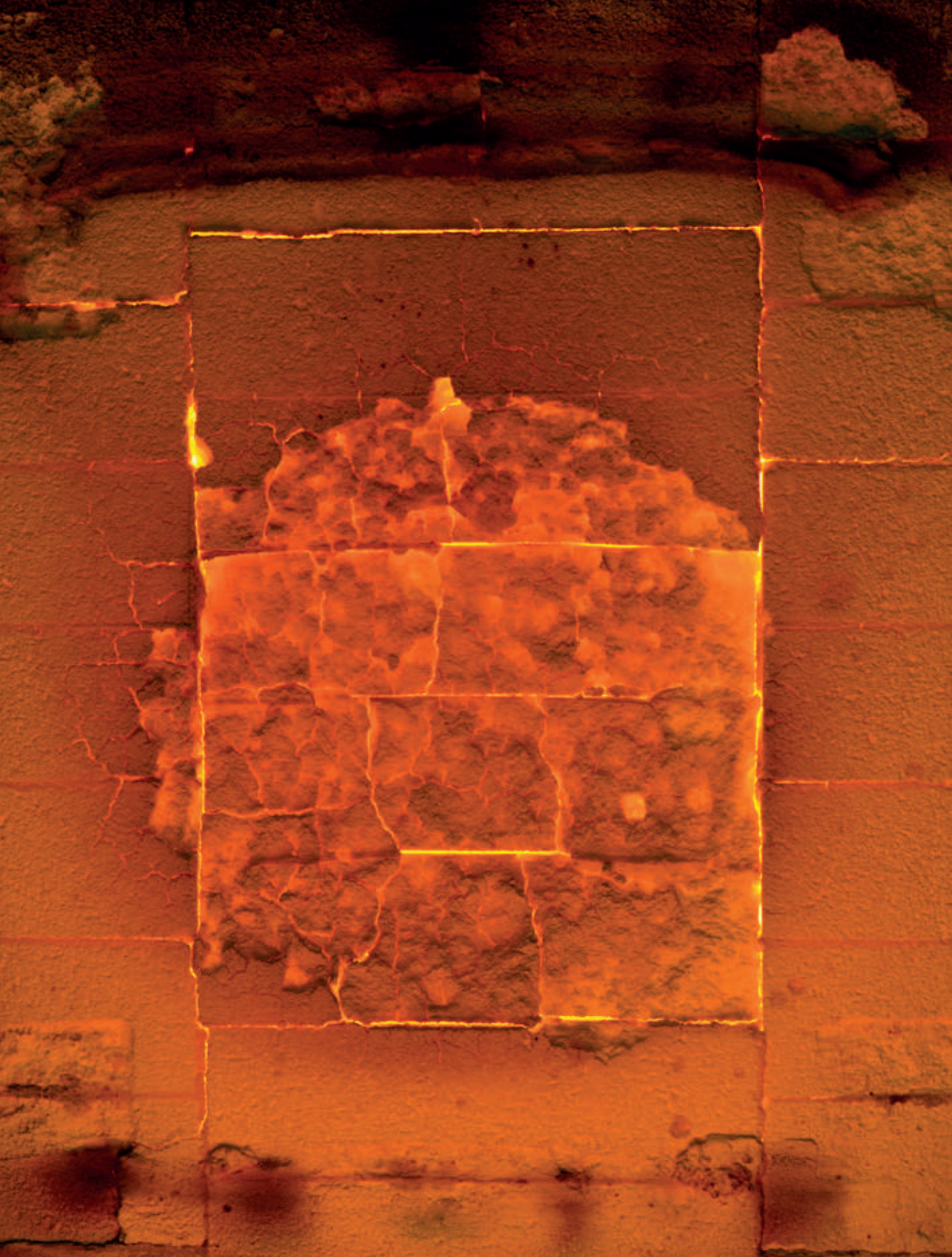

SAINT-LOUIS, SAVOIR-FAIRE ET CRÉATION EN FUSION

Matière incomparable, dense, limpide, sonore et lumineuse, née d'une boule de feu et du souffle des hommes, le cristal selon Saint-Louis vibre de tout le talent hérité de l'Histoire et de l'incroyable fantaisie créative inspirée par l'air du temps.

En 1767, Louis XV autorise la construction d'une verrerie sur l'emplacement de l'ancienne verrerie de Münzthal du XVI^e siècle. Le roi lui accordera le titre de «Verrerie Royale de Saint-Louis». Quinze ans plus tard, avec la mise au point de la formule du cristal, la Manufacture devient Cristallerie Saint-Louis.

Depuis, Saint-Louis signe chaque jour des pièces en cristal – lumière, art de la table, décoration et mobilier – réalisées par des maîtres verriers et des maîtres tailleurs comptant parmi les Meilleurs Ouvriers de France. Tous sont détenteurs d'un savoir-faire irremplaçable, ancestral, enrichi de génération en génération : cristal soufflé bouche, taillé main, gravé et décoré à la main, à l'or 24 carats ou au platine. Leur talent a fait de Saint-Louis un expert de la couleur et de la taille. Avec une palette de plus de 10 couleurs, qui sont exploitables à la masse ou en doublé, et une multitude de tailles dont l'emblématique taille diamant, la Manufacture offre une large variété de styles et de créations exceptionnelles.

Saint-Louis est une Manufacture dans l'air du temps, savant mélange de tradition et d'innovation, qui n'a jamais cessé de puiser son inspiration dans les courants artistiques contemporains pour construire et renouveler son identité.

Dans un courant de créativité qui a caractérisé le début du 20^e siècle avec l'Art Nouveau et l'Art Déco, de nombreux designers ont apporté à Saint-Louis leur talent. Des artistes tels que Paul Nicolas, Jean Sala, Jean Luce, Michel Colle et Maurice Dufrêne, pour n'en nommer que quelques-uns.

Saint-Louis fait aujourd'hui toujours appel à l'imagination et au talent de designers qui introduisent des usages inédits dans l'univers du cristal. Les collections de table, de décoration et de lumière sont enrichies des créations de Éric Gizard, Hervé van der Straeten, Ionna Vautrin, José Lévy, Kiki van Eijk, Noé Duchaufour-Lawrance, Paola Navone... Ce sont des objets dont la beauté magnifie les moments de plaisir et de partage.



SAINT-LOUIS, WHEN CREATION & KNOW-HOW MELT

Unrivalled, dense, clear, sonorous and luminous, born of a ball of fire and the breath of man, Saint-Louis crystal vibrates with the immense talent inherited from history and the extraordinary creative fantasy inspired by current trends.

In 1767, Louis XV allowed the construction of a glassware manufacture on the location of the previous Müntzthal glassware of the 16th century. The majesty conferred the title of Royal Glassware of Saint-Louis to it. Fifteen years later, with the development of the manufacturing formula of crystal, the manufacture became the Royal *Cristallerie* of Saint-Louis.

Since then, Saint-Louis signs every day crystal creations – lightings, tableware, decoration pieces and furniture – crafted by master glassblowers and cutters considered to be among the very best in France (“*Meilleurs Ouvriers de France*”). All possess irreplaceable knowledge and ancestral skills that have been enriched from generation to generation: crystal is mouth-blown, hand-cut, hand-engraved and hand-decorated using 24-carat gold or platinum. Using these skills, they made from Saint-Louis the master of colours and cuts. With a range of above 10 shades, either mass-coloured or cased, and a multiplicity of cuttings from the emblematic diamond one, to the bevels through pearl, olive, star and cord cuts, the brand offers a large variety of styles and exceptional creations.

Saint-Louis is truly a manufacture of its time, a blend of tradition and innovation that never ceases to draw inspiration from contemporary artistic trends in order to renew and shape its identity. In the wave of creativity that swept through the early 20th century, between Art Nouveau and Art Deco, external designers brought their talents to bear at Saint-Louis, artists such as Paul Nicolas, Jean Sala, Jean Luce, Michel Colle and Maurice Dufrière, to name but a few.

Today, Saint-Louis continues to call on the imagination and skills of designers who open the way to new uses for crystal – and so the tableware, decorative object and lighting collections are enriched by the creations of Eric Gizard, Hervé van der Straeten, Ionna Vautrin, José Lévy, Kiki van Eijk, Noé Duchaufour-Lawrance, Paola Navone. They are objects whose beauty magnifies the moments of pleasure and conviviality.



- ◆ UNE MANUFACTURE SITUÉE EN MOSELLE, EN FRANCE
AU CŒUR DE LA VALLÉE DE MÜNZTHAL.
A manufacture established in Moselle, France, in the heart of the Münzthal valley.

- ◆ DES CRÉATIONS SOUFLÉES BOUCHE
ET TAILLÉES MAINS DEPUIS 430 ANS.
Mouth-blown and hand-cut creations for 430 years.

- ◆ DES ATELIERS COMPTANT 200 ARTISANS.
Glassworks with 200 craftsmen.

- ◆ UNE EXPERTISE RARE :
10 ANS DE PRATIQUE REQUIS POUR ÊTRE QUALIFIÉ.
A rare expertise requiring 10 years of practice to be qualified.

- ◆ DES «MEILLEURS OUVRIERS DE FRANCE»
AU NOMBRE DE 9.
Master skill: 9 craftsmen considered to be among the very best in France.

- ◆ DES COLLECTIONS DE TABLE, DE DÉCORATION
ET DE LUMINAIRES PRÉSENTÉES 2 FOIS PAR AN.
Tableware, decoration and lighting collections presented twice a year.

- ◆ UNE OFFRE LARGE DE PIÈCES EXCEPTIONNELLES,
HISTORIQUES OU CONTEMPORAINES.
An exhaustive offer of patrimony or contemporary exceptional pieces.

- ◆ DES COLLABORATIONS RÉGULIÈRES
AVEC DES DESIGNERS.
Frequent collaborations with designers.

- ◆ UNE PRÉSENCE MONDIALE
À TRAVERS 360 MAGASINS DANS 58 PAYS.
An international presence through 320 stores, in 60 countries.

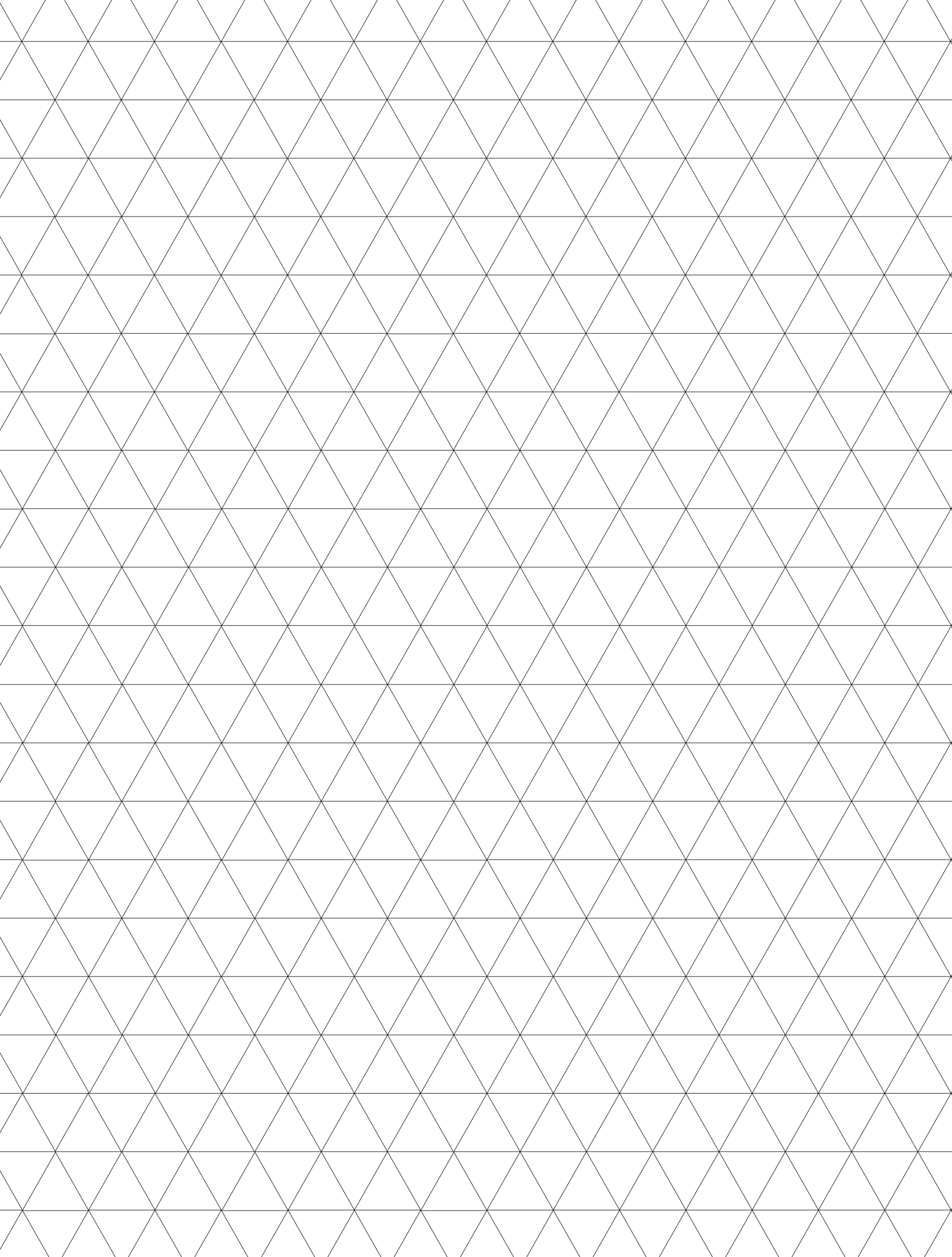

LES ICÔNES

— The icons

Apollo

GODEFROY DE VIRIEU ET STEFANIA DI PETRILLO – 2011



Inspirés de la paraison du verre de cérémonie éponyme, les luminaires Apollo – signés par Godefroy de Virieu et Stefania Di Petrillo – rompent, en 2011, avec les codes classiques et proposent un style à la fois aérien et fascinant. Grâce au rythme des côtes vénitienne et à une palette chromatique captivante, la lumière se fait poésie contemporaine.

Inspired by the parison of the eponymous ceremony glass, the Apollo lightings – designed by Godefroy de Virieu et Stefania Di Petrillo – break away from classic codes to propose a both diaphanous and fascinating style. Thanks to the rhythm of the Venitian-style stripes and a captivating chromatic palette, the light becomes contemporary poetry.

Arlequin

2012



Figure emblématique de la Commedia dell'arte, Arlequin a donné son nom en 2012 à une collection de luminaires haute en couleurs. En 2019, quinze nouveaux lustres horizontaux vous permettent de magnifier vos intérieurs, quels qu'en soient les dimensions et le style.

Arlequin, the 2012 colourful lightings collection, drew its name from Harlequin, iconic Commedia dell'arte character. In 2019, fifteen new horizontal chandeliers will magnify your interior, whatever its dimensions and style.

Excess

HERVÉ VAN DER STRAETEN – 2007



Sophistiquée et pure, raffinée et irrégulière, la collection Excess est la réinterprétation contemporaine de la taille diamant de Saint-Louis. Une abondance de cristaux bruts qui se répondent dans un jeu de reflets scintillants, imaginée et déclinée sous différentes formes par Hervé Van der Straeten.

Both sophisticated and pure, refined and irregular, the Excess collection is a contemporary reinterpretation of Saint-Louis's iconic diamond cut. An abundance of raw crystals that dialogue in a play of sparkling reflections, imagined and declinated by Hervé Van der Straeten.

Folia

NOÉ DUCHAUFOUR-LAWRANCE – 2017



En hommage à la forêt qui entoure la manufacture de Saint-Louis et à la folie créative, Noé Duchaufour-Lawrance imagine la collection transversale Folia. Alliance de l'éclat du cristal et la force du bois, Folia est une évocation contemporaine de la nature, depuis sa taille en forme de feuille jusqu'aux arborescences lumineuses que le système modulaire offre depuis janvier 2019.

As a tribute to the forest that surrounds Saint-Louis manufacture and to creative folly, Noé Duchaufour-Lawrance created the Folia cross-disciplinary collection. Alliance of the radiance of crystal with the strength of wood, Folia is a contemporary vision of nature, from its cut, leaf-shaped, to the bright tree structures that the modular system constitutes since January 2019.

Royal

2015



Fruits de commandes spéciales des cours royales, les premiers lustres apparaissent chez Saint-Louis dès le milieu du XIX^e siècle. Depuis, la manufacture ne cesse de réviser ses classiques pour proposer, depuis 2015, la collection Royal. Elle offre l'exclusivité de la personnalisation (tailles, décors, couleurs). Un lustre, plus 15 000 possibilités.

The first chandeliers appeared at Saint-Louis in the mid-19th century. Since, Saint-Louis is constantly revisiting its classics; and since 2015, the Royal collection is introduced. Each piece of the collection can be customised for an extra touch of exclusivity (size, style and colours). A single chandelier offers over 15,000 possibilities.

Tommy

1928



Depuis sa base en étoile jusqu'aux reflets éclatants des tailles diamants, biseaux, filets et perles, Tommy est intemporel depuis 1928. Ses lignes élégantes habillent les intérieurs les plus raffinés, jusqu'à la Galerie des Glaces à Versailles. Et si l'exceptionnel devenait une fête de tous les jours ? Tommy déploie ses couleurs audacieuses au service des usages contemporains et révèle une nouvelle facette : la lumière.

From its star-shaped base to the sparkling glints of the diamond, bevel, pearl and rim cuts, Tommy stands as a timeless collection since 1928. Its straight lines have afforded elegance to the most refined interiors, all the way to the Hall of Mirrors at in Versailles. What if the exceptional became an everyday celebration? Tommy spreads out its audacious colors to offer functional new creations for contemporary uses, and reveals a brand-new facet: lighting.

Composition d'un lustre Composition of a chandelier

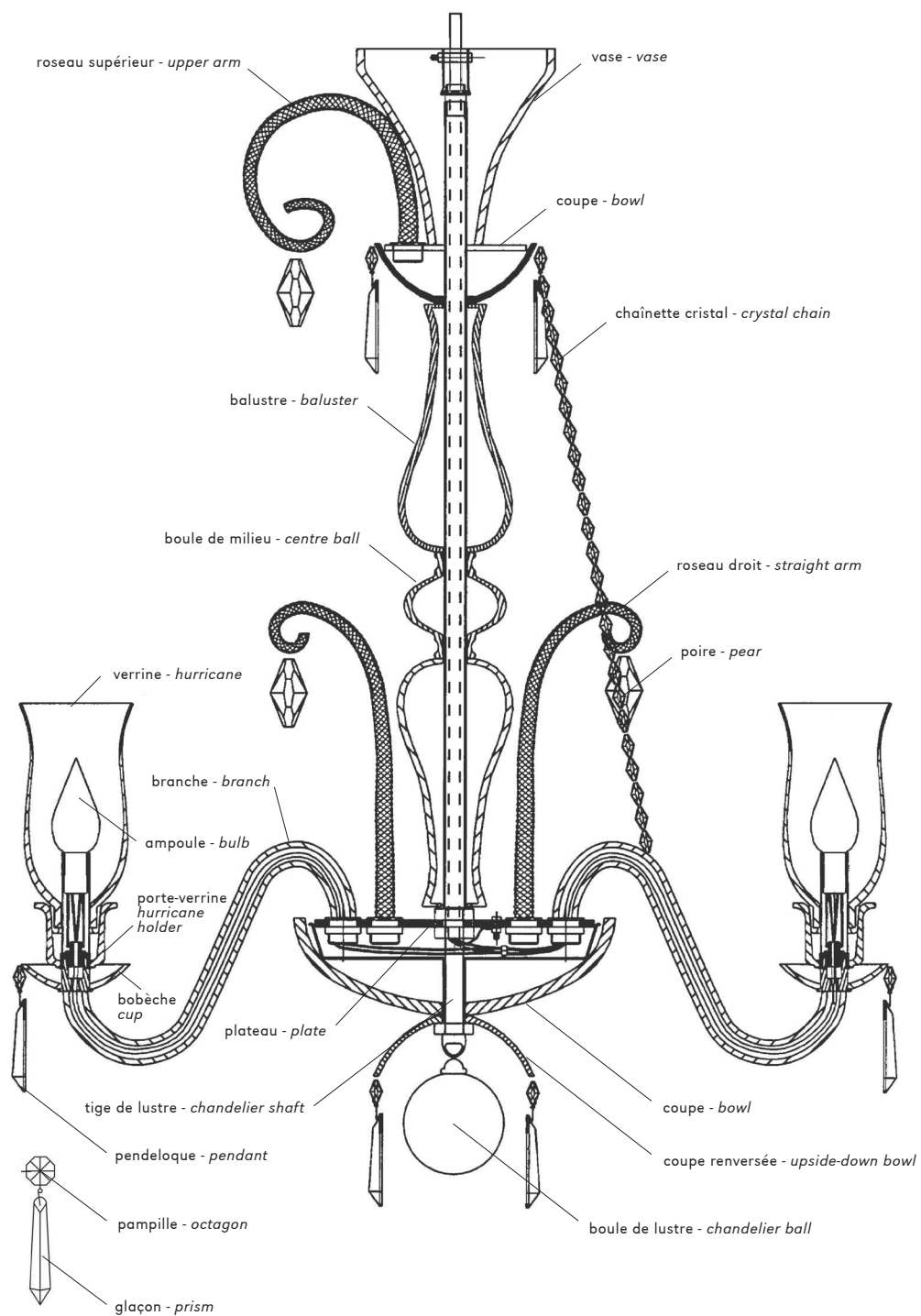

détail d'une pendeloque
pendant detail

Le cristal à la carte : les services de demi-mesure et de sur-mesure

UNE OFFRE STANDARD ÉTENDUE

Saint-Louis offre une large gamme de luminaires aux dimensions variées, composée de lustres, d'appliques, de candélabres, de flambeaux et de photophores. Tous les modèles électrifiés sont équipés d'un système électrique CE.

LE SERVICE DE DEMI-MESURE

Saint-Louis propose une personnalisation de l'offre standard : le demi-mesure. Ce service s'applique aux collections Royal et Thistle, ainsi qu'aux candélabres, flambeaux et photophores. Il permet de répondre en toute autonomie, et immédiatement, à un certain nombre de demandes spéciales anticipées par Saint-Louis. Il consiste principalement à proposer, sous forme d'options, des variantes aux modèles standards, en vue d'une meilleure adéquation aux désirs du client.

LE SERVICE SUR-MESURE

Le service sur-mesure permet d'adapter les lustres, appliques et candélabres des collections à tous les souhaits du client, en fonction notamment :

- des dimensions des luminaires,
- du nombre de lumières,
- de la personnalisation des verrines,
- des décors souhaités sur les luminaires,
- du nombre de circuits d'allumage,
- d'éventuelles variantes aux options proposées en demi-mesure.

Chaque demande est examinée par le bureau d'études de Saint-Louis afin de déterminer la faisabilité, le prix et le délai de réalisation. Le service sur-mesure est à même d'étudier toute la création de nouveaux modèles. Les options disponibles sont détaillées à la fin du présent catalogue.

Crystal à la carte: customised and made-to-order collections

READY-TO-LIGHT COLLECTION

Saint-Louis offers a broad range of lighting of different sizes: these consist of chandeliers, sconces, candelabras, candleholders and photophores. All electrical models are fitted with a CE electrical system.

CUSTOMISED OPTIONS

Saint-Louis offers a customised version of the ready-to-light collection. This service applies to the Royal and Thistle collections and to candelabras, candleholders and photophores. The customised options make it possible to meet, without constraint or delay, a number of specific requirements that have been anticipated by Saint-Louis. It consists in offering variations on the standard models to satisfy customer's wishes.

MADE-TO-ORDER

The made-to-order service makes it possible to adapt the chandeliers, sconces and candelabras in the collection to meet all of the customer's requirements, notably in terms of:

- the dimensions of the lighting*
- the number of lights*
- personalisation of hurricanes*
- the decoration desired on the lighting*
- the number of lighting circuits*
- possible variations on options in the customised collection*

Each order is reviewed by Saint-Louis' research department in order to determine feasibility, as well as price and delivery time. The bespoke service makes it possible to study out and create any new project. The available options are detailed at the end of the document.

SOMMAIRE

— Contents

À SUSPENDRE - *CEILING LIGHTS*

✦ **INTEMPOREL - *TIMELESS***

Arlequin, Maharadja, Royal, Royal-Grand Siècle,
Royal – Mystère, Royal – Renversant, Thistle

✦ **CONTEMPORAIN - *CONTEMPORARY***

Apollo, Excess, Folia, Hulotte,
Oxymore – Adiante, Saule, Vibration

MURAL - *WALL LIGHTS*

✦ **INTEMPOREL - *TIMELESS***

Arlequin, Royal, Thistle

✦ **CONTEMPORAIN - *CONTEMPORARY***

Apollo, Folia, Matrice, Oxymore – Adiante,
Quartz, Vibration

MODULAIRE - *MODULAR*

✦ **CONTEMPORAIN - *CONTEMPORARY***

Folia

À POSER - *FREESTANDING LAMPS*

✦ **INTEMPOREL - *TIMELESS***

Arlequin, Bambous, Le Royal, Orience, Pégase, Royal, Thistle, Tommy

✦ **CONTEMPORAIN - *CONTEMPORARY***

Apollo, Folia, Hulotte, Matrice, Oxymore – Adiante,
Plein Phare, Quartz, Saule, Vibration

MOBILIER - *FURNITURE*

✦ **CONTEMPORAIN - *CONTEMPORARY***

Folia, Quadrille

OPTIONS & SERVICES - *OPTIONS & SERVICES*

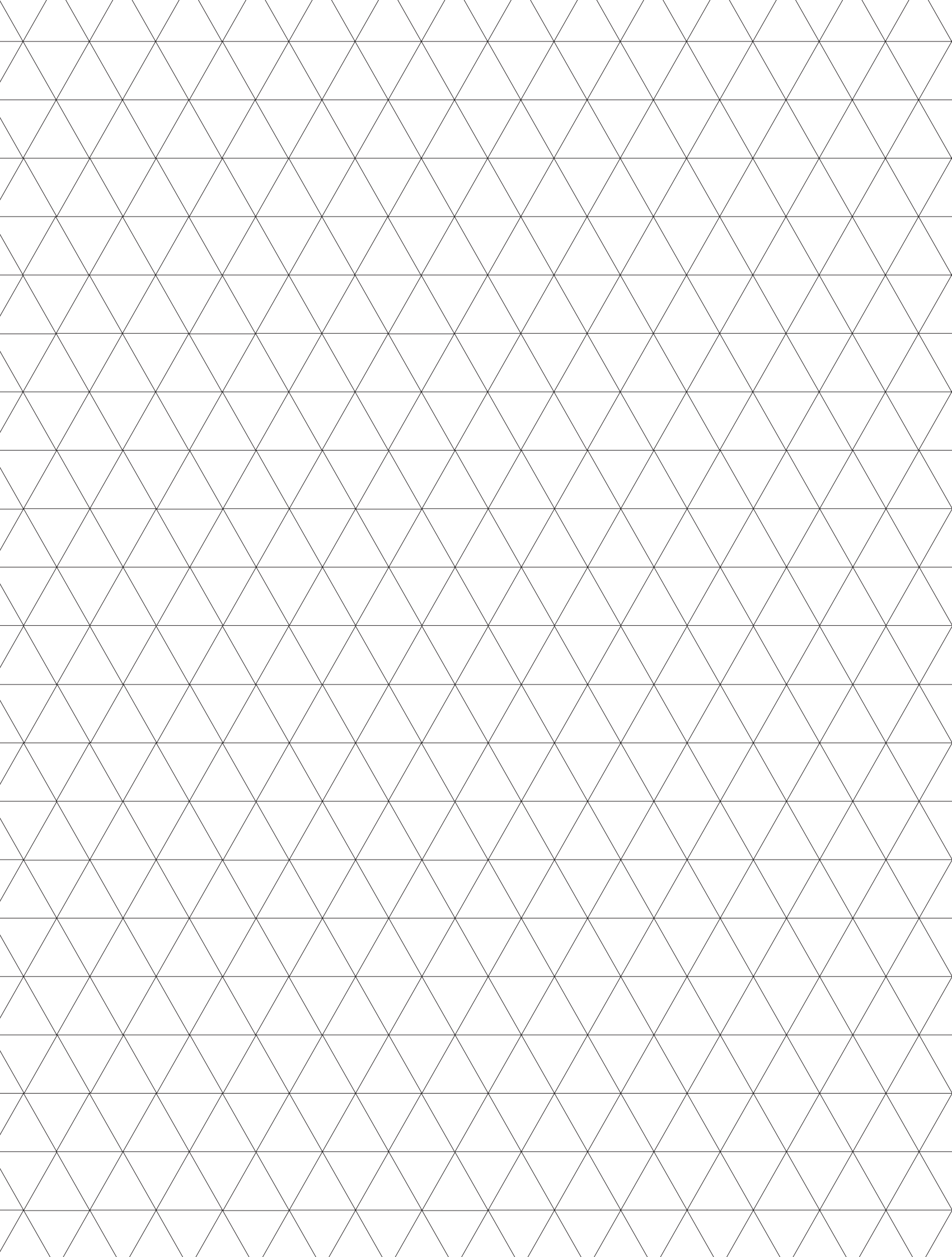

SOMMAIRE

— Contents

À SUSPENDRE - *CEILING LIGHTS*

INTEMPOREL - *TIMELESS*

Arlequin, Maharadja, Royal, Royal – Grand Siècle,
Royal – Mystère, Royal – Renversant, Thistle

CONTEMPORAIN - *CONTEMPORARY*

Apollo, Excess, Folia, Hulotte, Oxymore – Adiante,
Saule, Vibration



À SUSPENDRE
— Ceiling lights

INTEMPOREL
— Timeless



Arlequin

2012

Lustre 8 lumières
8-light chandelier



Maharadja

2006

Lustre 8 lumières
8-light chandelier



Royal

2015

Lustre 8 lumières court
8-light short chandelier



Royal – Grand Siècle

2007

Lustre 12 lumières
12-light chandelier



Royal – Mystère

2007

Lustre 8 lumières
8-light chandelier



Royal – Renversant

2011

Lustre 8 lumières
8-light chandelier



Thistle

1995

Lustre 8 lumières
8-light chandelier



Apollo

GODEFROY DE VIRIEU, STEFANIA DI PETRILLO – 2011

Lustre 15 lumières
15-light chandelier**Excess**

HERVÉ VAN DER STRAETEN – 2007

Lustre horizontal 20 lumières
20-light horizontal chandelier**Folia**

NOÉ DUCHAUFOR-LAWRANCE – 2017

Lustre 12 lumières
12-light chandelier**Hulotte**

PAOLA NAVONE – 2013

Suspension 8 lumières
8-pendant light**Saule**

IONNA VAUTRIN – 2013

Suspension 1 lumière
1-pendant light**Oxymore – Adiante**

2004

Lustre 8 lumières
8-light chandelier**Vibration**

ÉRIC GIZARD – 2009

Lustre horizontal 140
140 horizontal chandelier

CONTEMPORAIN

— Contemporary

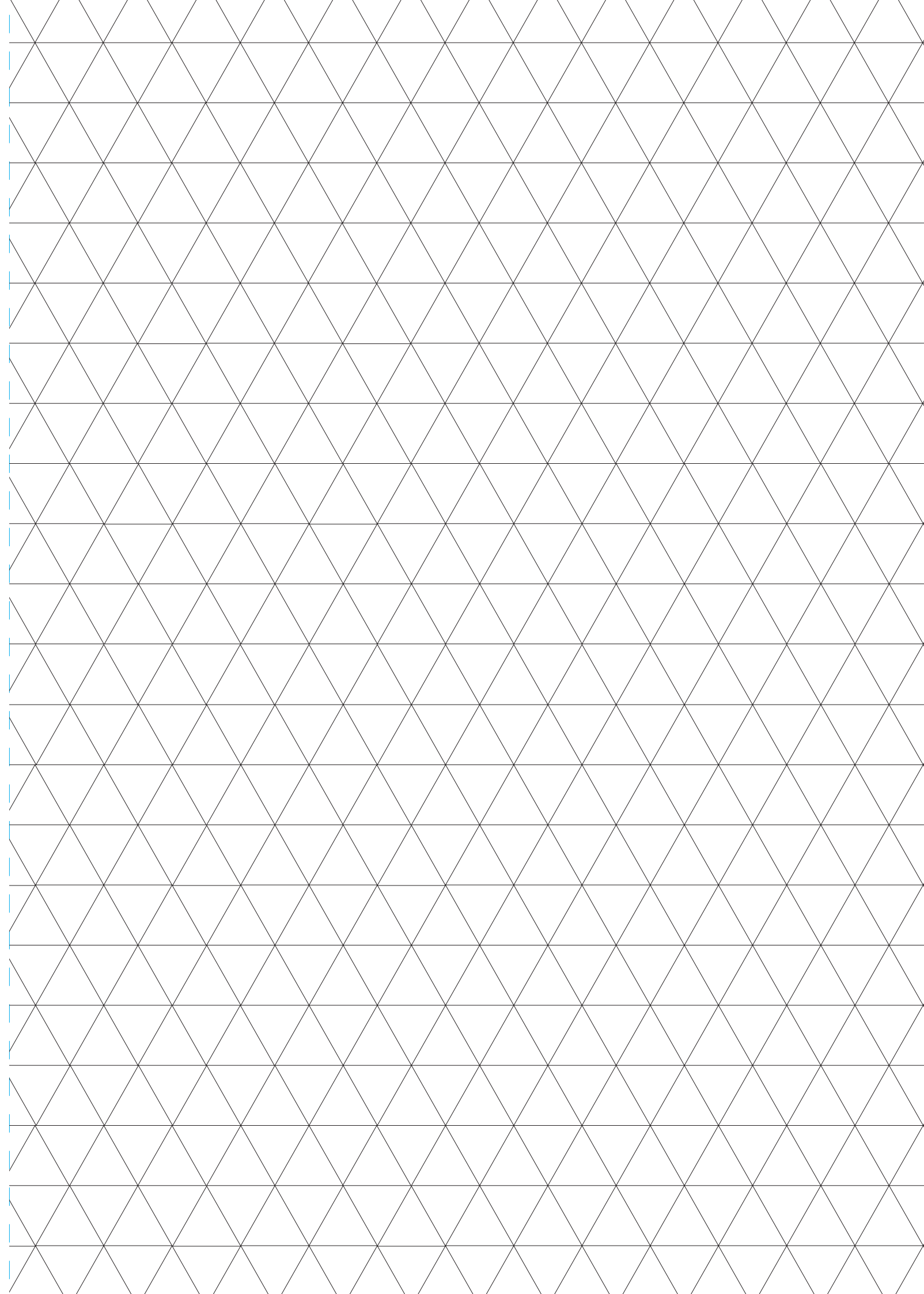

ARLEQUIN

Figure emblématique de la Commedia dell'arte, Arlequin a donné son nom en 2012 à une collection de luminaires haute en couleurs. En 2019, quinze nouveaux lustres horizontaux vous permettent de magnifier vos intérieurs, quels qu'en soient les dimensions et le style.

Arlequin, the 2012 colourful lightings collection, drew its name from Harlequin, iconic Commedia dell'arte character. In 2019, fifteen new horizontal chandeliers will magnify your interior, whatever its dimensions and style.



Lustre 8 lumières, améthyste, violet et flanelle
8-light chandelier, amethyst, purple and flannel-grey
 1V08110J0 - EUR/CN
 1V08310J0 - US
 1V08410J0 - JP



Lustre 8 lumières, bleu clair, bleu foncé et flanelle
8-light chandelier, sky-blue, dark-blue and flannel-grey
 1U08110J0 - EUR/CN
 1U08310J0 - US
 1U08410J0 - JP



Lustre 8 lumières, bleu foncé, noir et flanelle
8-light chandelier, dark-blue, black and flannel-grey
 1R0811060 - EUR/CN
 1R0831060 - US
 1R0841060 - JP



Lustre 8 lumières, noir, cristal clair satiné et flanelle
8-light chandelier, black, clear satin-finished crystal and flannel-grey
 1T08110S0 - EUR/CN
 1T08310S0 - US
 1T08410S0 - JP

Lustre 8 lumières
Arlequin

8 branches torsadées creuses
 Coupe doublée taillée diamant pierreries
 Coupes diamant pierreries
 Vase de lustre en cristal doublé, taille biseaux
 Balustres côtes vénitiennes larges
 Boule de milieu côtes vénitiennes larges
 Boule de lustre en cristal doublé taillé perles
 Bobèches avec pendeloques taillées en facettes
 et pampilles
 Classe 1

Version électrique Europe et Chine
 Source : 8 x 40 W max (E14)
 Tension nominale : 220 - 240 V / 50 Hz
 Courant maximal : 1,4 A

Version électrique États-Unis et Japon
 Source : 8 x 40 W max (E12)
 Tension nominale : 100 - 127 V / 50 - 60 Hz
 Courant maximal : 3,2 A

8-light chandelier
Arlequin

8 twisted hollow branches
 Double-layered crystal bowl with diamond cuts
 Diamond-cut bowls
 Bevel-cut vase in double-layered crystal
 Large Venetian-style balusters
 Large Venetian-style middle ball
 Pearl-cut chandelier ball in double-layered crystal
 Cups with facet-cut pendants
 and octagons
 Class 1

European and Chinese electrical version
 Source: 8 x 40 W max (E14)
 Nominal voltage: 220 - 240 V / 50 Hz
 Maximum current: 1.4 A

United-States and Japanese electrical version
 Source: 8 x 40 W max (E12)
 Nominal voltage: 100 - 127 V / 50 - 60 Hz
 Maximum current: 3.2 A

Arlequin

2012



Lustre 8 lumières, améthyste, chartreuse et flanelle
8-light chandelier, amethyst, chartreuse-green and flannel-grey
Hauteur - Height: 870 mm - 34.3 in
Diamètre - Diameter: 800 mm - 31.5 in
Poids - Weight: 18 kg
Packaging: 2 caisses en bois - 2 wooden boxes

1S08110P0 - EUR/CN
1S08310P0 - US
1S08410P0 - JP



Lustre 12 lumières, améthyste, chartreuse et flanelle
12-light chandelier, amethyst, chartreuse-green and flannel-grey
 6S12110PO - EUR/CN
 6S12310PO - US
 6S12410PO - JP



Lustre 12 lumières, améthyste, violet et flanelle
12-light chandelier, amethyst, purple and flannel-grey
 6V12110JO - EUR/CN
 6V12310JO - US
 6V12410JO - JP



Lustre 12 lumières, bleu foncé, noir et flanelle
12-light chandelier, dark blue, black and flannel-grey
 6R12110G0 - EUR/CN
 6R12310G0 - US
 6R12410G0 - JP



Lustre 12 lumières, noir, cristal clair satiné et flanelle
12-light chandelier, black, clear satin-finished crystal and flannel-grey
 6T12110S0 - EUR/CN
 6T12310S0 - US
 6T12410S0 - JP

**Lustre 12 lumières, horizontal
 Arlequin**

12 branches torsadées creuses
 Coupes doublées taillées diamant pierreries
 Coupes diamant pierreries
 Vase de lustre en cristal doublé, taille biseaux
 Balustres côtes vénitienne larges
 Boule de lustre taillée perles
 Bobèches avec pendeloques taillées en facettes
 et pampilles
 Classe 1

Version électrique Europe et Chine
 Source : 12 x 40 W max (E14)
 Tension nominale : 220 - 240 V / 50 Hz
 Courant maximal : 2,2 A

Version électrique États-Unis et Japon
 Source : 12 x 40 W max (E12)
 Tension nominale : 100 - 127 V / 50 - 60 Hz
 Courant maximal : 4,8 A

**12-light chandelier, horizontal
 Arlequin**

12 twisted hollow branches
 Double-layered crystal bowls with diamond cuts
 Diamond-cut bowls
 Bevel-cut vase in double-layered crystal
 Large venetian-style balusters
 Pearl-cut chandelier ball
 Cups with facet-cut pendants
 and octagons
 Class 1

European and Chinese electrical version
 Source: 12 x 40 W max (E14)
 Nominal voltage: 220 - 240 V / 50 Hz
 Maximum current: 2.2 A

United-States and Japanese electrical version
 Source: 12 x 40 W max (E12)
 Nominal voltage: 100 - 127 V / 50 - 60 Hz
 Maximum current: 4.8 A

Arlequin

NOUVEAUTÉ / NOVELTY 2019



Lustre 12 lumières horizontal, bleu clair, bleu foncé et flanelle
12-light horizontal chandelier, sky blue, dark blue and flannel-grey
Hauteur - Height: 750 mm - 29.5 in
Diamètre - Diameter: 1 150 mm - 45.3 in
Poids - Weight: 38 kg
Packaging : 2 caisses en bois - 2 wooden boxes

6U12110J0 - EUR/CN
6U12310J0 - US
6U12410J0 - JP



Lustre 12 lumières, améthyste, chartreuse et flanelle
12-light chandelier, amethyst, chartreuse-green and flannel-grey
 1S12110P0 - EUR/CN
 1S12310P0 - US
 1S12410P0 - JP



Lustre 12 lumières, améthyste, violet et flanelle
12-light chandelier, amethyst, purple and flannel-grey
 1V12110J0 - EUR/CN
 1V12310J0 - US
 1V12410J0 - JP



Lustre 12 lumières, bleu clair, bleu foncé et flanelle
12-light chandelier, sky-blue, dark-blue and flannel-grey
 1U12110J0 - EUR/CN
 1U12310J0 - US
 1U12410J0 - JP



Lustre 12 lumières, bleu foncé, noir et flanelle
12-light chandelier, dark-blue, black and flannel-grey
 1R12110G0 - EUR/CN
 1R12310G0 - US
 1R12410G0 - JP

Lustre 12 lumières
Arlequin

12 branches torsadées creuses
 Coupes doublées taillées diamant pierreries
 Coupes diamant pierreries
 Vase de lustre en cristal doublé, taille biseaux
 Balustres côtes vénitiennes larges
 Boule de milieu côtes vénitiennes larges
 Boule de lustre taillée perles
 Bobèches avec pendeloques taillées en facettes et pampilles
 Classe 1

Version électrique Europe et Chine
 Source : 12 x 40 W max (E14)
 Tension nominale : 220 - 240 V / 50 Hz
 Courant maximal : 2,2 A

Version électrique États-Unis et Japon
 Source : 12 x 40 W max (E12)
 Tension nominale : 100 - 127 V / 50 - 60 Hz
 Courant maximal : 4,8 A

12-light chandelier
Arlequin

12 twisted hollow branches
 Double-layered crystal bowls with diamond cuts
 Diamond-cut bowls
 Bevel-cut vase in double-layered crystal
 Large venetian-style balusters
 Large venetian-style middle ball
 Pearl-cut chandelier ball
 Cups with facet-cut pendants and octagons
 Class 1

European and Chinese electrical version
 Source: 12 x 40 W max (E14)
 Nominal voltage: 220 - 240 V / 50 Hz
 Maximum current: 2.2 A

United-States and Japanese electrical version
 Source: 12 x 40 W max (E12)
 Nominal voltage: 100 - 127 V / 50 - 60 Hz
 Maximum current: 4.8 A

Arlequin

2012



Lustre 12 lumières, noir, cristal clair satiné et flanelle
12-light chandelier, black, clear satin-finished crystal and flannel-grey
Hauteur - Height: 1 050 mm - 41.3 in
Diamètre - Diameter: 800 mm - 31.5 in
Poids - Weight: 24 kg
Packaging: 3 caisses en bois - 3 wooden boxes

1T12110S0 - EUR/CN
1T12310S0 - US
1T12410S0 - JP



Lustre 18 lumières, améthyste, chartreuse et flanelle
18-light chandelier, amethyst, chartreuse-green and flannel-grey
 6S18110P0 - EUR/CN
 6S18310P0 - US
 6S18410P0 - JP



Lustre 18 lumières, bleu clair, bleu foncé et flanelle
18-light chandelier, sky blue, dark blue and flannel-grey
 6U18110J0 - EUR/CN
 6U18310J0 - US
 6U18410J0 - JP



Lustre 18 lumières, bleu foncé, noir et flanelle
18-light chandelier, dark blue, black and flannel-grey
 6R1811060 - EUR/CN
 6R1831060 - US
 6R1841060 - JP



Lustre 18 lumières, noir, cristal clair satiné et flanelle
18-light chandelier, black, clear satin-finished crystal and flannel-grey
 6T18110S0 - EUR/CN
 6T18310S0 - US
 6T18410S0 - JP

**Lustre 18 lumières, horizontal
 Arlequin**

18 branches torsadées creuses
 Coupes doublées taillées diamant pierreries
 Coupes diamant pierreries
 Vase de lustre en cristal doublé, taille biseaux
 Balustres côtes vénitienne larges
 Boule de lustre taillée perles
 Bobèches avec pendeloques taillées en facettes
 et pampilles
 Classe 1

Version électrique Europe et Chine
 Source : 18 x 40 W max (E14)
 Tension nominale : 220 - 240 V / 50 Hz
 Courant maximal : 3,3 A

Version électrique États-Unis et Japon
 Source : 18 x 40 W max (E12)
 Tension nominale : 100 - 127 V / 50 - 60 Hz
 Courant maximal : 7,2 A

**18-light chandelier, horizontal
 Arlequin**

18 twisted hollow branches
 Double-layered crystal bowls with diamond cuts
 Diamond-cut bowls
 Bevel-cut vase in double-layered crystal
 Large venetian-style balusters
 Pearl-cut chandelier ball
 Cups with facet-cut pendants
 and octagons
 Class 1

European and Chinese electrical version
 Source: 18 x 40 W max (E14)
 Nominal voltage: 220 - 240 V / 50 Hz
 Maximum current: 3.3 A

United-States and Japanese electrical version
 Source: 18 x 40 W max (E12)
 Nominal voltage: 100 - 127 V / 50 - 60 Hz
 Maximum current: 7.2 A

Arlequin

NOUVEAUTÉ / NOVELTY 2019



Lustre 18 lumières horizontal, améthyste, violet et flanelle
18-light horizontal chandelier, amethyst, purple and flannel-grey
Hauteur - Height: 800 mm - 31.5 in
Diamètre - Diameter: 1 200 mm - 47.2 in
Poids - Weight: 55 kg
Packaging : 4 caisses en bois - 4 wooden boxes

6V18110J0 - EUR/CN
6V18310J0 - US
6V18410J0 - JP



Lustre 18 lumières, améthyste, chartreuse et flanelle
18-light chandelier, amethyst, chartreuse-green and flannel-grey
 1S18110PO - EUR/CN
 1S18310PO - US
 1S18410PO - JP



Lustre 18 lumières, améthyste, violet et flanelle
18-light chandelier, amethyst, purple and flannel-grey
 1V18110JO - EUR/CN
 1V18310JO - US
 1V18410JO - JP



Lustre 18 lumières, bleu clair, bleu foncé et flanelle
18-light chandelier, sky-blue, dark-blue and flannel-grey
 1U18110JO - EUR/CN
 1U18310JO - US
 1U18410JO - JP



Lustre 18 lumières, noir, cristal clair satiné et flanelle
18-light chandelier, black, clear satin-finished crystal and flannel-grey
 1T18110SO - EUR/CN
 1T18310SO - US
 1T18410SO - JP

Lustre 18 lumières
Arlequin

18 branches torsadées creuses
 Coupes doublées taillées diamant pierreries
 Coupes diamant pierreries
 Vase de lustre en cristal doublé, taille biseaux
 Balustres côtes vénitiennes larges
 Boule de milieu côtes vénitiennes larges
 Boule de lustre taillée perles
 Bobèches avec pendeloques taillées en facettes
 et pampilles
 Classe 1

Version électrique Europe et Chine
 Source : 18 x 40 W max (E14)
 Tension nominale : 220 - 240 V / 50 Hz
 Courant maximal : 3,3 A

Version électrique États-Unis et Japon
 Source : 18 x 40 W max (E12)
 Tension nominale : 100 - 127 V / 50 - 60 Hz
 Courant maximal : 7,2 A

18-light chandelier
Arlequin

18 twisted hollow branches
 Double-layered crystal bowls with diamond cuts
 Diamond-cut bowls
 Bevel-cut vase in double-layered crystal
 Large venetian-style balusters
 Large venetian-style middle ball
 Pearl-cut chandelier ball
 Cups with facet-cut pendants
 and octagons
 Class 1

European and Chinese electrical version
 Source: 18 x 40 W max (E14)
 Nominal voltage: 220 - 240 V / 50 Hz
 Maximum current: 3.3 A

United-States and Japanese electrical version
 Source: 18 x 40 W max (E12)
 Nominal voltage: 100 - 127 V / 50 - 60 Hz
 Maximum current: 7.2 A

Arlequin

2012



Lustre 18 lumières, bleu foncé, noir et flanelle
18-light chandelier, dark blue, black and flannel-grey
Hauteur - *Height*: 1 100 mm - 43.3 in
Diamètre - *Diameter*: 800 mm - 31.5 in
Poids - *Weight*: 30 kg
Packaging: 3 caisses en bois - *3 wooden boxes*

1R1811060 - EUR/CN
1R1831060 - US
1R1841060 - JP



Lustre 24 lumières, améthyste, chartreuse et flanelle
24-light chandelier, amethyst, chartreuse-green and flannel-grey
 6S24110PO - EUR/CN
 6S24310PO - US
 6S24410PO - JP



Lustre 24 lumières, améthyste, violet et flanelle
24-light chandelier, amethyst, purple and flannel-grey
 6V24110J0 - EUR/CN
 6V24310J0 - US
 6V24410J0 - JP



Lustre 24 lumières, bleu clair, bleu foncé et flanelle
24-light chandelier, sky blue, dark blue and flannel-grey
 6U24110J0 - EUR/CN
 6U24310J0 - US
 6U24410J0 - JP



Lustre 24 lumières, bleu foncé, noir et flanelle
24-light chandelier, dark blue, black and flannel-grey
 6R2411060 - EUR/CN
 6R2431060 - US
 6R2441060 - JP

**Lustre 24 lumières, horizontal
 Arlequin**

24 branches torsadées creuses
 Coupes doublées taillées diamant pierreries
 Coupes diamant pierreries
 Vase de lustre en cristal doublé, taille biseaux
 Balustres côtes vénitiennes larges
 Boule de lustre taillée perles
 Bobèches avec pendeloques taillées en facettes
 et pampilles
 Classe 1

Version électrique Europe et Chine
 Source : 24 x 40 W max (E14)
 Tension nominale : 220 - 240 V / 50 Hz
 Courant maximal : 4,3 A

Version électrique États-Unis et Japon
 Source : 24 x 40 W max (E12)
 Tension nominale : 100 - 127 V / 50 - 60 Hz
 Courant maximal : 9,6 A

**24-light chandelier, horizontal
 Arlequin**

24 twisted hollow branches
 Double-layered crystal bowls with diamond cuts
 Diamond-cut bowls
 Bevel-cut vase in double-layered crystal
 Large venetian-style balusters
 Pearl-cut chandelier ball
 Cups with facet-cut pendants
 and octagons
 Class 1

European and Chinese electrical version
 Source: 24 x 40 W max (E14)
 Nominal voltage: 220 - 240 V / 50 Hz
 Maximum current: 4.3 A

United-States and Japanese electrical version
 Source: 24 x 40 W max (E12)
 Nominal voltage: 100 - 127 V / 50 - 60 Hz
 Maximum current: 9.6 A

Arlequin

NOUVEAUTÉ / NOVELTY 2019

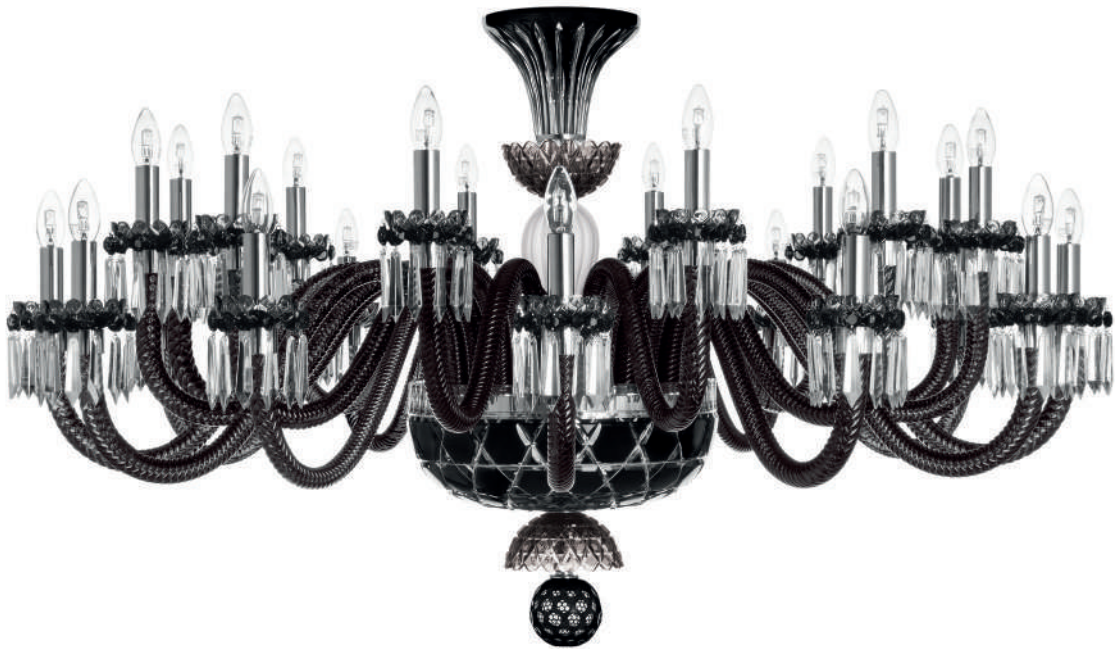

Lustre 24 lumières horizontal, noir, cristal clair satiné et flanelle
24-light horizontal chandelier, black, clear satin-finished crystal and flannel-grey
Hauteur - Height: 800 mm - 31.5 in
Diamètre - Diameter: 1 350 mm - 53.1 in
Poids - Weight: 72 kg
Packaging : 4 caisses en bois - 4 wooden boxes

6T24110S0 - EUR/CN
6T24310S0 - US
6T24410S0 - JP



Lustre 24 lumières, améthyste, chartreuse et flanelle
24-light chandelier, amethyst, chartreuse-green and flannel-grey
 1S24110PO - EUR/CN
 1S24310PO - US
 1S24410PO - JP



Lustre 24 lumières, améthyste, violet et flanelle
24-light chandelier, amethyst, purple and flannel-grey
 1V24110JO - EUR/CN
 1V24310JO - US
 1V24410JO - JP



Lustre 24 lumières, bleu foncé, noir et flanelle
24-light chandelier, dark-blue, black and flannel-grey
 1R2411060 - EUR/CN
 1R2431060 - US
 1R2441060 - JP



Lustre 24 lumières, noir, cristal clair satiné et flanelle
24-light chandelier, black, clear satin-finished crystal and flannel-grey
 1T24110S0 - EUR/CN
 1T24310S0 - US
 1T24410S0 - JP

Lustre 24 lumières
Arlequin

24 branches torsadées creuses
 Coupes doublées taillées diamant pierreries
 Coupes diamant pierreries
 Vase de lustre en cristal doublé, taille biseaux
 Balustres côtes vénitiennes larges
 Boule de milieu côtes vénitiennes larges
 Boule de lustre taillée perles
 Bobèches avec pendeloques taillées en facettes
 et pampilles
 Classe 1

Version électrique Europe et Chine
 Source : 24 x 40 W max (E14)
 Tension nominale : 220 - 240 V / 50 Hz
 Courant maximal : 4,3 A

Version électrique États-Unis et Japon
 Source : 24 x 40 W max (E12)
 Tension nominale : 100 - 127 V / 50 - 60 Hz
 Courant maximal : 9,6 A

24-light chandelier
Arlequin

24 twisted hollow branches
 Double-layered crystal bowls with diamond cuts
 Diamond-cut bowls
 Bevel-cut vase in double-layered crystal
 Large venetian-style balusters
 Large venetian-style middle ball
 Pearl-cut chandelier ball
 Cups with facet-cut pendants
 and octagons
 Class 1

European and Chinese electrical version
 Source: 24 x 40 W max (E14)
 Nominal voltage: 220 - 240 V / 50 Hz
 Maximum current: 4.3 A

United-States and Japanese electrical version
 Source: 24 x 40 W max (E12)
 Nominal voltage: 100 - 127 V / 50 - 60 Hz
 Maximum current: 9.6 A

Arlequin

2012



Lustre 24 lumières, bleu clair, bleu foncé et flanelle
24-light chandelier, sky blue, dark blue and flannel-grey
Hauteur - Height: 1 300 mm - 51.2 in
Diamètre - Diameter: 1 200 mm - 47.2 in
Poids - Weight: 65 kg
Packaging: 4 caisses en bois - 4 wooden boxes

1U24110J0 - EUR/CN
1U24310J0 - US
1U24410J0 - JP



Lustre 36 lumières, améthyste, chartreuse et flanelle
36-light chandelier, amethyst, chartreuse-green and flannel-grey
 1S36110P0 - EUR/CN
 1S36310P0 - US
 1S36410P0 - JP



Lustre 36 lumières, bleu clair, bleu foncé et flanelle
36-light chandelier, sky-blue, dark-blue and flannel-grey
 1U36110J0 - EUR/CN
 1U36310J0 - US
 1U36410J0 - JP



Lustre 36 lumières, bleu foncé, noir et flanelle
36-light chandelier, dark-blue, black and flannel-grey
 1R3611060 - EUR/CN
 1R3631060 - US
 1R3641060 - JP



Lustre 36 lumières, noir, cristal clair satiné et flanelle
36-light chandelier, black, clear satin-finished crystal and flannel-grey
 1T36110S0 - EUR/CN
 1T36310S0 - US
 1T36410S0 - JP

Lustre 36 lumières
Arlequin

36 branches torsadées creuses
 Coupes doublées taillées diamant pierreries
 Coupes diamant pierreries
 Vase de lustre en cristal doublé, taille biseaux
 Balustres côtes vénitienes larges
 Boule de milieu côtes vénitienes larges
 Boule de lustre taillée perles
 Bobèches avec pendeloques taillées en facettes
 et pampilles
 Classe 1

36-light chandelier
Arlequin

36 twisted hollow branches
 Double-layered crystal bowls with diamond cuts
 Diamond-cut bowls
 Bevel-cut vase in double-layered crystal
 Large venetian-style balusters
 Large venetian-style middle ball
 Pearl-cut chandelier ball
 Cups with facet-cut pendants
 and octagons
 Class 1

Version électrique Europe et Chine
 Source : 36 x 40 W max (E14)
 Tension nominale : 220 - 240 V / 50 Hz
 Courant maximal : 6,5 A

European and Chinese electrical version
 Source: 36 x 40 W max (E14)
 Nominal voltage: 220 - 240 V / 50 Hz
 Maximum current: 6.5 A

Version électrique États-Unis et Japon
 Source : 36 x 40 W max (E12)
 Tension nominale : 100 - 127 V / 50 - 60 Hz
 Courant maximal : 14,4 A

United-States and Japanese electrical version
 Source: 36 x 40 W max (E12)
 Nominal voltage: 100 - 127 V / 50 - 60 Hz
 Maximum current: 14.4 A

Arlequin

2012



Lustre 36 lumières, améthyste, violet et flanelle
36-light chandelier, amethyst, purple and flannel-grey
Hauteur - Height: 1 500 mm - 59.1 in
Diamètre - Diameter: 1 350 mm - 53.1 in
Poids - Weight: 85 kg
Packaging: 5 caisses en bois - 5 wooden boxes

1V36110J0 - EUR/CN
1V36310J0 - US
1V36410J0 - JP

MAHARADJA

Les courbes douces, les branches torsadées et les verrines arrondies de ce lustre en cristal clair et ambre recèlent de tailles en biseaux, diamants fins et facettes qui magnifient le cristal. En 2019, trois nouveaux lustres ovales et horizontaux aux formes harmonieuses, évoquent la splendeur sereine d'un palais oriental.

The soft curves, twisted arms and rounded hurricanes of this clear and amber crystal chandelier feature bevel, fine diamond and facet cuts that enhance the beauty of the crystal. In 2019, three new horizontal and oval chandeliers, with harmonious shapes, evoke the serene splendour of an Eastern palace.

**Lustre 8 lumières
Maharadja**

8 branches creuses torsadées
Coupe et balustre en cristal clair taillé diamant fin
Boules de milieu et boule de lustre ambre
taillées diamant fin
Vase de lustre ambre, taille biseaux
Bobèches unies avec pendeloques taillées en facettes
Verrines ambre en forme de boule, taille biseaux
4 pendeloques ambre en forme de feuilles
Classe 1

Version électrique Europe et Chine
Source : 8 x 40 W max (E14)
Tension nominale : 220 - 240 V / 50 Hz
Courant maximal : 1,5 A

Version électrique États-Unis et Japon
Source : 8 x 40 W max (E12)
Tension nominale : 100 - 127 V / 50 - 60 Hz
Courant maximal : 3,2 A

**8-light chandelier
Maharadja**

8 twisted hollow branches
Fine diamond-cut bowl and baluster in clear crystal
Fine diamond-cut amber centre balls
and chandelier ball
Bevel-cut amber chandelier vase
Plain cups with facet-cut pendants
Ball-shaped bevel-cut amber hurricanes
4 leaf-shaped amber pendants
Class 1

European and Chinese electrical version
Source: 8 x 40 W max (E14)
Nominal voltage: 220 - 240 V / 50 Hz
Maximum current: 1.5 A

United-States and Japanese electrical version
Source: 8 x 40 W max (E12)
Nominal voltage: 100 - 127 V / 50 - 60 Hz
Maximum current: 3.2 A

Maharadja

2006

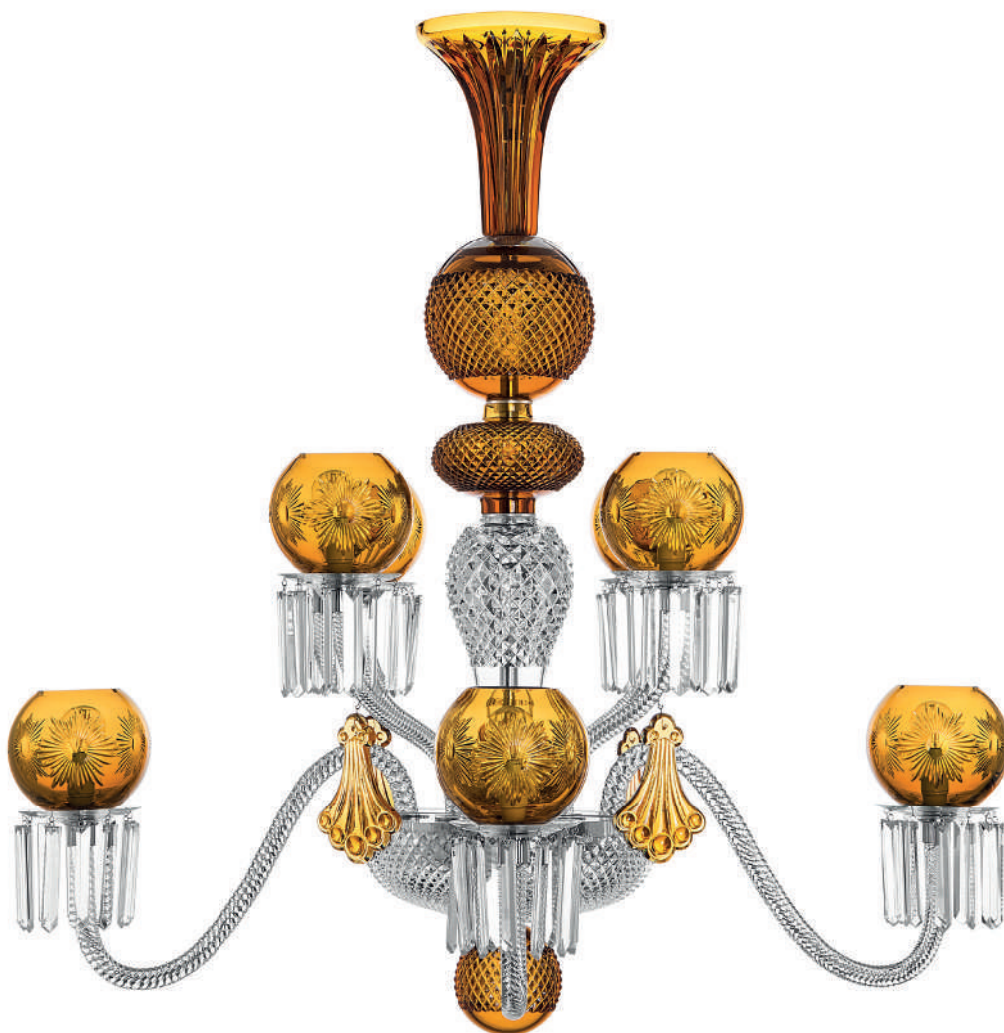

Lustre 8 lumières, clair et ambre
8-light chandelier, clear and amber
Hauteur - Height: 1 100 mm - 43.3 in
Diamètre - Diameter: 950 mm - 37.4 in
Poids - Weight: 35 kg
Packaging: 2 caisses en bois - 2 wooden boxes

Existe aussi en versions 12 et 18 lumières
Also available in 12-light and 18-light versions

79202028 - EUR/CN
79202228 - US
79202528 - JP

**Lustre 12 lumières, horizontal
Maharadja**

12 branches creuses torsadées
Coupe et balustre en cristal clair taillé diamant fin
Boules de milieu et boule de lustre ambre
taillées diamant fin
Vase de lustre ambre, taille biseaux
Bobèches unies avec pendeloques taillées en facettes
Verrines ambre en forme de boule, taille biseaux
6 pendeloques ambre en forme de feuilles
Classe 1

Version électrique Europe et Chine
Source : 12 x 40 W max (E14)
Tension nominale : 220 - 240 V / 50 Hz
Courant maximal : 2,2 A

Version électrique États-Unis et Japon
Source : 12 x 40 W max (E12)
Tension nominale : 100 - 127 V / 50 - 60 Hz
Courant maximal : 4,8 A

**12-light chandelier, horizontal
Maharadja**

12 twisted hollow branches
Fine diamond-cut bowl and baluster in clear crystal
Fine diamond-cut amber centre balls
and chandelier ball
Bevel-cut amber chandelier vase
Plain cups with facet-cut pendants
Ball-shaped bevel-cut amber hurricanes
6 leaf-shaped amber pendants
Class 1

European and Chinese electrical version
Source: 12 x 40 W max (E14)
Nominal voltage: 220 - 240 V / 50 Hz
Maximum current: 2.2 A

United-States and Japanese electrical version
Source: 12 x 40 W max (E12)
Nominal voltage: 100 - 127 V / 50 - 60 Hz
Maximum current: 4.8 A

Maharadja

NOUVEAUTÉ / NOVELTY 2019



Lustre 12 lumières horizontal
12-light horizontal chandelier

Hauteur - Height: 750 mm - 29.5 in

Diamètre - Diameter: 1 200 mm - 47.2 in

Poids - Weight: 45 kg

Packaging : 3 caisse en bois - 3 wooden boxes

79219228 - EUR

79219228US - US

79219228CN - CN

79219228JP - JP

**Lustre 16 lumières, ovale
Maharadja**

16 branches creuses torsadées
Coupe et balustre en cristal clair taillé diamant fin
Boules de milieu et boule de lustre ambre
taillées diamant fin
Vase de lustre ambre, taille biseaux
Bobèches unies avec pendeloques taillées en facettes
Verrines ambre en forme de boule, taille biseaux
16 pendeloques ambre en forme de feuilles
Classe 1

Version électrique Europe et Chine
Source : 16 x 40 W max (E14)
Tension nominale : 220 - 240 V / 50 Hz
Courant maximal : 2,9 A

Version électrique États-Unis et Japon
Source : 16 x 40 W max (E12)
Tension nominale : 100 - 127 V / 50 - 60 Hz
Courant maximal : 6,4 A

**16-light chandelier, oval
Maharadja**

16 twisted hollow branches
Fine diamond-cut bowl and baluster in clear crystal
Fine diamond-cut amber centre balls
and chandelier ball
Bevel-cut amber chandelier vase
Plain cups with facet-cut pendants
Ball-shaped bevel-cut amber hurricanes
16 leaf-shaped amber pendants
Class 1

European and Chinese electrical version
Source: 16 x 40 W max (E14)
Nominal voltage: 220 - 240 V / 50 Hz
Maximum current: 2.9 A

United-States and Japanese electrical version
Source: 16 x 40 W max (E12)
Nominal voltage: 100 - 127 V / 50 - 60 Hz
Maximum current: 6.4 A

Maharadja

NOUVEAUTÉ / NOVELTY 2019

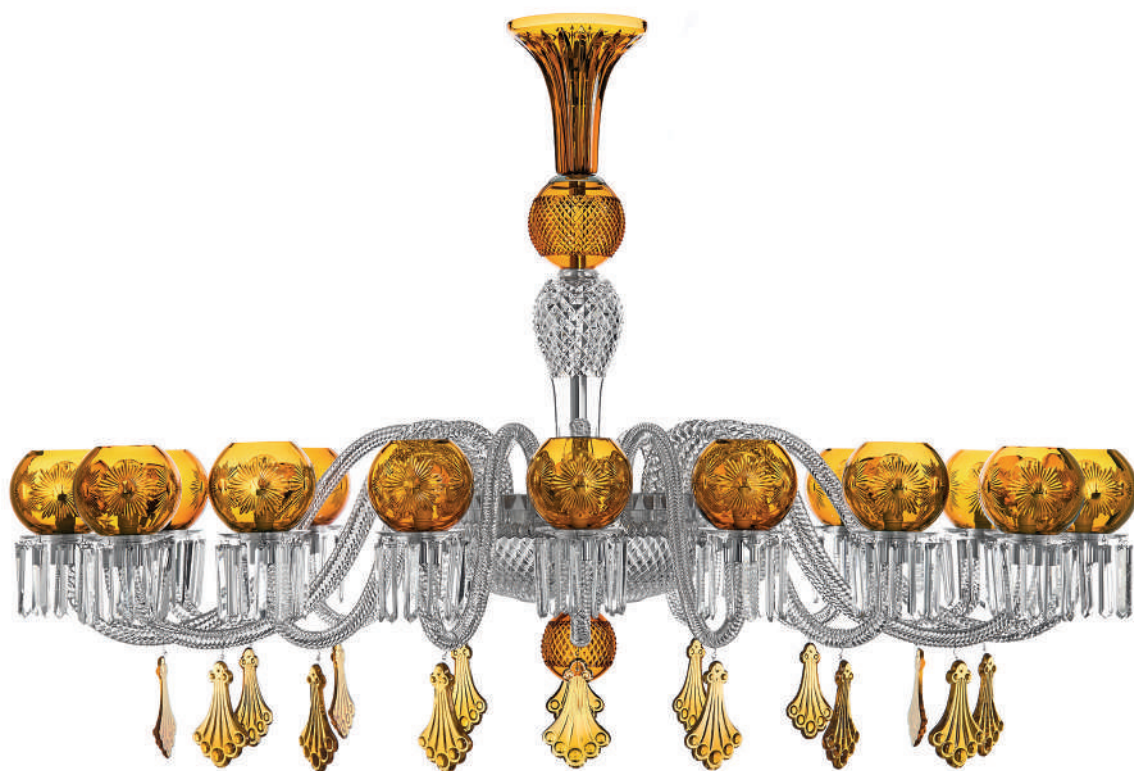

Lustre 16 lumières ovale

16-light ovale chandelier

Hauteur - Height: 1 000 mm - 39.4 in

Longueur - Length: 1 600 mm - 63 in

Largeur - Width: 850 mm - 33.5 in

Poids - Weight: 80 kg

Packaging : 4 caisse en bois - 4 wooden boxes

79219128 - EUR

79219128US - US

79219128CN - CN

79219128JP - JP

**Lustre 18 lumières, horizontal
Maharadja**

18 branches creuses torsadées
Coupe et balustre en cristal clair taillé diamant fin
Boules de milieu et boule de lustre ambre
taillées diamant fin
Vase de lustre ambre, taille biseaux
Bobèches unies avec pendeloques taillées en facettes
Verrines ambre en forme de boule, taille biseaux
9 pendeloques ambre en forme de feuilles
Classe 1

Version électrique Europe et Chine
Source : 18 x 40 W max (E14)
Tension nominale : 220 - 240 V / 50 Hz
Courant maximal : 3,3 A

Version électrique États-Unis et Japon
Source : 18 x 40 W max (E12)
Tension nominale : 100 - 127 V / 50 - 60 Hz
Courant maximal : 7,2 A

**18-light chandelier, horizontal
Maharadja**

18 twisted hollow branches
Fine diamond-cut bowl and baluster in clear crystal
Fine diamond-cut amber centre balls
and chandelier ball
Bevel-cut amber chandelier vase
Plain cups with facet-cut pendants
Ball-shaped bevel-cut amber hurricanes
9 leaf-shaped amber pendants
Class 1

European and Chinese electrical version
Source: 18 x 40 W max (E14)
Nominal voltage: 220 - 240 V / 50 Hz
Maximum current: 3.3 A

United-States and Japanese electrical version
Source: 18 x 40 W max (E12)
Nominal voltage: 100 - 127 V / 50 - 60 Hz
Maximum current: 7.2 A

Maharadja

NOUVEAUTÉ / NOVELTY 2019



Lustre 18 lumières horizontal
18-light horizontal chandelier

Hauteur - Height: 900 mm - 35.4 in

Diamètre - Diameter: 1 600 mm - 63 in

Poids - Weight: 82 kg

Packaging : 4 caisse en bois - 4 wooden boxes

79219328 - EUR

79219328US - US

79219328CN - CN

79219328JP - JP

ROYAL

Fruits de commandes spéciales des cours royales, les premiers lustres apparaissent chez Saint-Louis dès le milieu du XIX^e siècle. Depuis, la manufacture ne cesse de réviser ses classiques pour proposer, dès 2015, la collection Royal. Elle offre l'exclusivité de la personnalisations (tailles, décors, couleurs et proportions).
Un lustre, plus de 15 000 possibilités.

*The first chandeliers appeared at Saint-Louis in the mid-19th century. Since, Saint-Louis is constantly revisiting its classics; and since 2015, the Royal line is introduced. Each piece of the collection can be customised for an extra touch of exclusivity (size, style, colours and proportions).
A single chandelier offers over 15,000 possibilities.*



ROYAL
Plafonnier
— **Ceiling light**



Plafonnier simple, finition dorée
Single ceiling light, golden finish

47039400 - EUR
47040500 - US
47040700 - JP

Plafonnier simple
Royal

Coupe en cristal clair taillée de biseaux profonds
Structure en aluminium finition chromée ou dorée
Classe 1

Single ceiling light
Royal

Clear crystal cup with deep bevel cuts
Aluminum structure, chrome-plated or golden finish
Class 1

Version électrique Europe
Source : 3 x 28 W max (E14)
Tension nominale : 220 - 240 V / 50 Hz
Courant maximal : 0,5 A

European electrical version
Source: 3 x 28 W (E14)
Nominal voltage: 220 - 240 V / 50 Hz
Maximum current: 0.5 A

Version électrique États-Unis et Japon
Source : 3 x 28 W max (E12)
Tension nominale : 100 - 127 V / 50 - 60 Hz
Courant maximal : 1,2 A

United-States and Japanese electrical version
Source: 3 x 28 W (E12)
Nominal voltage: 100 - 127 V / 50 - 60 Hz
Maximum current: 1.2 A

Royal

2018



Plafonnier simple, finition chromée

Single ceiling light, chrome-plated finish

Hauteur - *Height*: 150 mm - 6.9 in

Diamètre - *Diameter*: 400 mm - 15.7 in

Poids - *Weight*: 12 kg

Packaging: 1 caisse en bois - 1 wooden box

47039200 - EUR

47040200 - US

47040400 - JP



Plafonnier double, finition dorée
Double ceiling light, golden finish

47039500 - EUR
47041100 - US
47041300 - JP

Plafonnier double
Royal

Coupes en cristal clair taillées de biseaux profonds
Structure en aluminium finition chromée ou dorée
Classe 1

Double ceiling light
Royal

Clear crystal cups with deep bevel cuts
Aluminum structure, chrome-plated or golden finish
Class 1

Version électrique Europe
Source : 3 x 40 W max (E14)
Tension nominale : 220 - 240 V / 50 Hz
Courant maximal : 0,5 A

European electrical version
Source: 3 x 40 W (E14)
Nominal voltage: 220 - 240 V / 50 Hz
Maximum current: 0.5 A

Version électrique États-Unis et Japon
Source : 3 x 40 W max (E12)
Tension nominale : 100 - 127 V / 50 - 60 Hz
Courant maximal : 1,2 A

United-States and Japanese electrical version
Source: 3 x 40 W (E12)
Nominal voltage: 100 - 127 V / 50 - 60 Hz
Maximum current: 1.2 A

Royal

2018



Plafonnier double, finition chromée
Double ceiling light, chrome-plated finish
Hauteur - *Height*: 350 mm - 13.8 in
Diamètre - *Diameter*: 400 mm - 15.7 in
Poids - *Weight*: 18 kg
Packaging: 1 caisse en bois - 1 wooden box

47039300 - EUR
47040800 - US
47041000 - JP



UN LUSTRE, PLUS DE 15 000 POSSIBILITÉS ONE CHANDELIER, MORE THAN 15 000 POSSIBILITIES

ROSEAUX SUPÉRIEURS / UPPER ARMS

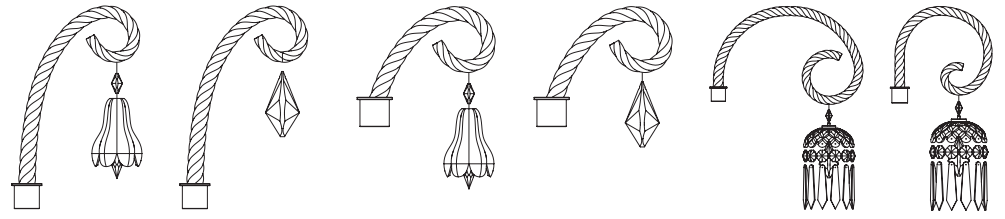

Courbe grand modèle
avec clochette ou poire
*Curved large model with
bell cap or pear*

Courbe petit modèle
avec clochette ou poire
*Curved small model with
bell cap or pear*

Spirale
grand modèle
*Spiral
large model*

Spirale
petit modèle
*Spiral
small model*

CACHE-BOUGIES / SPARK PLUG COVERS

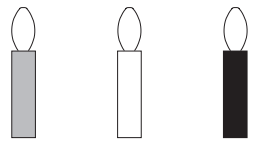

Chromé
*Chrome-
plated*

Blanc
White

Noir
Black

ABAT-JOURS / LAMPSHADES

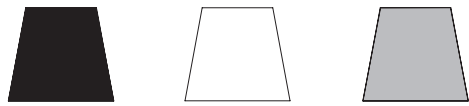

Noir et doré
Black and gold

Blanc et argent
White and silver

Flanelle et argent
White and silver

PENDELOQUES / PENDANTS

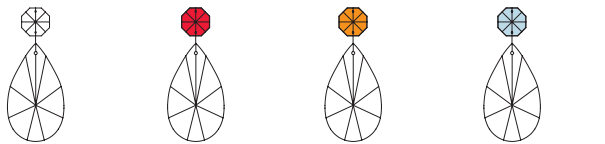

Pampille
ronde claire
Clear octagon

Pampille
ronde rouge
Red octagon

Pampille
ronde ambre
*Amber
octagon*

Pampille
ronde bleue
Blue octagon

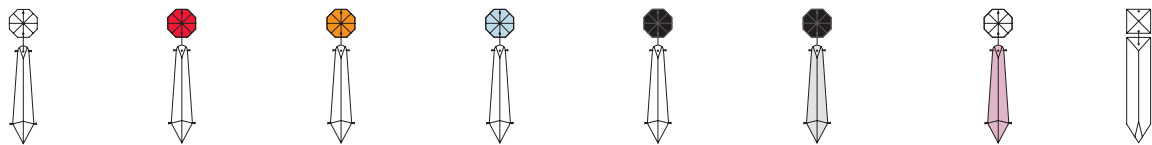

Pampille
ronde claire
Clear octagon

Pampille
ronde rouge
Red octagon

Pampille
ronde ambre
*Amber
octagon*

Pampille
ronde bleue
Blue octagon

Pampille
ronde noire
Black octagon

Pampille ronde
noire et glaçon
satiné
*Black octagon
and satin-
finish prism*

Pampille ronde
clair et glaçon
améthyste
*Clear octagon
and amethyst
prism*

Pampille carrée et
glaçon rectangle
*Square and
rectangle prism*

CHAÎNETTES / CHAINS

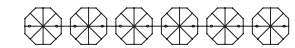

Chaînette de cristal ronde
Octagon crystal chain



Chaînette de cristal carrée
Square crystal chain

PETITES VERRINES / SMALL HURRICANES

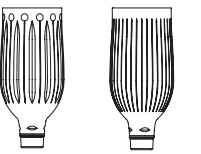

Tommy

Biseaux

VERRINES / HURRICANES

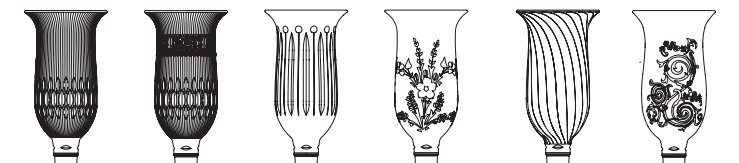

Apollo
*(existe avec filet
or ou platine /
available
with gold
or platinum rim)*

Thistle

Tommy

Lady

Mary

Victoria

BOBÈCHES TAILLÉES / CUT CUPS



Flanelle
Flannel-grey

Noir
Black

Clair
Clear



Chartreuse
Chartreuse-green

Bleu clair
Sky blue

Bleu foncé
Dark blue

Améthyste
Amethyst

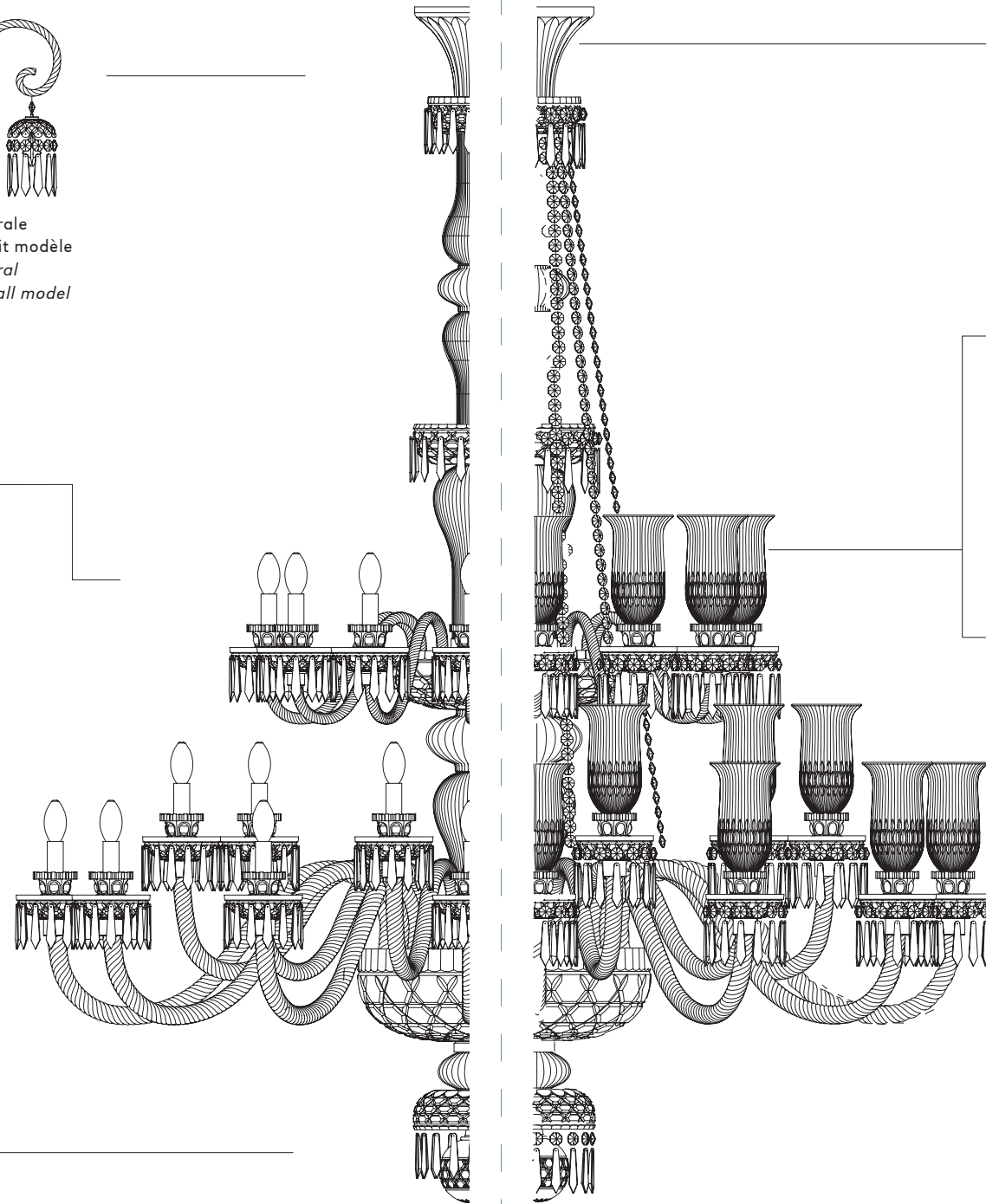

1 LUSTRE, PLUS DE 15 000 POSSIBILITÉS

— 1 chandelier,
over 15,000 possibilities

ROYAL

8 lumières

— 8-light

3 - 4

Lustre 8 lumières - long, court Option verrines Royal

8 branches creuses torsadées
Balustres avec côtes vénitiennes fines
Boule du milieu avec côtes vénitiennes fines
Coupe taillée en diamant pierreries
Bobèches taillées en diamant pierreries
Porte-verrines
Verrines Apollo filet platine
Chaînettes avec pampilles octogones
Pendeloques taillées en facettes
Boule de lustre soufflée taillée diamant pierreries
Classe 1

Version électrique Europe
Source : 8 x 40 W max (E14)
Tension nominale : 220 - 240 V / 50 Hz
Courant maximal : 1,4 A

Version électrique États-Unis et Japon
Source : 8 x 40 W max (E12)
Tension nominale : 100 - 127 V / 50 - 60 Hz
Courant maximal : 3,2 A

3 - 4

8-light chandelier - long, short Hurricanes option Royal

8 twisted hollow branches
Fine Venetian style blown balusters
Fine Venetian style blown center ball
Bowl with large diamond cut
Cup with large diamond cut
Hurricanes holders
Apollo platinum rim hurricanes
Chains with octagon shapes
Facet-cut pendants
Chandelier ball blown with large diamond cut
Class 1

European electrical version
Source: 8 x 40 W max (E14)
Nominal voltage: 220 - 240 V / 50 Hz
Maximum current: 1.4 A

United-States and Japanese electrical version
Source: 8 x 40 W max (E12)
Nominal voltage: 100 - 127 V / 50 - 60 Hz
Maximum current: 3.2 A

Royal
2015



1—
Lustre 8 lumières court - sans verrines
8-light short chandelier - without hurricanes
Hauteur - Height: 850 mm - 33.5 in
Diamètre - Diameter: 850 mm - 33.5 in
Poids - Weight: 22 kg
Packaging : 3 caisses en bois - 3 wooden boxes

1B0816010 - EUR/CN
1B0836010 - US
1B0846010 - JP

Royal
2015

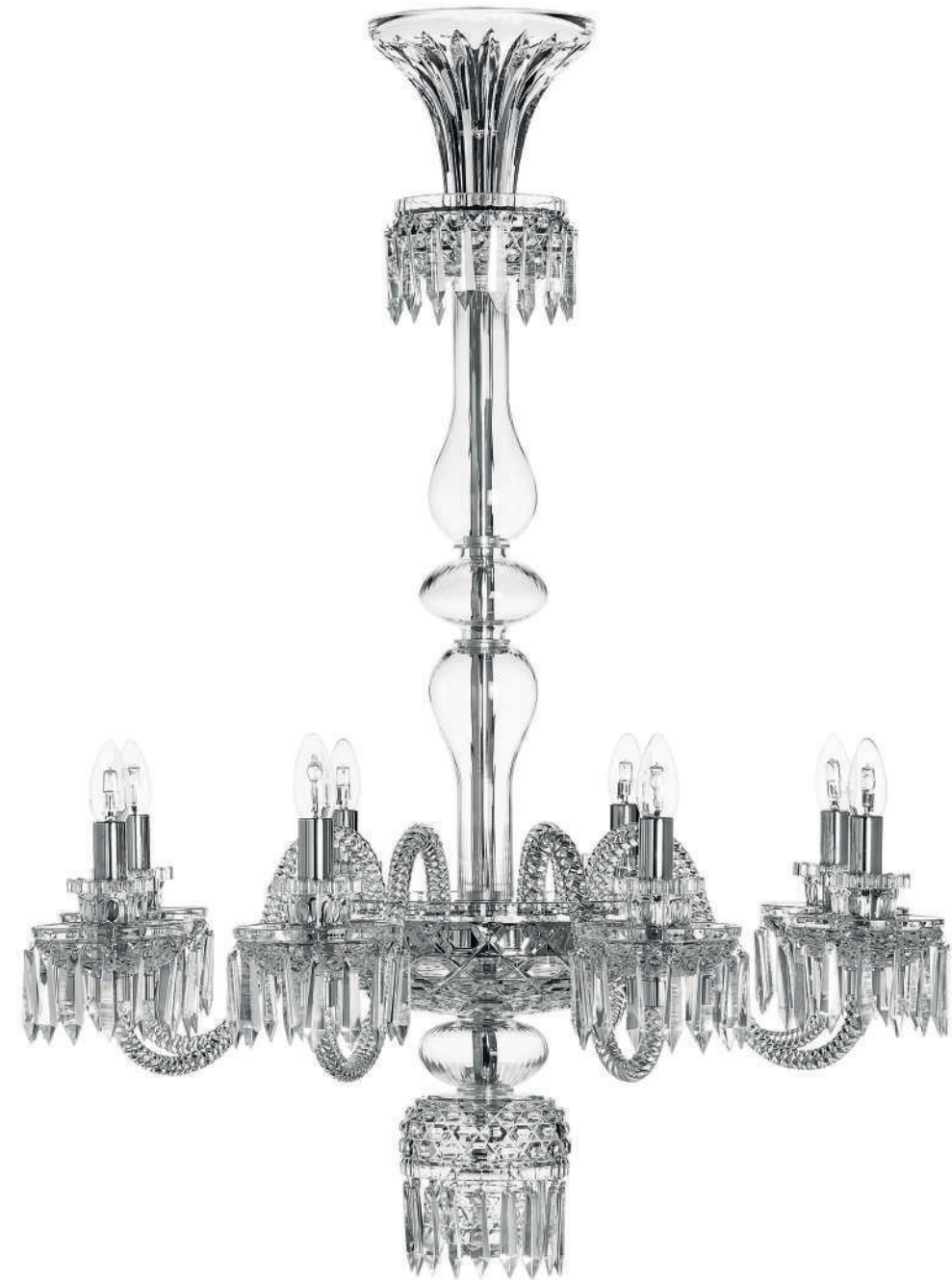

2—
Lustre 8 lumières long - sans verrines
8-light long chandelier - without hurricanes
Hauteur - Height: 1 100 mm - 43.3 in
Diamètre - Diameter: 850 mm - 33.5 in
Poids - Weight: 23 kg
Packaging : 3 caisses en bois - 3 wooden boxes

1B0815010 - EUR/CN
1B0835010 - US
1B0845010 - JP

Royal

2015

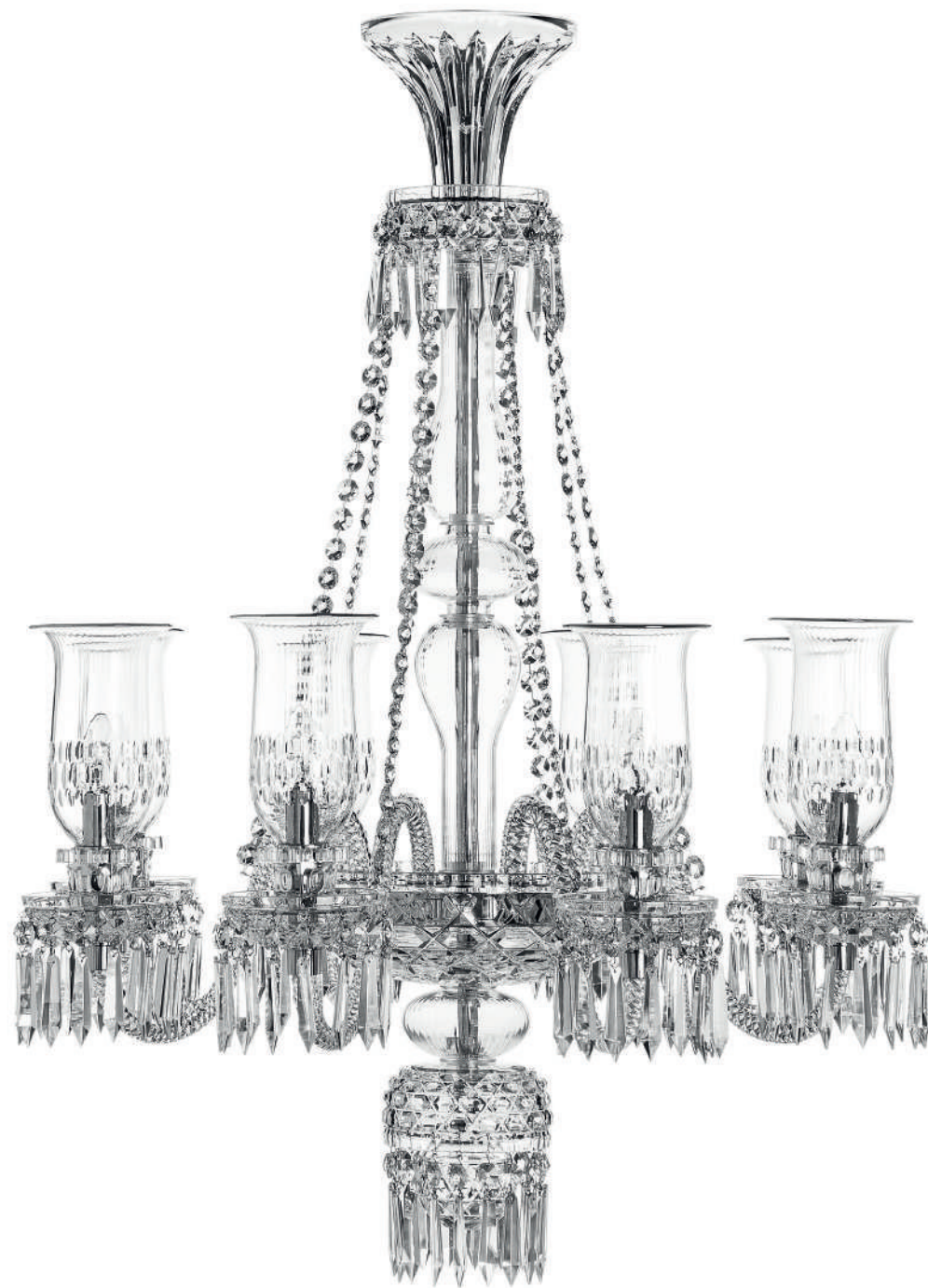

3 —

Lustre 8 lumières long - option verrines Apollo filet platine
8-light long chandelier - platinum rim Apollo hurricanes option
 Hauteur - Height: 1 100 mm - 43.3 in
 Diamètre - Diameter: 850 mm - 33.5 in
 Poids - Weight: 28 kg
 Packaging : 3 caisses en bois - 3 wooden boxes

1B0815640 - EUR
 1B0835640 - US
 1B0845640 - JP

Royal

2015



4 —

Lustre 8 lumières court - option verrines Apollo filet platine
8-light short chandelier - platinum rim Apollo hurricanes option
 Hauteur - Height: 850 mm - 33.5 in
 Diamètre - Diameter: 850 mm - 33.5 in
 Poids - Weight: 26 kg
 Packaging : 3 caisses en bois - 3 wooden boxes

1B0816640 - EUR
 1B0836640 - US
 1B0846640 - JP

Royal

2015



Lustre 8 lumières long - sans verrines, clair et flanelle
8-light long chandelier - without hurricanes, clear and flannel-grey
 Hauteur - Height: 1 100 mm - 43.3 in
 Diamètre - Diameter: 850 mm - 33.5 in
 Poids - Weight: 23 kg
 Packaging : 3 caisses en bois - 3 wooden boxes

1D08150J0 - EUR/CN
 1D08350J0 - US
 1D08450J0 - JP



Lustre 8 lumières court - sans verrines, bobèches chartreuse
8-light short chandelier - without hurricanes, chartreuse-green cups
 Hauteur - Height: 850 mm - 33.5 in
 Diamètre - Diameter: 850 mm - 33.5 in
 Poids - Weight: 22 kg
 Packaging : 3 caisses en bois - 3 wooden boxes

1J0816010 - EUR/CN
 1J0836010 - US
 1J0846010 - JP

1 - 2

Lustre 8 lumières - court, long
Sans verrines
Royal

8 branches creuses torsadées
 Balustres avec côtes vénitienes fines
 Boule du milieu avec côtes vénitienes fines
 Coupe taillée en diamant pierreries
 Bobèches taillées en diamant pierreries
 Porte-verrines
 Boule de lustre soufflée taillée diamant pierreries
 Glaçons taillés en facettes
 Classe 1

Version électrique Europe et Chine
 Source : 8 x 40 W max (E14)
 Tension nominale : 220 - 240 V / 50 Hz
 Courant maximal : 1,4 A

Version électrique États-Unis et Japon
 Source : 8 x 40 W max (E12)
 Tension nominale : 100 - 127 V / 50 - 60 Hz
 Courant maximal : 3,2 A

1 - 2

8-light chandelier - short, long
Without hurricanes
Royal

8 twisted hollow branches
 Fine Venetian style blown balusters
 Fine Venetian style blown center ball
 Bowl with large diamond cut
 Cup with large diamond cut
 Hurricanes holders
 Chandelier ball blown with large diamond cut
 Facet-cut crystal pendants
 Class 1

European and Chinese electrical version
 Source: 8 x 40 W max (E14)
 Nominal voltage: 220 - 240 V / 50 Hz
 Maximum current: 1.4 A

United-States and Japanese electrical version
 Source: 8 x 40 W max (E12)
 Nominal voltage: 100 - 127 V / 50 - 60 Hz
 Maximum current: 3.2 A

ROYAL

12 lumières

— 12-light

4 - 5 - 6

Lustre 12 lumières - long, court, horizontal
Option verrines
Royal

12 branches creuses torsadées
 Balustres avec côtes vénitiennes fines
 Boule du milieu avec côtes vénitiennes fines
 Coupe taillée en diamant pierreries
 Bobèches taillées en diamant pierreries
 Porte-verrines
 Avec ou sans chaînettes avec pampilles octogones
 Pendeloques taillées en facettes
 Boule de lustre soufflée taillée diamant pierreries
 Classe 1

Version électrique Europe
 Source : 12 x 40 W max (E14)
 Tension nominale : 220 - 240 V / 50 Hz
 Courant maximal : 2,2 A

Version électrique États-Unis et Japon
 Source : 12 x 40 W max (E12)
 Tension nominale : 100 - 127 V / 50 - 60 Hz
 Courant maximal : 4,8 A

4 - 5 - 6

12-light chandelier - long, short, horizontal
Hurricanes option
Royal

12 twisted hollow branches

Fine Venetian style blown balusters
Fine Venetian style blown center ball
Bowl with large diamond cut
Cup with large diamond cut
Hurricanes holders
With or without chains with octagon shapes
Facet-cut pendants
Chandelier ball blown with large diamond cut
 Class 1

European electrical version
Source: 12 x 40 W max (E14)
Nominal voltage: 220 - 240 V / 50 Hz
Maximum current: 2.2 A

United-States and Japanese electrical version
Source: 12 x 40 W max (E12)
Nominal voltage: 100 - 127 V / 50 - 60 Hz
Maximum current: 4.8 A

Royal
2015



1 —

Lustre 12 lumières horizontal - sans verrines
12-light horizontal chandelier - without hurricanes
Hauteur - Height: 700 mm - 27.5 in
Diamètre - Diameter: 1 200 mm - 47.2 in
Poids - Weight: 45 kg
Packaging : 2 caisses en bois - 2 wooden boxes

6B1215010 - EUR/CN
6B1235010 - US
6B1245010 - JP

Royal
2015



2 —

Lustre 12 lumières court - sans verrines
12-light short chandelier - without hurricanes
Hauteur - Height: 1 050 mm - 41.3 in
Diamètre - Diameter: 850 mm - 33.5 in
Poids - Weight: 27 kg
Packaging : 3 caisses en bois - 3 wooden boxes

1B1216010 - EUR/CN
1B1236010 - US
1B1246010 - JP

Royal
2015



3 —

Lustre 12 lumières long - sans verrines
12-light long chandelier - without hurricanes
Hauteur - Height: 1 250 mm - 49.2 in
Diamètre - Diameter: 850 mm - 33.5 in
Poids - Weight: 28 kg
Packaging : 3 caisses en bois - 3 wooden boxes

1B1215010 - EUR/CN
1B1235010 - US
1B1245010 - JP

Royal
2015



4— **Lustre 12 lumières long - option verrines Lady**
12-light long chandelier - Lady hurricanes option
Hauteur - Height: 1 250 mm - 49.2 in
Diamètre - Diameter: 850 mm - 33.5 in
Poids - Weight: 38 kg
Packaging : 3 caisses en bois - 3 wooden boxes

1B1215140 - EUR
1B1235140 - US
1B1245140 - JP

Royal
2015



5— **Lustre 12 lumières court - option verrines Lady**
12-light short chandelier - Lady hurricanes option
Hauteur - Height: 1 050 mm - 41.3 in
Diamètre - Diameter: 850 mm - 33.5 in
Poids - Weight: 36 kg
Packaging : 3 caisses en bois - 3 wooden boxes

1B1216140 - EUR
1B1236140 - US
1B1246140 - JP

Royal
2015



6— **Lustre 12 lumières horizontal - option verrines Apollo**
12-light horizontal chandelier - Apollo hurricanes option
Hauteur - Height: 700 mm - 27.5 in
Diamètre - Diameter: 1 200 mm - 47.2 in
Poids - Weight: 52 kg
Packaging : 3 caisses en bois - 3 wooden boxes

6B12154J0 - EUR
6B12354J0 - US
6B12454J0 - JP

1 - 2 - 3

**Lustre 12 lumières - horizontal, court, long
Sans verrines
Royal**

*12 branches creuses torsadées
Balustres avec côtes vénitiennes fines
Boule du milieu avec côtes vénitiennes fines
Coupe taillée en diamant pierreries
Bobèches taillées en diamant pierreries
Porte-verrines
Boule de lustre soufflée taillée diamant pierreries
Glaçons taillés en facettes
Classe 1*

Version électrique Europe et Chine
Source : 12 x 40 W max (E14)
Tension nominale : 220 - 240 V / 50 Hz
Courant maximal : 2,2 A

Version électrique États-Unis et Japon
Source : 12 x 40 W max (E12)
Tension nominale : 100 - 127 V / 50 - 60 Hz
Courant maximal : 4,8 A

1 - 2 - 3

**12-light chandelier - horizontal, short, long
Without hurricanes
Royal**

*12 twisted hollow branches
Fine Venetian style blown balusters
Fine Venetian style blown center ball
Bowl with large diamond cut
Cup with large diamond cut
Hurricanes holders
Chandelier ball blown with large diamond cut
Facet-cut pendants
Class 1*

European and Chinese electrical version
Source: 12 x 40 W max (E14)
Nominal voltage: 220 - 240 V / 50 Hz
Maximum current: 2.2 A

United-States and Japanese electrical version
Source: 12 x 40 W max (E12)
Nominal voltage: 100 - 127 V / 50 - 60 Hz
Maximum current: 4.8 A



ROYAL
16 lumières
— **16-light**



Lustre 16 lumières ovale - sans verrines
16-light oval chandelier - without hurricanes

1B1615010 - EUR
 1B1635010 - US
 1B1645010 - JP

Lustre 16 lumières ovale
option verrines
Royal

16 branches creuses torsadées
 Balustres avec côtes vénitiennes fines
 Boule du milieu avec côtes vénitiennes fines
 Coupe taillée en diamant pierreries
 Bobèches taillées en diamant pierreries
 Porte-verrines
 Avec ou sans chaînettes avec pampilles octogones
 Pendeloques taillées en facettes
 Boule de lustre soufflée taillée diamant pierreries
 Classe 1

16-light oval chandelier
hurricanes option
Royal

16 twisted hollow branches
 Fine Venetian style blown balusters
 Fine Venetian style blown center ball
 Bowl with large diamond cut
 Cup with large diamond cut
 Hurricanes holders
 With or without chains with octagon shapes
 Facet-cut pendants
 Chandelier ball blown with large diamond cut
 Class 1

Version électrique Europe et Chine
 Source : 16 x 40 W max (E14)
 Tension nominale : 220 - 240 V / 50 Hz
 Courant maximal : 2,9 A

European and Chinese electrical version
 Source: 16 x 40 W max (E14)
 Nominal voltage: 220 - 240 V / 50 Hz
 Maximum current: 2.9 A

Version électrique États-Unis et Japon
 Source : 16 x 40 W max (E12)
 Tension nominale : 100 - 127 V / 50 - 60 Hz
 Courant maximal : 6,4 A

United-States and Japanese electrical version
 Source: 16 x 40 W max (E12)
 Nominal voltage: 100 - 127 V / 50 - 60 Hz
 Maximum current: 6.4 A

Royal

NOUVEAUTÉ / NOVELTY 2019



Lustre 16 lumières ovale - option verrines Apollo

16-light oval chandelier - Apollo hurricanes option

Hauteur - Height: 750 mm - 29.5 in

Longueur - Length: 1 600 mm - 63 in

Largeur - Width: 850 mm - 33.5 in

Poids - Weight: 75 kg

Packaging : 4 caisse en bois - 4 wooden boxes

1B16154J0 - EUR

1B16354J0 - US

1B16454J0 - JP

ROYAL

18 lumières

— 18-light

4 - 5 - 6

Lustre 18 lumières - long, court, horizontal
Option verrines
Royal

18 branches creuses torsadées
 Balustres avec côtes vénitiennes fines
 Boule du milieu avec côtes vénitiennes fines
 Coupe taillée en diamant pierreries
 Bobèches taillées en diamant pierreries
 Porte-verrines
 Avec ou sans chaînettes avec pampilles octogones
 Pendeloques taillées en facettes
 Boule de lustre soufflée taillée diamant pierreries
 Classe 1

Version électrique Europe
 Source : 18 x 40 W max (E14)
 Tension nominale : 220 - 240 V / 50 Hz
 Courant maximal : 3,3 A

Version électrique États-Unis et Japon
 Source : 18 x 40 W max (E12)
 Tension nominale : 100 - 127 V / 50 - 60 Hz
 Courant maximal : 7,2 A

4 - 5 - 6

18-light chandelier - long, short, horizontal
Hurricanes option
Royal

18 twisted hollow branches
 Fine Venetian style blown balusters
 Fine Venetian style blown center ball
 Bowl with large diamond cut
 Cup with large diamond cut
 Hurricanes holders
 With or without chains with octagon shapes
 Facet-cut pendants
 Chandelier ball blown with large diamond cut
 Class 1

European electrical version
 Source: 18 x 40 W max (E14)
 Nominal voltage: 220 - 240 V / 50 Hz
 Maximum current: 3.3 A

United-States and Japanese electrical version
 Source: 18 x 40 W max (E12)
 Nominal voltage: 100 - 127 V / 50 - 60 Hz
 Maximum current: 7.2 A

Royal
2015



1 —

Lustre 18 lumières horizontal - sans verrines, bobèches bleu foncé
18-light horizontal chandelier - without hurricanes, dark-blue cups
Hauteur - Height: 850 mm - 33.4 in
Diamètre - Diameter: 1 400 mm - 55.1 in
Poids - Weight: 65 kg
Packaging : 4 caisses en bois - 4 wooden boxes

6H1815010 - EUR/CN
6H1835010 - US
6H1845010 - JP

Royal
2015



2 —

Lustre 18 lumières court - sans verrines
18-light short chandelier - without hurricanes
Hauteur - Height: 1 300 mm - 51.2 in
Diamètre - Diameter: 1 200 mm - 47.2 in
Poids - Weight: 48 kg
Packaging : 4 caisses en bois - 4 wooden boxes

1B1816010 - EUR/CN
1B1836010 - US
1B1846010 - JP

Royal
2015



3 —

Lustre 18 lumières long - sans verrines
18-light long chandelier - without hurricanes
Hauteur - Height: 1 500 mm - 59 in
Diamètre - Diameter: 1 200 mm - 47.2 in
Poids - Weight: 50 kg
Packaging : 4 caisses en bois - 4 wooden boxes

1B1815010 - EUR/CN
1B1835010 - US
1B1845010 - JP

Royal
2015



4 — **Lustre 18 lumières long - option verrines Apollo filet or
18-light long chandelier - gold rim Apollo hurricanes option**
Hauteur - Height: 1 500 mm - 59 in
Diamètre - Diameter: 1 200 mm - 47.2 in
Poids - Weight: 61 kg
Packaging : 5 caisses en bois - 5 wooden boxes

1B1815540 - EUR
1B1835540 - US
1B1845540 - JP

Royal
2015



5 — **Lustre 18 lumières court - option verrines Apollo filet or
18-light short chandelier - gold rim Apollo hurricanes option**
Hauteur - Height: 1 300 mm - 51.2 in
Diamètre - Diameter: 1 200 mm - 47.2 in
Poids - Weight: 58 kg
Packaging : 5 caisses en bois - 5 wooden boxes

1B1816540 - EUR
1B1836540 - US
1B1846540 - JP

Royal
2015



6 — **Lustre 18 lumières horizontal - petites verrines biseaux
18-light horizontal chandelier - small bevel hurricanes option**
Hauteur - Height: 850 mm - 33.4 in
Diamètre - Diameter: 1 400 mm - 55.1 in
Poids - Weight: 75 kg
Packaging : 4 caisses en bois - 4 wooden boxes

6B1815DM0 - EUR
6B1835DM0 - US
6B1845DM0 - JP

Royal

2015



1 - 2 - 3
Lustre 18 lumières - horizontal, court, long
Sans verrines
Royal

18 branches creuses torsadées
 Balustres avec côtes vénitiennes fines
 Boule du milieu avec côtes vénitiennes fines
 Coupe taillée en diamant pierreries
 Bobèches taillées en diamant pierreries
 Porte-verrines
 Boule de lustre soufflée taillée diamant pierreries
 Glaçons taillés en facettes
 Classe 1

Version électrique Europe et Chine
 Source : 18 x 40 W max (E14)
 Tension nominale : 220 - 240 V / 50 Hz
 Courant maximal : 3,3 A

Version électrique États-Unis et Japon
 Source : 18 x 40 W max (E12)
 Tension nominale : 100 - 127 V / 50 - 60 Hz
 Courant maximal : 7,2 A

1 - 2 - 3
18-light chandelier - horizontal, short, long
Without hurricanes
Royal

18 twisted hollow branches
 Fine Venetian style blown balusters
 Fine Venetian style blown center ball
 Bowl with large diamond cut
 Cup with large diamond cut
 Hurricanes holders
 Chandelier ball blown with large diamond cut
 Facet-cut pendants
 Class 1

European and Chinese electrical version
 Source: 18 x 40 W max (E14)
 Nominal voltage: 220 - 240 V / 50 Hz
 Maximum current: 3.3 A

United-States and Japanese electrical version
 Source: 18 x 40 W max (E12)
 Nominal voltage: 100 - 127 V / 50 - 60 Hz
 Maximum current: 7.2 A

Lustre 18 lumières long - sans verrines, clair et flanelle
18-light long chandelier - without hurricanes, clear and flannel-grey
 Hauteur - Height: 1 500 mm - 59 in
 Diamètre - Diameter: 1 200 mm - 47.2 in
 Poids - Weight: 50 kg
 Packaging : 4 caisses en bois - 4 wooden boxes

Existe aussi en 8, 12, 24 et 36 lumières, en court et long
 Also available in 8, 12, 24, 36-light, short and long versions

1D1815010 - EUR/CN
 1D1835010 - US
 1D1845010 - JP

ROYAL

24 lumières

— 24-light

4 - 5 - 6
Lustre 24 lumières - long, court, horizontal
Option verrines
Royal

24 branches creuses torsadées
 Balustres avec côtes vénitiennes fines
 Boule du milieu avec côtes vénitiennes fines
 Coupe taillée en diamant pierreries
 Bobèches taillées en diamant pierreries
 Porte-verrines
 Verrines Mary
 Avec ou sans chaînettes avec pampilles octogones
 Pendeloques taillées en facettes
 Boule de lustre soufflée taillée diamant pierreries
 Classe 1

Version électrique Europe
 Source : 24 x 40 W max (E14)
 Tension nominale : 220 - 240 V / 50 Hz
 Courant maximal : 4,3 A

Version électrique États-Unis et Japon
 Source : 24 x 40 W max (E12)
 Tension nominale : 100 - 127 V / 50 - 60 Hz
 Courant maximal : 9,6 A

4 - 5 - 6
24-light chandelier - long, short, horizontal
Hurricanes option
Royal

24 twisted hollow branches
 Fine Venetian style blown balusters
 Fine Venetian style blown center ball
 Bowl with large diamond cut
 Cup with large diamond cut
 Hurricanes holders
 Mary hurricanes
 With or without chains with octagon shapes
 Facet-cut pendants
 Chandelier ball blown with large diamond cut
 Class 1

European electrical version
 Source: 24 x 40 W max (E14)
 Nominal voltage: 220 - 240 V / 50 Hz
 Maximum current: 4.5 A

United-States and Japanese electrical version
 Source: 24 x 40 W max (E12)
 Nominal voltage: 100 - 127 V / 50 - 60 Hz
 Maximum current: 9.6 A

Royal
2015

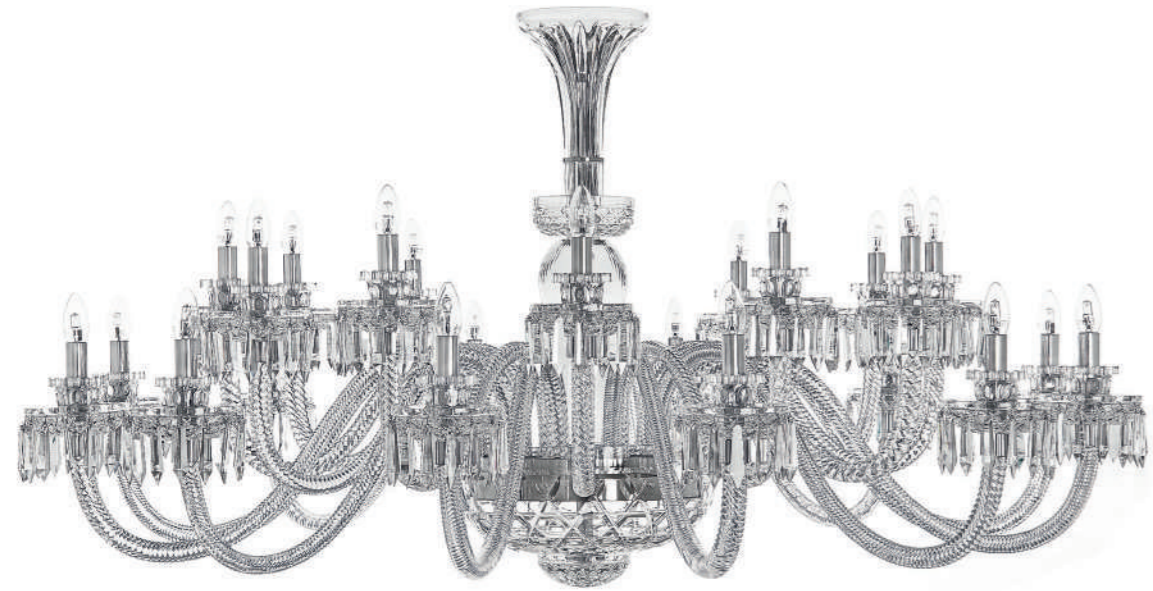

1 – **Lustre 24 lumières horizontal - sans verrines**
24-light horizontal chandelier - without hurricanes
Hauteur - Height: 850 mm - 33.4 in
Diamètre - Diameter: 1 600 mm - 63 in
Poids - Weight: 90 kg
Packaging : 5 caisses en bois - 5 wooden boxes

6B2415010 - EUR/CN
6B2435010 - US
6B2445010 - JP

Royal
2015



2 – **Lustre 24 lumières court - sans verrines**
24-light short chandelier - without hurricanes
Hauteur - Height: 1 450 mm - 57.1 in
Diamètre - Diameter: 1 400 mm - 55.1 in
Poids - Weight: 80 kg
Packaging : 4 caisses en bois - 4 wooden boxes

1B2416010 - EUR/CN
1B2436010 - US
1B2446010 - JP

Royal
2015



3 – **Lustre 24 lumières long - sans verrines**
24-light long chandelier - without hurricanes
Hauteur - Height: 1 950 mm - 76.8 in
Diamètre - Diameter: 1 400 mm - 55.1 in
Poids - Weight: 85 kg
Packaging : 4 caisses en bois - 4 wooden boxes

1B2415010 - EUR/CN
1B2435010 - US
1B2445010 - JP

Royal
2015



4— **Lustre 24 lumières long - option verrines Mary**
24-light long chandelier - Mary hurricanes option
Hauteur - Height: 1950 mm - 76.8 in
Diamètre - Diameter: 1400 mm - 55.1 in
Poids - Weight: 105 kg
Packaging : 5 caisses en bois - 5 wooden boxes

1B2415240 - EUR
1B2435240 - US
1B2445240 - JP

Royal
2015



5— **Lustre 24 lumières court - option verrines Mary**
24-light short chandelier - Mary hurricanes option
Hauteur - Height: 1450 mm - 57.1 in
Diamètre - Diameter: 1400 mm - 55.1 in
Poids - Weight: 98 kg
Packaging : 5 caisses en bois - 5 wooden boxes

1B2416240 - EUR
1B2436240 - US
1B2446240 - JP

Royal
2015



6— **Lustre 24 lumières horizontal - option verrines Tommy**
24-light horizontal chandelier - Tommy hurricanes option
Hauteur - Height: 850 mm - 33.4 in
Diamètre - Diameter: 1600 mm - 63 in
Poids - Weight: 90 kg
Packaging : 5 caisses en bois - 5 wooden boxes

6B2415BJ0 - EUR
6B2435BJ0 - US
6B2445BJ0 - JP

1 - 2 - 3
Lustre 24 lumières - horizontal, court, long
Option verrines
Royal

24 branches creuses torsadées
 Balustres avec côtes vénitiennes fines
 Boule du milieu avec côtes vénitiennes fines
 Coupe taillée en diamant pierreries
 Bobèches taillées en diamant pierreries
 Porte-verrines
 Boule de lustre soufflée taillée diamant pierreries
 Glaçons taillés en facettes
 Classe 1

Version électrique Europe et Chine
 Source : 24 x 40 W max (E14)
 Tension nominale : 220 - 240 V / 50 Hz
 Courant maximal : 4,3 A

Version électrique États-Unis et Japon
 Source : 24 x 40 W max (E12)
 Tension nominale : 100 - 127 V / 50 - 60 Hz
 Courant maximal : 9,6 A

1 - 2 - 3
24-light chandelier - horizontal, short, long
Hurricanes option
Royal

24 twisted hollow branches
 Fine Venetian style blown balusters
 Fine Venetian style blown center ball
 Bowl with large diamond cut
 Cup with large diamond cut
 Hurricanes holders
 Chandelier ball blown with large diamond cut
 Facet-cut pendants
 Class 1

European and Chinese electrical version
 Source: 24 x 40 W max (E14)
 Nominal voltage: 220 - 240 V / 50 Hz
 Maximum current: 4.3 A

United-States and Japanese electrical version
 Source: 24 x 40 W max (E12)
 Nominal voltage: 100 - 127 V / 50 - 60 Hz
 Maximum current: 9.6 A

ROYAL

36 lumières

— 36-light

3 - 4

Lustre 36 lumières - long, court Option verrines Royal

36 branches creuses torsadées
Balustres avec côtes vénitiennes fines
Boule du milieu avec côtes vénitiennes fines
Coupe taillée en diamant pierreries
Bobèches taillées en diamant pierreries
Porte-verrines
Verrines Lady
Chaînettes avec pampilles octogones
Pendeloques taillées en facettes
Boule de lustre soufflée taillée diamant pierreries
Classe 1

Version électrique Europe
Source : 36 x 40 W max (E14)
Tension nominale : 220 - 240 V / 50 Hz
Courant maximal : 6,5 A

Version électrique États-Unis et Japon
Source : 36 x 40 W max (E12)
Tension nominale : 100 - 127 V / 50 - 60 Hz
Courant maximal : 14,4 A

3 - 4

36-light chandelier - long, short Hurricanes option Royal

36 twisted hollow branches
Fine Venetian style blown balusters
Fine Venetian style blown center ball
Bowl with large diamond cut
Cup with large diamond cut
Hurricanes holders
Lady hurricanes
Chains with octagon shapes
Facet-cut pendants
Chandelier ball blown with large diamond cut
Class 1

European electrical version
Source: 36 x 40 W max (E14)
Nominal voltage: 220 - 240 V / 50 Hz
Maximum current: 6.5 A

United-States and Japanese electrical version
Source: 36 x 40 W max (E12)
Nominal voltage: 100 - 127 V / 50 - 60 Hz
Maximum current: 14.4 A

Royal

2015



1—
Lustre 36 lumières court - sans verrines
36-light short chandelier - without hurricanes
Hauteur - Height: 1 550 mm - 61 in
Diamètre - Diameter: 1 600 mm - 63 in
Poids - Weight: 112 kg
Packaging : 6 caisses en bois - 6 wooden boxes

1B3616010 - EUR/CN
1B3636010 - US
1B3646010 - JP

Royal

2015



2—
Lustre 36 lumières long - sans verrines
36-light long chandelier - without hurricanes
Hauteur - Height: 2 100 mm - 82.7 in
Diamètre - Diameter: 1 600 mm - 63 in
Poids - Weight: 117 kg
Packaging : 6 caisses en bois - 6 wooden boxes

1B3615010 - EUR/CN
1B3635010 - US
1B3645010 - JP

Royal

2015



3 — **Lustre 36 lumières long - option verrines Lady**
36-light long chandelier - Lady hurricanes option
 Hauteur - Height: 2 100 mm - 82.7 in
 Diamètre - Diameter: 1 600 mm - 63 in
 Poids - Weight: 142 kg
 Packaging : 7 caisses en bois - 7 wooden boxes

1B3615140 - EUR
 1B3635140 - US
 1B3645140 - JP

Royal

2015



4 — **Lustre 36 lumières court - option verrines Lady**
36-light short chandelier - Lady hurricanes option
 Hauteur - Height: 1 550 mm - 61 in
 Diamètre - Diameter: 1 600 mm - 63 in
 Poids - Weight: 136 kg
 Packaging : 7 caisses en bois - 7 wooden boxes

1B3616140 - EUR
 1B3636140 - US
 1B3646140 - JP

Royal

2015



1 - 2

**Lustre 36 lumières - court, long
Sans verrines
Royal**

36 branches creuses torsadées
Balustres avec côtes vénitiennes fines
Boule du milieu avec côtes vénitiennes fines
Coupe taillée en diamant pierreries
Bobèches taillées en diamant pierreries
Porte-verrines
Boule de lustre soufflée taillée diamant pierreries
Glaçons taillés en facettes
Classe 1

Version électrique Europe et Chine
Source : 36 x 40 W max (E14)
Tension nominale : 220 - 240 V / 50 Hz
Courant maximal : 6,5 A

Version électrique États-Unis
Source : 36 x 40 W max (E12)
Tension nominale : 100 - 127 V / 50 - 60 Hz
Courant maximal : 14,4 A

1 - 2

**36-light chandelier - short, long
Without hurricanes
Royal**

36 twisted hollow branches
Fine Venetian style blown balusters
Fine Venetian style blown center ball
Bowl with large diamond cut
Cup with large diamond cut
Hurricanes holders
Chandelier ball blown with large diamond cut
Facet-cut pendants
Class 1

European and Chinese electrical version
Source: 36 x 40 W max (E14)
Nominal voltage: 220 - 240 V / 50 Hz
Maximum current: 6.5 A

United States electrical version
Source: 36 x 40 W max (E12)
Nominal voltage: 100 - 127 V / 50 - 60 Hz
Maximum current: 14.4 A

**Lustre 36 lumières court - sans verrines, flanelle
36-light short chandelier - without hurricanes, flannel-grey**
Hauteur - Height: 1 550 mm - 61 in
Diamètre - Diameter: 1 600 mm - 63 in
Poids - Weight: 112 kg
Packaging : 6 caisses en bois - 6 wooden boxes

Existe aussi en 8, 12, 18 et 24 lumières, en court et long
Also available in 8, 12, 18, 24-light, short and long versions

1C3616010 - EUR/CN
1C3636010 - US
1C3646010 - JP

ROYAL

48 lumières

— 48-light

3 - 4

Lustre 48 lumières - long, court Option verrines Royal

48 branches creuses torsadées
Balustres avec côtes vénitiennes fines
Boule du milieu avec côtes vénitiennes fines
Coupe taillée en diamant pierreries
Bobèches taillées en diamant pierreries
Porte-verrines
Verrines Apollo
Châinettes avec pampilles octogones
Pendeloques taillées en facettes
Boule de lustre soufflée taillée diamant pierreries
Classe 1

Version électrique Europe
Source : 48 x 40 W max (E14)
Tension nominale : 220 - 240 V / 50 Hz
Courant maximal : 8,7 A

Version électrique États-Unis et Japon
Source : 48 x 40 W max (E12)
Tension nominale : 100 - 127 V / 50 - 60 Hz
Courant maximal : 19,2 A

3 - 4

48-light chandelier - long, short Hurricanes option Royal

48 twisted hollow branches
Fine Venetian style blown balusters
Fine Venetian style blown center ball
Bowl with large diamond cut
Cup with large diamond cut
Hurricanes holders
Apollo hurricanes
Chains with octagon shapes
Facet-cut pendants
Chandelier ball blown with large diamond cut
Class 1

European electrical version
Source: 48 x 40 W max (E14)
Nominal voltage: 220 - 240 V / 50 Hz
Maximum current: 8.7 A

United-States and Japanese electrical version
Source: 48 x 40 W max (E12)
Nominal voltage: 100 - 127 V / 50 - 60 Hz
Maximum current: 19.2 A

Royal

2015



1—
Lustre 48 lumières court - sans verrines
48-light short chandelier - without hurricanes
Hauteur - Height: 2 000 mm - 78.7 in
Diamètre - Diameter: 1 750 mm - 68.9 in
Poids - Weight: 178 kg
Packaging : 6 caisses en bois - 6 wooden boxes

1B4816010 - EUR/CN
1B4836010 - US
1B4846010 - JP

Royal

2015



2—
Lustre 48 lumières long - sans verrines
48-light long chandelier - without hurricanes
Hauteur - Height: 2 250 mm - 88.6 in
Diamètre - Diameter: 1 750 mm - 68.9 in
Poids - Weight: 183 kg
Packaging : 6 caisses en bois - 6 wooden boxes

1B4815010 - EUR/CN
1B4835010 - US
1B4845010 - JP

Royal

2015



3 — **Lustre 48 lumières long - option verrines Apollo**
48-light long chandelier - Apollo hurricanes option
 Hauteur - Height: 2 250 mm - 88.6 in
 Diamètre - Diameter: 1 750 mm - 68.9 in
 Poids - Weight: 230 kg
 Packaging : 7 caisses en bois - 7 wooden boxes

1B4815440 - EUR
 1B4835440 - US
 1B4845440 - JP

Royal

2015



4 — **Lustre 48 lumières court - option verrines Apollo**
48-light short chandelier - Apollo hurricanes option
 Hauteur - Height: 2 000 mm - 78.7 in
 Diamètre - Diameter: 1 750 mm - 68.9 in
 Poids - Weight: 225 kg
 Packaging : 7 caisses en bois - 7 wooden boxes

1B4816440 - EUR
 1B4836440 - US
 1B4846440 - JP

1 - 2

**Lustre 48 lumières - court, long
Sans verrines
Royal**

48 branches creuses torsadées
Balustres avec côtes vénitiennes fines
Boule du milieu avec côtes vénitiennes fines
Coupe taillée en diamant pierreries
Bobèches taillées en diamant pierreries
Porte-verrines
Boule de lustre soufflée taillée diamant pierreries
Glaçons taillés en facettes
Classe 1

Version électrique Europe et Chine
Source : 48 x 40 W max (E14)
Tension nominale : 220 - 240 V / 50 Hz
Courant maximal : 8,7 A

Version électrique États-Unis et Japon
Source : 48 x 40 W max (E12)
Tension nominale : 100 - 127 V / 50 - 60 Hz
Courant maximal : 19,2 A

1 - 2

**48-light chandelier - short, long
Without hurricanes
Royal**

48 twisted hollow branches
Fine Venetian style blown balusters
Fine Venetian style blown center ball
Bowl with large diamond cut
Cup with large diamond cut
Hurricanes holders
Chandelier ball blown with large diamond cut
Facet-cut pendants
Class 1

European and Chinese electrical version
Source: 48 x 40 W max (E14)
Nominal voltage: 220 - 240 V / 50 Hz
Maximum current: 8.7 A

United-States and Japanese electrical version
Source: 48 x 40 W max (E12)
Nominal voltage: 100 - 127 V / 50 - 60 Hz
Maximum current: 19.2 A

ROYAL – GRAND SIÈCLE

Déclinaison baroque de la collection Royal,
le lustre Royal – Grand Siècle est orné
d'élégants abat-jours et paré de poires
qui lui confèrent un style boudoir.

*A baroque variation of the Royal collection,
the Royal – Grand Siècle chandelier is adorned
with elegant lampshades and pear pendants,
giving it a boudoir feel.*



Lustre 12 lumières, flanelle, abat-jours flanelle
12-light chandelier, flannel-grey, flannel-grey lampshades

Existe aussi en 8, 18, 24 et 36 lumières
Also available in 8, 18, 24, 36-light

1C1255FA0 - EUR/CN
 1C1265FA0 - US
 1C1295FA0 - JP

Lustre 12 lumières
Royal – Grand Siècle

12 branches creuses torsadées
 Balustres avec côtes vénitiennes fines
 Coupe taillée en diamant pierreries
 Bobèches taillées en diamant pierreries
 Boule de lustre soufflée taillée perle
 Porte-verrines
 Abat-jours
 Pendeloques en poire
 Boule de lustre soufflée taillée diamant pierreries
 Classe 1

12-light chandelier
Royal – Grand Siècle

12 twisted hollow branches
 Fine Venetian style blown balusters
 Fine Venetian style blown center ball
 Bowl with large diamond cut
 Cup with large diamond cut
 Hurricanes holders
 Lampshades
 Pear pendants
 Chandelier ball blown with large diamond cut
 Class 1

Version électrique Europe et Chine
 Source : 12 x 28 W max (E14)
 Tension nominale : 220 - 240 V / 50 Hz
 Courant maximal : 1,5 A

European and Chinese electrical version
 Source: 12 x 28 W max (E14)
 Nominal voltage: 220 - 240 V / 50 Hz
 Maximum current: 1.5 A

Version électrique États-Unis et Japon
 Source : 12 x 28 W max (E12)
 Tension nominale : 100 - 127 V / 50 - 60 Hz
 Courant maximal : 3,4 A

United-States and Japanese electrical version
 Source: 12 x 28 W max (E12)
 Nominal voltage: 100 - 127 V / 50 - 60 Hz
 Maximum current: 3.4 A

Royal – Grand Siècle

2007



Lustre 12 lumières, abat-jours blancs
12-light chandelier, white lampshades
Hauteur - Height: 1 250 mm - 49.2 in
Diamètre - Diameter: 850 mm - 33.5 in
Poids - Weight: 28 kg
Packaging : 3 caisses en bois - 3 wooden boxes

Existe aussi en 8, 18, 24, 36 et 48 lumières
Also available in 8, 18, 24, 36, 48-light

1B1255AA0 - EUR/CN
1B1265AA0 - US
1B1295AA0 - JP

ROYAL – MYSTÈRE

Saint-Louis, maître des couleurs, habille le lustre Royal – Mystère de cristal noir, couleur énigmatique datant du 19^e siècle. Les contrastes lumineux de cette ligne éblouissent, ses formes rehaussées d'abat-jours surprennent, sa couleur au brillant remarquable est unique et mystérieuse.

The master of colours, Saint-Louis, adorns the Royal – Mystère chandelier with black crystal, an enigmatic colour dating back to the 19th century. The resplendent contrasts of this range dazzle, its shapes topped by lampshades astonish, and its remarkably radiant colour is both unique and mysterious.

**Lustre 8 lumières
Royal – Mystère**

8 branches creuses torsadées noires
8 roseaux noirs droits torsadés avec poires taillées
en facettes
Coupe doublée noir taillée en diamant pierreries
Boule de lustre noire soufflée taillée perle
Pendants poires noirs taillés en facettes
Abat-jours noirs
Classe 1

Version électrique Europe
Source : 8 x 28 W max (E14)
Tension nominale : 220 - 240 V / 50 Hz
Courant maximal : 1 A

Version électrique États-Unis et Japon
Source : 8 x 28 W max (E12)
Tension nominale : 100 - 127 V / 50 - 60 Hz
Courant maximal : 2,2 A

**8-light chandelier
Royal – Mystère**

8 twisted black hollow branches
8 twisted straight black arms
with facet-cut pears
Precious-stone diamond-cut black bowl
Pearl-cut blown black chandelier ball
Facet-cut black pear pendants
Black lampshades
Class 1

European electrical version
Source: 8 x 28 W max (E14)
Nominal voltage: 220 - 240 V / 50 Hz
Maximum current: 1 A

United-States and Japanese electrical version
Source: 8 x 28 W max (E12)
Nominal voltage: 100 - 127 V / 50 - 60 Hz
Maximum current: 2.2 A

Royal – Mystère

2007



Lustre 8 lumières court - option poires

8-light short chandelier - pears option

Hauteur - Height: 800 mm - 31.5 in

Diamètre - Diameter: 850 mm - 33.5 in

Poids - Weight: 25 kg

Packaging: 2 caisses en bois - 2 wooden boxes

170852AA0 - EUR

170862AA0 - US

170892AA0 - JP

Existe aussi en versions 8, 12, 18, 24 et 36 lumières long
Also available in 8, 12, 18, 24 and 36-light long versions

ROYAL – RENVERSANT

La tête à l'envers pour ce lustre Royal – Renversant,
qui vient, avec humour,
compléter la collection des lustres Royal.

*The topsy-turvy and stunning Royal – Renversant
chandelier is on its head and is here
to complete the Royal chandeliers collection,
bringing with it a touch of humor.*



Lustre 8 lumières, clair et flanelle
8-light chandelier, clear and flannel-grey

1F08110J0 - EUR/CN
1F08310J0 - US
1F08410J0 - JP

Lustre 8 lumières
Royal – Renversant

8 branches creuses torsadées
8 roseaux torsadés avec poires taillées facette
Balustres avec côtes vénitiennes fines
Boule du milieu avec côtes vénitiennes fines
Coupe taillée en diamant pierreries
Pendeloques taillées en facettes
Classe 1

8-light chandelier
Royal – Renversant

8 twisted hollow branches
8 twisted arms with facet-cut pears
Fine Venetian style blown balusters
Fine Venetian style blown center ball
Bowl with large diamond cut
Facet-cut pendants
Class 1

Version électrique Europe et Chine
Source : 8 x 40 W max (E14)
Tension nominale : 220 - 240 V / 50 Hz
Courant maximal : 1,4 A

European and Chinese electrical version
Source: 8 x 40 W max (E14)
Nominal voltage: 220 - 240 V / 50 Hz
Maximum current: 1.4 A

Version électrique États-Unis et Japon
Source : 8 x 40 W max (E12)
Tension nominale : 100 - 127 V / 50 - 60 Hz
Courant maximal : 3,2 A

United-States and Japanese electrical version
Source: 8 x 40 W max (E12)
Nominal voltage: 100 - 127 V / 50 - 60 Hz
Maximum current: 3.2 A

Royal – Renversant

2011



Lustre 8 lumières, clair

8-light chandelier, clear

Hauteur - *Height*: 850 mm - 33.5 in

Diamètre - *Diameter*: 850 mm - 33.5 in

Poids - *Weight*: 20 kg

Packaging : 2 caisses en bois - 2 wooden boxes

1E08110J0 - EUR/CN

1E08310J0 - US

1E08410J0 - JP



Lustre 18 lumières, clair
18-light chandelier, clear

1E18110J0 - EUR/CN
1E18310J0 - US
1E18410J0 - JP

Lustre 18 lumières
Royal – Renversant

18 branches creuses torsadées
Balustres avec côtes vénitiennes fines
Boule du milieu avec côtes vénitiennes fines
Coupe taillée en diamant pierreries
Pendeloques taillées en facettes
Classe 1

18-light chandelier
Royal – Renversant

18 twisted hollow branches
Fine Venetian style blown balusters
Fine Venetian style blown center ball
Bowl with large diamond cut
Facet-cut pendants
Class 1

Version électrique Europe et Chine
Source : 18 x 40 W max (E14)
Tension nominale : 220 - 240 V / 50 Hz
Courant maximal : 3,3 A

European and Chinese electrical version
Source: 18 x 40 W max (E14)
Nominal voltage: 220 - 240 V / 50 Hz
Maximum current: 3.3 A

Version électrique États-Unis et Japon
Source : 18 x 40 W max (E12)
Tension nominale : 100 - 127 V / 50 - 60 Hz
Courant maximal : 7,2 A

United-States and Japanese electrical version
Source: 18 x 40 W max (E12)
Nominal voltage: 100 - 127 V / 50 - 60 Hz
Maximum current: 7.2 A

Royal – Renversant

2011



Lustre 18 lumières, clair et flanelle
18-light chandelier, clear and flannel-grey
Hauteur - Height: 1 200 mm - 47.2 in
Diamètre - Diameter: 850 mm - 33.5 in
Poids - Weight: 30 kg
Packaging : 3 caisses en bois - 3 wooden boxes

1F18110J0 - EUR/CN
1F18310J0 - US
1F18410J0 - JP

THISTLE

Parfaitement coordonnés au service de verres datant de 1913, les luminaires Thistle dégagent une impression de magnificence et de grand raffinement, avec leur large frise gravée et peinte à l'or 24 carats ou au platine et leurs verrines à côtes vénitiennes.

The Thistle lights match the eponymous glass collection introduced in 1913 perfectly. They exude a sense of magnificence and great refinement with their wide engraved border painted in 24-carat gold or platinum, and their Venetian-style hurricanes.



Lustre 8 lumières, platine
8-light chandelier, platinum

1E18110J0 - EUR/CN
1E18310J0 - US
1E18410J0 - JP

Lustre 8 lumières
Thistle

8 branches creuses torsadées
Coupes et coupelles taille biseaux, gravées
et décorées à l'or 24 carats ou au platine
Vase, boule de milieu et balustres côtes vénitiennes,
gravés et décorés à l'or 24 carats ou au platine
Bobèches rehaussées d'un filet or 24 carats
ou platine
Boule de lustre soufflée taillée perle
Pendeloques taillées en facettes
Verrines côtes vénitiennes, taille biseaux,
gravées et décorées à l'or 24 carats ou au platine
Châinnettes avec pampilles octogones
Classe 1

Version électrique Europe et Chine
Source : 8 x 40 W max (E14)
Tension nominale : 220 - 240 V / 50 Hz
Courant maximal : 1,4 A

Version électrique États-Unis et Japon
Source : 8 x 40 W max (E12)
Tension nominale : 100 - 127 V / 50 - 60 Hz
Courant maximal : 3,2 A

8-light chandelier
Thistle

8 twisted hollow branches
Bevel-cut bowls and cups, engraved
and decorated with 24-carat gold or platinum
Venetian-style blown vase, centre ball and balusters,
engraved and decorated with 24-carat gold or platinum
Cups embellished with a 24-carat gold
or platinum rim
Pearl-cut blown chandelier ball
Facet-cut pendants
Venetian-style blown hurricanes, bevel cut,
engraved and decorated with 24-carat gold or platinum
Chains with octogon shapes
Class 1

European and Chinese electrical version
Source: 8 x 40 W max (E14)
Nominal voltage: 220 - 240 V / 50 Hz
Maximum current: 1.4 A

United-States and Japanese electrical version
Source: 8 x 40 W max (E12)
Nominal voltage: 100 - 127 V / 50 - 60 Hz
Maximum current: 3.2 A

Thistle

1995



Lustre 8 lumières, or
8-light chandelier, gold
Hauteur - Height: 900 mm - 35.4 in
Diamètre - Diameter: 800 mm - 31.5 in
Poids - Weight: 28 kg
Packaging: 3 caisses en bois - 3 wooden boxes

1N0815940 - EUR/CN
1N0835940 - US
1N0845940 - JP



Lustre 12 lumières, or
12-light chandelier, gold

1N1215940 - EUR/CN
1N1235940 - US
1N1245940 - JP

Lustre 12 lumières
Thistle

12 branches creuses torsadées
Coupes et coupelles taille biseaux, gravées
et décorées à l'or 24 carats ou au platine
Vase, boule de milieu et balustres côtes vénitiennes,
gravés et décorés à l'or 24 carats ou au platine
Bobèches rehaussées d'un filet or 24 carats
ou platine
Boule de lustre soufflée taillée perle
Pendeloques taillées en facettes
Verrines côtes vénitiennes, taille biseaux,
gravées et décorées à l'or 24 carats ou au platine
Châinnettes avec pampilles octogones
Classe 1

Version électrique Europe et Chine
Source : 12 x 40 W max (E14)
Tension nominale : 220 - 240 V / 50 Hz
Courant maximal : 2,2 A

Version électrique États-Unis et Japon
Source : 12 x 40 W max (E12)
Tension nominale : 100 - 127 V / 50 - 60 Hz
Courant maximal : 4,8 A

12-light chandelier
Thistle

12 twisted hollow branches
Bevel-cut crystal bowls and cups,
engraved and decorated with 24-carat gold or platinum
Venetian-style blown vase, centre ball and balusters,
engraved and decorated with 24-carat gold or platinum
Cups embellished with a 24-carat gold
or platinum rim
Pearl-cut blown chandelier ball
Facet-cut pendants
Venetian-style blown hurricanes, bevel cut,
engraved and decorated with 24-carat gold or platinum
Chains with octogon shapes
Class 1

European and Chinese electrical version
Source: 12 x 40 W max (E14)
Nominal voltage: 220 - 240 V / 50 Hz
Maximum current: 2.2 A

United-States and Japanese electrical version
Source: 12 x 40 W max (E12)
Nominal voltage: 100 - 127 V / 50 - 60 Hz
Maximum current: 4.8 A

Thistle

1995

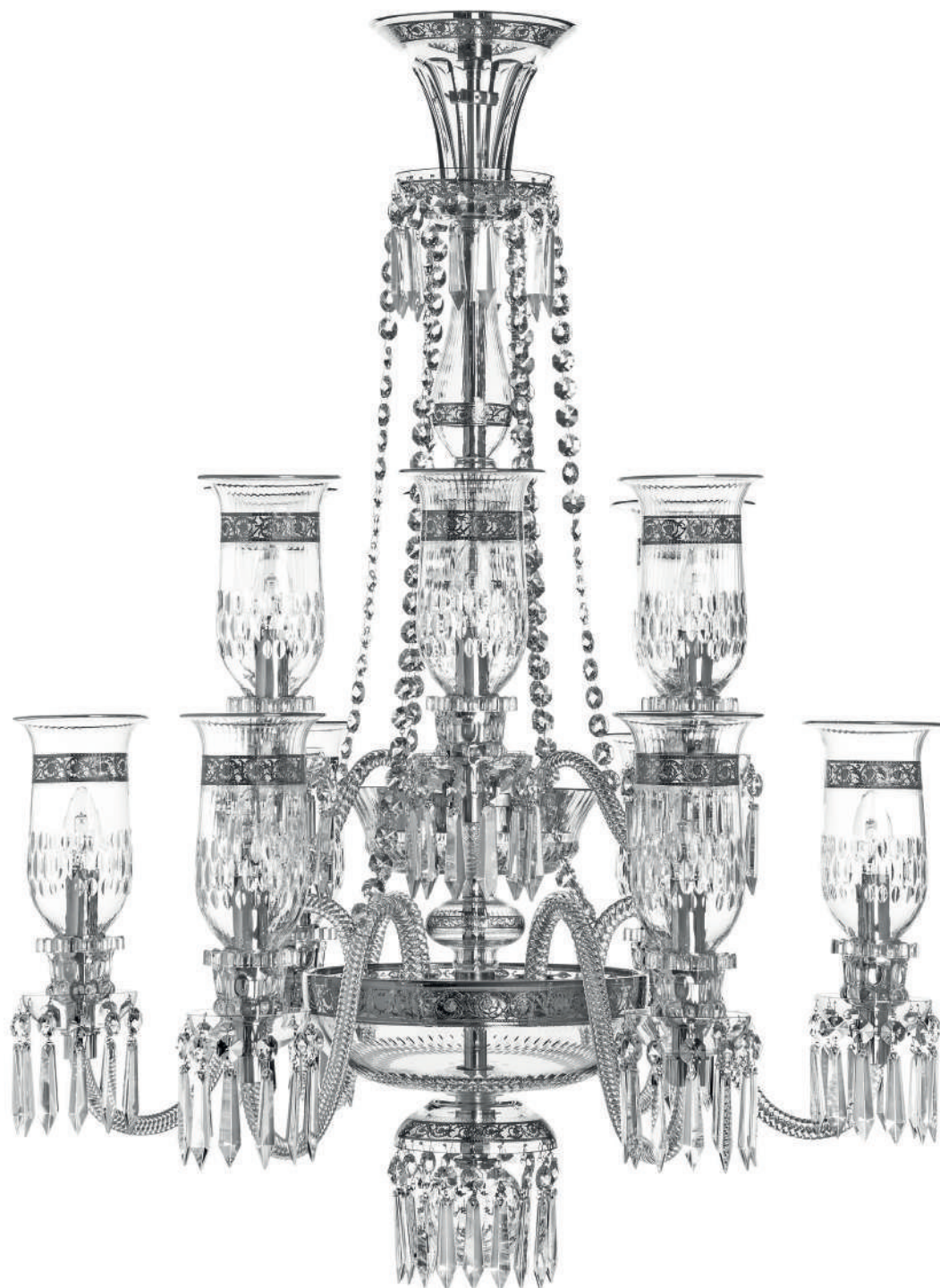

Lustre 12 lumières, platine
12-light chandelier, platinum
Hauteur - Height: 1 020 mm - 40.2 in
Diamètre - Diameter: 800 mm - 31.5 in
Poids - Weight: 33 kg
Packaging: 3 caisses en bois - 3 wooden boxes

1P1215940 - EUR/CN
1P1235940 - US
1P1245940 - JP



Lustre 18 lumières, platine
18-light chandelier, platinum

1P1815940 - EUR/CN
1P1835940 - US
1P1845940 - JP

Lustre 18 lumières Thistle

18 branches creuses torsadées
Coupes et coupelles taille biseaux, gravées
et décorées à l'or 24 carats ou au platine
Vase, boule de milieu et balustres côtes vénitiennes,
gravés et décorés à l'or 24 carats ou au platine
Bobèches rehaussées d'un filet or 24 carats
ou platine
Boule de lustre soufflée taillée perle
Pendeloques taillées en facettes
Verrines côtes vénitiennes, taille biseaux,
gravées et décorées à l'or 24 carats ou au platine
Châinnettes avec pampilles octogones
Classe 1

Version électrique Europe et Chine
Source : 18 x 40 W max (E14)
Tension nominale : 220 - 240 V / 50 Hz
Courant maximal : 3,3 A

Version électrique États-Unis et Japon
Source : 18 x 40 W max (E12)
Tension nominale : 100 - 127 V / 50 - 60 Hz
Courant maximal : 7,2 A

18-light chandelier Thistle

18 twisted hollow branches
Bevel-cut bowls and cups,
engraved and decorated with 24-carat gold or platinum
Venetian-style blown vase, centre ball and balusters,
engraved and decorated with 24-carat gold or platinum
Cups embellished with a 24-carat gold
or platinum rim
Pearl-cut blown chandelier ball
Facet-cut pendants
Venetian-style blown hurricanes, bevel cut,
engraved and decorated with 24-carat gold or platinum
Chains with octogon shapes
Class 1

European and Chinese electrical version
Source: 18 x 40 W max (E14)
Nominal voltage: 220 - 240 V / 50 Hz
Maximum current: 3.3 A

United-States and Japanese electrical version
Source: 18 x 40 W max (E12)
Nominal voltage: 100 - 127 V / 50 - 60 Hz
Maximum current: 7.2 A

Thistle

1995

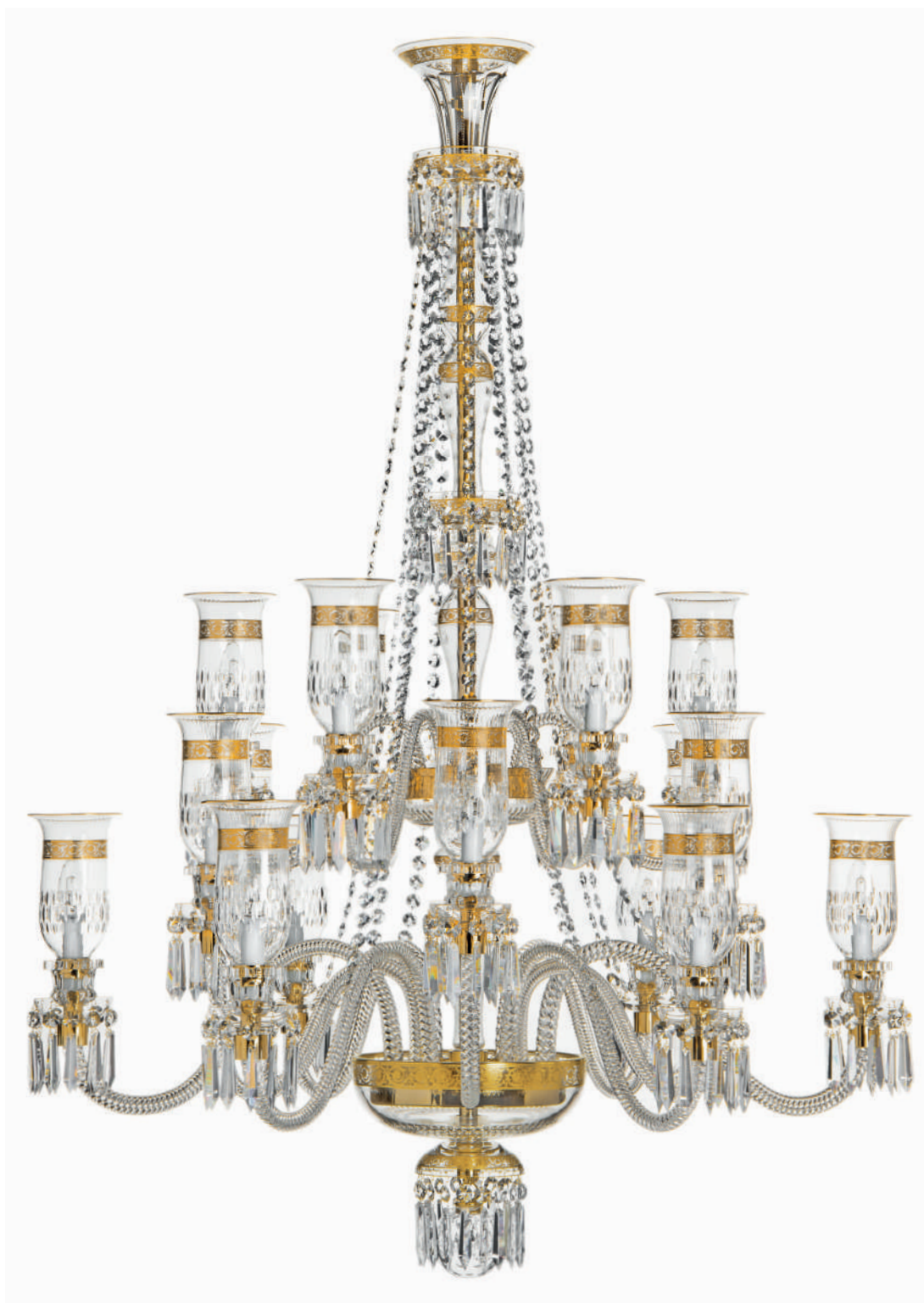

Lustre 18 lumières, or
18-light chandelier, gold
Hauteur - Height: 1 550 mm - 61 in
Diamètre - Diameter: 1 150 mm - 45.3 in
Poids - Weight: 60 kg
Packaging: 5 caisses en bois - 5 wooden boxes

1N1815940 - EUR/CN
1N1835940 - US
1N1845940 - JP



Lustre 24 lumières, or
24-light chandelier, gold

1N2415940 - EUR/CN
1N2435940 - US
1N2445940 - JP

Lustre 24 lumières Thistle

24 branches creuses torsadées
Coupes et coupelles taille biseaux, gravées
et décorées à l'or 24 carats ou au platine
Vase, boule de milieu et balustres côtes vénitiennes,
gravés et décorés à l'or 24 carats ou au platine
Bobèches rehaussées d'un filet or 24 carats
ou platine
Boule de lustre soufflée taillée perle
Pendeloques taillées en facettes
Verrines côtes vénitiennes, taille biseaux,
gravées et décorées à l'or 24 carats ou au platine
Châinettes avec pampilles octogones
Classe 1

Version électrique Europe et Chine
Source : 24 x 40 W max (E14)
Tension nominale : 220 - 240 V / 50 Hz
Courant maximal : 4,4 A

Version électrique États-Unis et Japon
Source : 24 x 40 W max (E12)
Tension nominale : 100 - 127 V / 50 - 60 Hz
Courant maximal : 9,6 A

24-light chandelier Thistle

24 twisted hollow branches
Bevel-cut bowls and cups,
engraved and decorated with 24-carat gold or platinum
Venetian-style blown vase, centre ball and balusters,
engraved and decorated with 24-carat gold or platinum
Cups embellished with a 24-carat gold
or platinum rim
Pearl-cut blown chandelier ball
Facet-cut pendants
Venetian-style blown hurricanes, bevel cut,
engraved and decorated with 24-carat gold or platinum
Chains with octogon shapes
Class 1

European and Chinese electrical version
Source: 24 x 40 W max (E14)
Nominal voltage: 220 - 240 V / 50 Hz
Maximum current: 4.4 A

United-States and Japanese electrical version
Source: 24 x 40 W max (E12)
Nominal voltage: 100 - 127 V / 50 - 60 Hz
Maximum current: 9.6 A

Thistle

1995



Lustre 24 lumières, platine
24-light chandelier, platinum
Hauteur - Height: 1 800 mm - 70.9 in
Diamètre - Diameter: 1 350 mm - 53.1 in
Poids - Weight: 80 kg
Packaging: 6 caisses en bois - 6 wooden boxes

1P2415940 - EUR/CN
1P2435940 - US
1P2445940 - JP

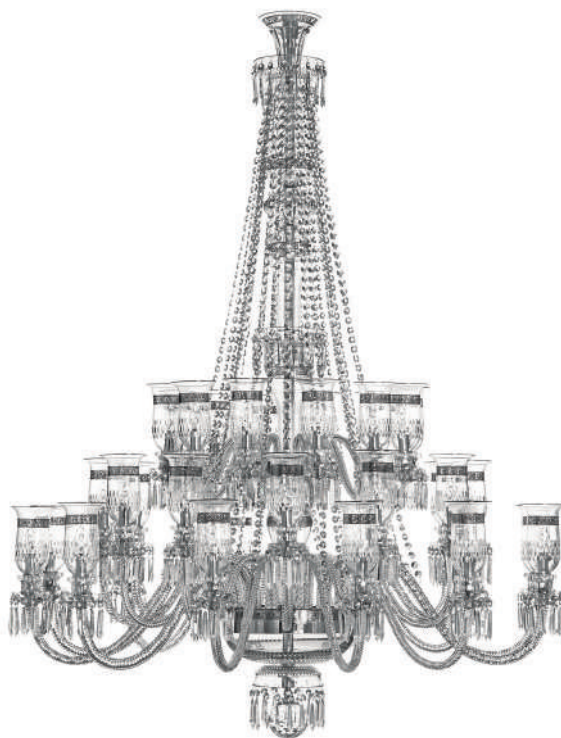

Lustre 36 lumières, platine
36-light chandelier, platinum

1P3615940 - EUR/CN
1P3635940 - US
1P3645940 - JP

Lustre 36 lumières Thistle

36 branches creuses torsadées
Coupes et coupelles taille biseaux, gravées
et décorées à l'or 24 carats ou au platine
Vase, boule de milieu et balustres côtes vénitiennes,
gravés et décorés à l'or 24 carats ou au platine
Bobèches rehaussées d'un filet or 24 carats
ou platine
Boule de lustre soufflée taillée perle
Pendeloques taillées en facettes
Verrines côtes vénitiennes, taille biseaux,
gravées et décorées à l'or 24 carats ou au platine
Chaînettes avec pampilles octogones
Classe 1

Version électrique Europe et Chine
Source : 36 x 40 W max (E14)
Tension nominale : 220 - 240 V / 50 Hz
Courant maximal : 6,5 A

Version électrique États-Unis et Japon
Source : 36 x 40 W max (E12)
Tension nominale : 100 - 127 V / 50 - 60 Hz
Courant maximal : 14,4 A

36-light chandelier Thistle

36 twisted hollow branches
Bevel-cut bowls and cups,
engraved and decorated with 24-carat gold or platinum
Venetian-style blown vase, centre ball and balusters,
engraved and decorated with 24-carat gold or platinum
Cups embellished with a 24-carat gold
or platinum rim
Pearl-cut blown chandelier ball
Facet-cut pendants
Venetian-style blown hurricanes, bevel cut,
engraved and decorated with 24-carat gold or platinum
Chains with octogon shapes
Class 1

European and Chinese electrical version
Source: 36 x 40 W max (E14)
Nominal voltage: 220 - 240 V / 50 Hz
Maximum current: 6.5 A

United-States and Japanese electrical version
Source: 36 x 40 W max (E12)
Nominal voltage: 100 - 127 V / 50 - 60 Hz
Maximum current: 14.4 A

Thistle

1995



Lustre 36 lumières, or
36-light chandelier, gold
Hauteur - Height: 2 000 mm - 78.7 in
Diamètre - Diameter: 1 500 mm - 59 in
Poids - Weight: 165 kg
Packaging: 7 caisses en bois - 7 wooden boxes

1N3615940 - EUR/CN
1N3635940 - US
1N3645940 - JP

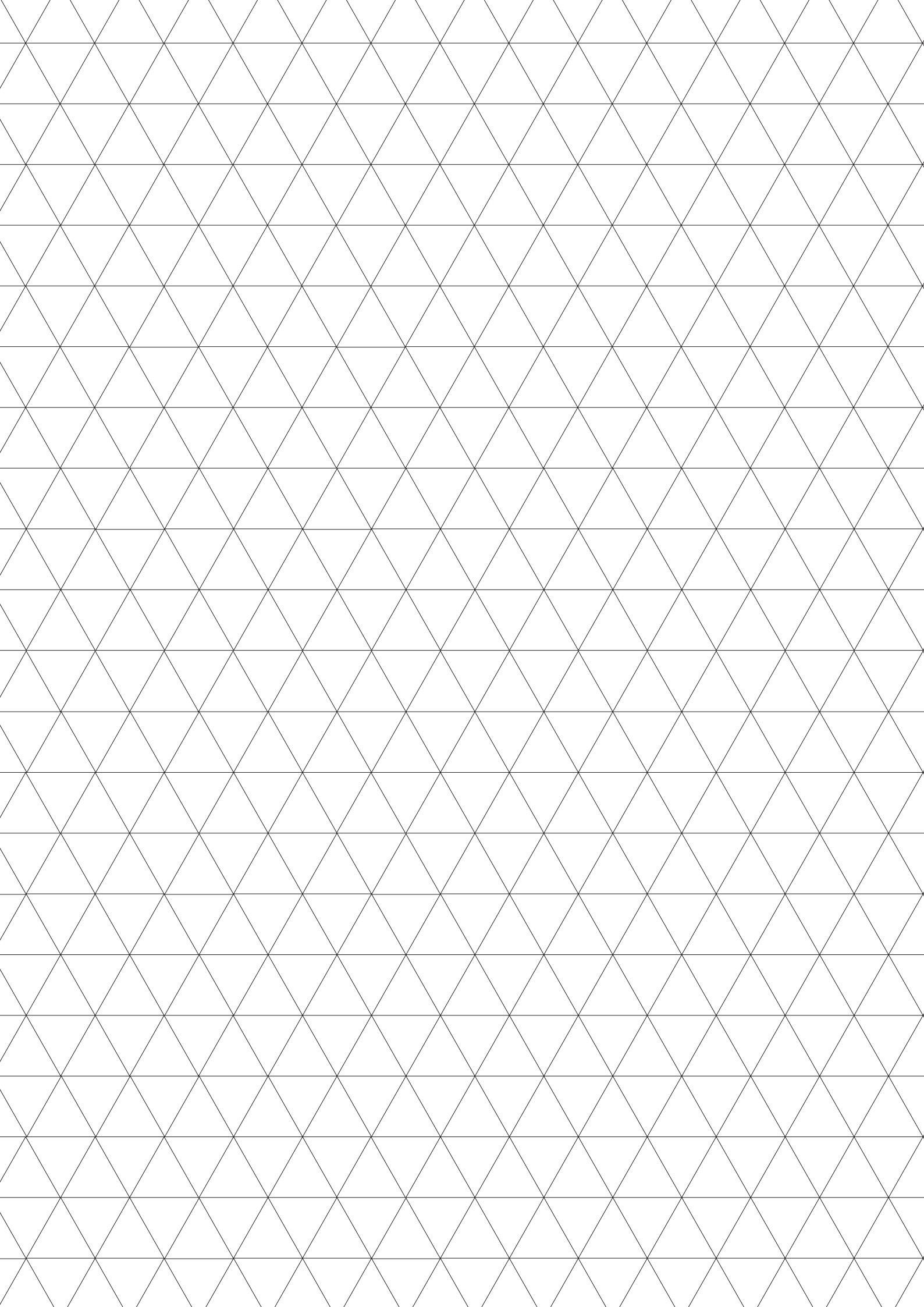

APOLLO

Inspirés de la paraison du verre de cérémonie éponyme, les luminaires Apollo – signés par Godefroy de Virieu et Stefania Di Petrillo – rompent avec les codes classiques et proposent un style à la fois aérien et fascinant. Grâce au rythme des côtes vénitiennes et à une palette chromatique captivante, la lumière se fait poésie contemporaine.

Inspired by the parison of the eponymous ceremony glass, the Apollo lightings – designed by Godefroy de Virieu et Stefania Di Petrillo – break away from classic codes to propose a both diaphanous and fascinating style. Thanks to the rhythm of the Venitian-style stripes and a captivating chromatic palette, the light becomes contemporary poetry.



Suspension, améthyste
Pendant light, amethyst
10170624 - EUR/US



Suspension, chartreuse
Pendant light, chartreuse-green
10170625 - EUR/US



Suspension, flanelle
Pendant light, flannel-grey
10170616 - EUR/US

Suspensions
Apollo

Verrines cristal côtes vénitiennes, taille biseaux
Structure en métal chromé
Source : LED 1 x 3 W
Classe 1

Version électrique Europe et États-Unis
Tension nominale : 100 - 240 V / 50 - 60 Hz

Pendant lights
Apollo

Venetian style blown crystal hurricanes, bevel cuts
Chrome-plated metal structure
Source: LED 1 x 3 W
Class 1

European and United-States electrical version
Nominal voltage: 100 - 240 V / 50 - 60 Hz

Apollo

GODEFROY DE VIRIEU ET STEFANIA DI PETRILLO – 2011



Suspension, clair

Pendant light, clear

Hauteur (hors câble de suspension) - *Height (not including the suspension cable):* 280 mm - 11 in

Hauteur du câble - *Cable height:* 500 mm mini, 3 000 mm max - 19.7 in mini, 118.1 in max

Diamètre - *Diameter:* 120 mm - 4.7 in

Poids - *Weight:* 1 kg

Packaging : 1 boîte bleue - 1 blue box

10170600 - EUR/US



Lustre 15 lumières, améthyste
15-light chandelier, amethyst
 10171524 - EUR
 10171624 - US



Lustre 15 lumières, chartreuse
15-light chandelier, chartreuse-green
 10171525 - EUR
 10171625 - US



Lustre 15 lumières, flanelle
15-light chandelier, flannel-grey
 10171516 - EUR
 10171616 - US

Lustres 15 lumières
Apollo

15 verrines cristal côtes vénitiennes, taille biseaux
 Structure en métal chromé
 Source : LED 15 x 40 W max
 Classe 1

Version électrique Europe
 Tension nominale : 220 - 240 V / 50 - 60 Hz

Version électrique États-Unis
 Tension nominale : 100 - 127 V / 50 - 60 Hz

15-light chandelier
Apollo

15 Venetian-style blown crystal hurricanes, bevel cuts
 Chrome-plated metal structure
 Source: LED 15 x 40 W max
 Class 1

European electrical version
 Nominal voltage: 220 - 240 V / 50 - 60 Hz

United-States electrical version
 Nominal voltage: 100 - 127 V / 50 - 60 Hz

Apollo

GODEFROY DE VIRIEU ET STEFANIA DI PETRILLO – 2011



Lustre 15 lumières, clair

15-light chandelier, clear

Hauteur (hors câble de suspension et platine)

Height (not including the suspension cable nor the board): 880 mm - 34.6 in

Hauteur totale (avec câble ajustable) - *Total height (with adjustable cable):*

1 000 mm mini, 5 800 mm max - 39.3 in mini, 228.3 in max

Diamètre - *Diameter: 886 mm - 34.9 in*

Poids - *Weight: 14 kg*

Packaging: 1 caisse en bois - *1 wooden box*

10171500 - EUR

10171600 - US



Lustre 15 lumières, clair, chartreuse et flanelle
15-light chandelier, clear, chartreuse-green and flannel-grey

10171597 - EUR
 10171697 - US

Lustres 15 lumières
Apollo

15 verrines cristal côtes vénitiennes, taille biseaux
 Structure en métal chromé
 Source : LED 15 x 40 W max
 Classe 1

Version électrique Europe
 Tension nominale : 220 - 240 V / 50 - 60 Hz

Version électrique États-Unis
 Tension nominale : 100 - 127 V / 50 - 60 Hz

15-light chandelier
Apollo

15 Venetian-style blown crystal hurricanes, bevel cuts
 Chrome-plated metal structure
 Source: LED 15 x 40 W max
 Class 1

European electrical version
 Nominal voltage: 220 - 240 V / 50 - 60 Hz

United-States electrical version
 Nominal voltage: 100 - 127 V / 50 - 60 Hz

Apollo

CODEFROY DE VIRIEU ET STEFANIA DI PETRILLO – 2011



Lustre 15 lumières, clair, améthyste et flanelle
15-light chandelier, clear, amethyst and flannel-grey
 Hauteur (hors câble de suspension et platine)

Height (not including the suspension cable nor the board): 880 mm - 34.6 in

Hauteur totale (avec câble ajustable) - Total height (with adjustable cable):

1 000 mm mini, 5 800 mm max - 39.3 in mini, 228.3 in max

Diamètre - Diameter: 886 mm - 34.9 in

Poids - Weight: 14 kg

Packaging: 1 caisse en bois - 1 wooden box

10171596 - EUR

10171696 - US

EXCESS

Sophistiquée et pure, raffinée et irrégulière, la collection Excess est la réinterprétation contemporaine de la taille diamant de Saint-Louis. Une abondance de cristaux bruts qui se répondent dans un jeu de reflets scintillants, imaginée et déclinée sous différentes formes par Hervé Van der Straeten en 2007.

Both sophisticated and pure, refined and irregular, the Excess collection is a contemporary reinterpretation of Saint-Louis' iconic diamond cut. An abundance of raw crystals that dialogue in a play of sparkling reflections, imagined and declinated by Hervé Van der Straeten in 2007.

Plafonnier 6 lumières

Excess

6 verrines en cristal soufflé taillées en facettes
Nombreux cristaux répartis sur l'ensemble du lustre
Structure en laiton chromé
Source : 6 x 25 W max (G9)
Classe 1

Version électrique (EUR, US, JP, CN)
Tension nominale : 100 - 240 V / 50 - 60 Hz
Courant maximal : 0,7 A

6-light ceiling light

Excess

6 facet-cut hurricanes in blown crystal
Numerous crystals adorning the chandelier
Structure in chromium-plated brass
Source: 6 x 25 W max (G9)
Class 1

Electrical version (EUR, US, JP, CN)
Nominal voltage: 100 - 240 V / 50 - 60 Hz
Maximum current: 0.7 A

Excess

HERVÉ VAN DER STRAETEN – 2007



Plafonnier 6 lumières

6-light ceiling light

Hauteur - Height: 450 mm - 17.7 in

Diamètre - Diameter: 730 mm - 28.7 in

Poids - Weight: 8 kg

Packaging: 1 caisse en bois - 1 wooden box

64075300 - EUR/CN

64075300 - US

64075300 - JP

Lustre 10 lumières
Excess

10 verrines en cristal soufflé taillées en facettes
et 40 cristaux répartis sur le lustre
Structure en laiton chromé
Source : 10 x 25 W max (G9)
Classe 1

Version électrique (EUR, US, JP, CN)
Tension nominale : 100 - 240 V / 50 - 60 Hz
Courant maximal : 1,1 A

10-light chandelier
Excess

10 facet-cut hurricanes in blown crystal
and 40 crystals adorning the chandelier
Structure in chromium-plated brass
Source: 10 x 25 W max (G9)
Class 1

Electrical version (EUR, US, JP, CN)
Nominal voltage: 100 - 240 V / 50 - 60 Hz
Maximum current: 1.1 A

Excess

HERVÉ VAN DER STRAETEN – 2007



Lustre 10 lumières

10-light chandelier

Hauteur - *Height*: 1 000 mm - 39.4 in

Diamètre - *Diameter*: 1 000 mm - 39.4 in

Poids - *Weight*: 35 kg

Packaging: 1 caisse en bois - 1 wooden box

12271000 - EUR/CN

12271000 - US

12271000 - JP

Lustre 15 lumières

Excess

15 verrines en cristal soufflé taillées en facettes
Nombreux cristaux répartis sur l'ensemble du lustre
Structure en laiton chromé
Source : 15 x 25 W max (G9)
Classe 1

Version électrique (EUR, US, JP, CN)
Tension nominale : 100 - 240 V / 50 - 60 Hz
Courant maximal : 1,7 A

15-light chandelier

Excess

15 facet-cut hurricanes in blown crystal
Numerous crystals adorning the chandelier
Structure in chromium-plated brass
Source: 15 x 25 W max (G9)
Class 1

Electrical version (EUR, US, JP, CN)
Nominal voltage: 100 - 240 V / 50 - 60 Hz
Maximum current: 1.7 A

Excess

HERVÉ VAN DER STRAETEN – 2007



Lustre 15 lumières
15-light chandelier

Hauteur - *Height*: 1 600 mm - 63 in

Diamètre - *Diameter*: 1 000 mm - 39.4 in

Poids - *Weight*: 70 kg

Packaging: 2 caisses en bois - 2 wooden boxes

12271600 - EUR/CN

12271600 - US

12271600 - JP

Lustre 20 lumières, horizontal
Excess

20 verrines en cristal soufflé taillées en facettes
Nombreux cristaux répartis sur l'ensemble du lustre
Structure en laiton chromé
Source : 20 x 25 W max (G9)
Classe 1

Version électrique (EUR, US, JP, CN)
Tension nominale : 100 - 240 V / 50 - 60 Hz
Courant maximal : 2,3 A

20-light chandelier, horizontal
Excess

20 facet-cut hurricanes in blown crystal
Numerous crystals adorning the chandelier
Structure in chromium-plated brass
Source: 20 x 25 W max (G9)
Class 1

Electrical version (EUR, US, JP, CN)
Nominal voltage: 100 - 240 V / 50 - 60 Hz
Maximum current: 2.3 A

Excess

HERVÉ VAN DER STRAETEN – 2007



Lustre horizontal 20 lumières
20-light horizontal chandelier

Longueur - *Length*: 1 400 mm - 55.1 in

Hauteur - *Height*: 850 mm - 33.5 in

Diamètre - *Diameter*: 700 mm - 27.6 in

Poids - *Weight*: 80 kg

Packaging: 2 caisses en bois - 2 wooden boxes

12272000 - EUR/CN

12272000 - US

12272000 - JP

FOLIA

En hommage à la forêt qui entoure la manufacture de Saint-Louis et à la folie créative, Noé Duchaufour-Lawrance imagine la collection transversale Folia. Alliance de l'éclat du cristal et la force du bois, Folia est une évocation contemporaine de la nature, depuis sa taille en forme de feuille jusqu'aux arborescences lumineuses que le système modulaire offre depuis janvier 2019.

As a tribute to the forest that surrounds Saint-Louis manufacture and to creative folly, Noé Duchaufour-Lawrance created the Folia cross-disciplinary collection. Alliance of the radiance of crystal with the strength of wood, Folia is a contemporary vision of nature, from its cut, leaf-shaped, to the bright tree structures that the modular system constitutes since January 2019.



Suspension, finition laiton brossé
Pendant light, brushed brass finish

150AA500 - EUR
150AA600US - US

Suspension
Folia

Verrines cristal, taille biseaux
Structure en métal
Classe 1

Pendant light
Folia

Crystal hurricanes, bevel cut
Metal structure
Class 1

Version électrique Europe et Chine
Source : 1 x 40 W max (E14)
Tension nominale : 220 - 240 V / 50 - 60 Hz

European and Chinese electrical version
Source: 1 x 40 W max (E14)
Nominal voltage: 220 - 240 V / 50 - 60 Hz

Version électrique Etats-Unis
Source : 1 x 40 W max (E12)
Tension nominale : 100 - 127 V / 50 - 60 Hz

United-States electrical version
Source: 1 x 40 W max (E12)
Nominal voltage: 100 - 127 V / 50 - 60 Hz

Folia

NOÉ DUCHAUFOUR-LAWRANCE
NOUVEAUTÉ / NOVELTY 2019

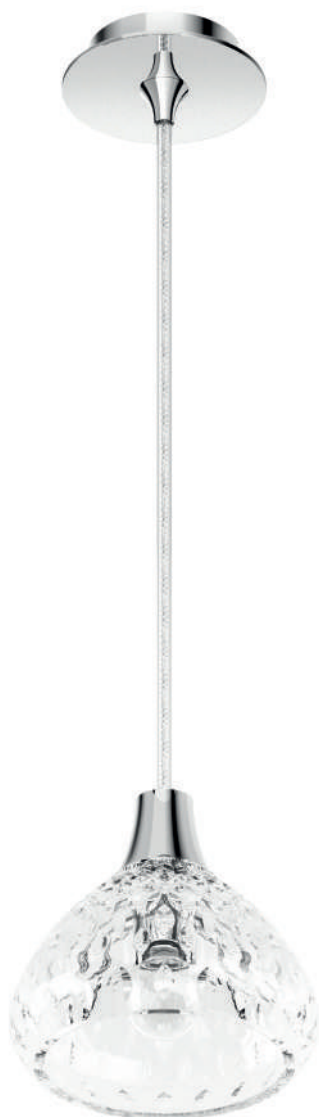

Suspension, finition chromée

Pendant light, chrome-plated finish

Hauteur (hors câble de suspension et platine)

Height (not including the suspension cable nor the board): 130 mm - 5.1 in

Hauteur du câble - *Cable height:* 2 000 mm max - 78.7 in max

Diamètre - *Diameter:* 150 mm - 5.9 in

Poids - *Weight:* 0.8 kg

Packaging : 1 boîte bleue - 1 blue box

150AB500 - EUR

150AB600US - US

Lustre 12 lumières
Folia

12 verrines cristal, taille biseaux
Structure en métal
Classe 1

Version électrique Europe
Source : 12 x 40 W max (E14)
Tension nominale : 220 - 240 V / 50 - 60 Hz

12-light chandelier
Folia

12 crystal hurricanes, bevels cut
Metal structure
Class 1

European electrical version
Source: 12 x 40 W max (E14)
Nominal voltage: 220 - 240 V / 50 - 60 Hz

Folia

NOÉ DUCHAUFOR-LAWRANCE
NOUVEAUTÉ / NOVELTY 2019



Lustre 12 lumières, finition chromée
12-light chandelier, chrome-plated finish
Hauteur - Height: 950 mm - 37.4 in
Diamètre - Diameter: 950 mm - 37.4 in
Poids - Weight: 45 kg
Packaging : 3 caisses en bois - 3 wooden boxes

Existe aussi en finition dorée
Also available in gold finish

1Y12112A00 - EUR

Lustre 18 lumières
Folia

18 verrines cristal, taille biseaux
Structure en métal
Classe 1

Version électrique Europe
Source : 18 x 40 W max (E14)
Tension nominale : 220 - 240 V / 50 - 60 Hz

18-light chandelier
Folia

18 crystal hurricanes, bevels cut
Metal structure
Class 1

European electrical version
Source: 18 x 40 W max (E14)
Nominal voltage: 220 - 240 V / 50 - 60 Hz

Folia

NOÉ DUCHAUFOR-LAWRANCE
NOUVEAUTÉ / NOVELTY 2019



Lustre 18 lumières, finition chromée
18-light chandelier, chrome-plated finish
Hauteur - Height: 1 050 mm - 41.3 in
Diamètre - Diameter: 1 150 mm - 45.3 in
Poids - Weight: 60 kg
Packaging : 4 caisses en bois - 4 wooden boxes

Existe aussi en finition dorée
Also available in gold finish

1Y18112A00 - EUR

Lustre 24 lumières
Folia

24 verrines cristal, taille biseaux
Structure en métal
Classe 1

Version électrique Europe
Source : 24 x 40 W max (E14)
Tension nominale : 220 - 240 V / 50 - 60 Hz

24-light chandelier
Folia

24 crystal hurricanes, bevels cut
Metal structure
Class 1

European electrical version
Source: 24 x 40 W max (E14)
Nominal voltage: 220 - 240 V / 50 - 60 Hz

Folia

NOÉ DUCHAUFOUR-LAWRANCE
NOUVEAUTÉ / NOVELTY 2019

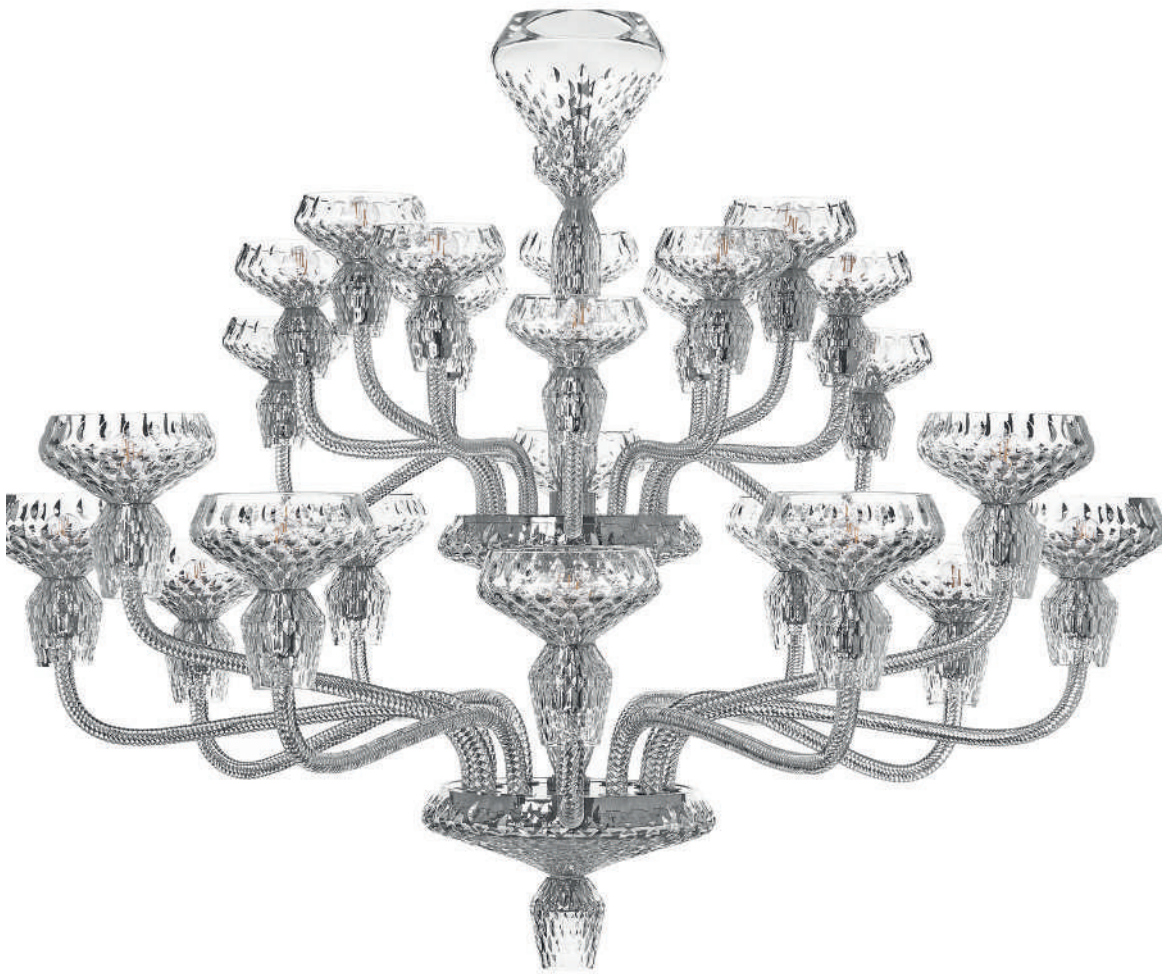

Lustre 24 lumières, finition chromée
24-light chandelier, chrome-plated finish
Hauteur - Height: 1 100 mm - 43.3 in
Diamètre - Diameter: 1 350 mm - 53.1 in
Poids - Weight: 72 kg
Packaging : 5 caisses en bois - 5 wooden boxes

Existe aussi en finition dorée
Also available in gold finish

1Y24112A00 - EUR

HULOTTE

La collection Hulotte de Paola Navone, riche en couleurs, propose des lampes à poser et des suspensions mono, trio ou octo en cristal clair, doublé de couleur (bleu foncé, améthyste ou flanelle) ou émail blanc.

The richly coloured Hulotte collection by Paola Navone features table lamps and single-, three- or eight-pendant lights in clear or cased-colour crystal (dark blue, amethyst, flannel-grey), or white enamel.



Suspension mono, clair
Single-pendant light, clear
 79208500 - EUR/US



Suspension mono, améthyste
Single-pendant light, amethyst
 79208524 - EUR/US



Suspension mono, flanelle
Single-pendant light, flannel-grey
 79208516 - EUR/US



Suspension mono, émail blanc
Single-pendant light, white enamel
 79208540 - EUR/US

Suspensions mono
Hulotte

Tailles perles et biseaux
 Aluminium finition nickelée
 Source : LED 7 W
 Variation : aucune
 Classe 1

Single-pendant lights
Hulotte

Pearls and bevels cuts
Nickel-plated aluminium metal
Source: 7 W LED
Dimmable: none
Class 1

Version électrique Europe et États-Unis
 Tension nominale : 100 - 240 V / 50 - 60 Hz

European and United-States electrical version
Nominal voltage: 100 - 240 V / 50 - 60 Hz

Hulotte

PAOLA NAVONE - 2013



Suspension mono, bleu foncé
Single-pendant light, dark blue

Hauteur d'une pièce en cristal - *Crystal piece height: 340 mm - 13.4 in*

Hauteur du câble - *Cable height: 700 mm mini, 2 000 mm max - 27.6 in mini, 78.7 in max*

Longueur - *Length: 190 mm - 7.5 in*

Largeur - *Width: 160 mm - 6.3 in*

Poids - *Weight: 5 kg*

Packaging : 1 boîte bleue - *1 blue box*

79208523 - EUR/US



Suspension trio, clair
Three-pendant light, clear
79208600 - EUR/US



Suspension trio, émail blanc
Three-pendant light, white enamel
79208640 - EUR/US

Suspensions trio
Hulotte

Tailles perles et biseaux
Aluminium finition nickelée
Source : LED 3 x 7 W
Variation : 1 - 10 V
Classe 1

Version électrique Europe et États-Unis
Tension nominale : 110 - 240 V / 50 - 60 Hz

Three-pendant lights
Hulotte

Pearls and bevels cuts
Nickel-plated aluminium metal
Source: 3 x 7 W LED
Dimmable: 1 - 10 V
Class 1

European and United-States electrical version
Nominal voltage: 110 - 240 V / 50 - 60 Hz

Hulotte

PAOLA NAVONE – 2013



Suspension trio, bleu foncé et améthyste

Three-pendant light, dark blue and amethyst

Hauteur d'une pièce en cristal - *Crystal piece height*: 340 mm - 13.4 in

Hauteur total (avec câble ajustable) - *Total height (with adjustable cable)*:

100 mm mini, 2 000 mm max - 3.9 in mini, 78.7 in max

Largeur - *Width*: 410 mm - 16.1 in

Longueur - *Length*: 530 mm - 20.9 in

Poids - *Weight*: 17 kg

Packaging: 1 caisse en bois - 1 wooden box

79208695 - EUR/US



Suspension octo, clair
Eight-pendant light, clear

79208700 - EUR/US

Suspensions octo
Hulotte

Tailles perles et biseaux
Aluminium finition nickelée
Source : LED 8 x 7 W
Variation : 1 - 10 V
Classe 1

Eight-pendant lights
Hulotte

Pearls and bevels cuts
Nickel-plated aluminium metal
Source: 8 x 7 W LED
Dimmable: 1 - 10 V
Class 1

Version électrique Europe et États-Unis
Tension nominale : 110 - 240 V / 50 - 60 Hz

European and United-States electrical version
Nominal voltage: 110 - 240 V / 50 - 60 Hz

Hulotte

PAOLA NAVONE – 2013



Suspension octo, clair, émail blanc et flanelle

Eight-pendant light, clear, white enamel and flannel-grey

Hauteur d'une pièce en cristal - *Crystal piece height*: 340 mm - 13.4 in

Hauteur total (avec câble ajustable) - *Total height (with adjustable cable)*:

100 mm mini, 2 000 mm max - 3.9 in mini, 78.7 in max

Largeur - *Width*: 770 mm - 30.3 in

Longueur - *Length*: 1000 mm - 39.4 in

Poids - *Weight*: 45 kg

Packaging: 1 caisse en bois - 1 wooden box

79208741 - EUR/US

OXYMORE – ADIANTE

Simplicité, transparence et tailles géométriques sont les maîtres mots de cette ligne d'inspiration Art Déco dessinée par Jean Sala. Les facettes taillées de biseaux et les larges filets confèrent à ces luminaires une grande modernité.

Simplicity, transparency and geometric cuts are the underlying themes of this Art-Deco-inspired range designed by Jean Sala. Bevel-cut facets and wide rims imbue these lights with great modernity.

Lustre 6 lumières
Oxymore – Adiante

6 branches creuses unies
Balustres de six facettes taillées en biseaux horizontaux
Cône inférieur taille biseaux, muni d'un spot halogène
Bobèches et verrines unies
Classe 1

Version électrique Europe
Source : 6 x 40 W max (E14) + MR11 12 V 1 x 10 W max (GU4)
Tension nominale : 220 - 240 V / 50 Hz
Courant maximal : 1,1 A

Version électrique États-Unis
Source : 6 x 40 W max (E12) + MR11 12 V 1 x 10 W max (GU4)
Tension nominale : 100 - 127 V / 60 Hz
Courant maximal : 2,2 A

6-light chandelier
Oxymore – Adiante

6 plain hollow branches
Baluster made by six horizontal bevel-cut facets
Bevel-cut lower cone equipped with a halogen spotlight
Plain cups and hurricanes
Class 1

European electrical version
Source: 6 x 40 W max (E14) + MR11 12 V 1 x 10 W max (GU4)
Nominal voltage: 220 - 240 V / 50 Hz
Maximum current: 1.1 A

United-States electrical version
Source: 6 x 40 W max (E12) + MR11 12 V 1 x 10 W max (GU4)
Nominal voltage: 100 - 127 V / 60 Hz
Maximum current: 2.2 A

Oxymore – Adiante

JEAN SALA – 2004



Lustre 6 lumières
6-light chandelier

Hauteur - Height: 650 mm - 25.6 in

Diamètre - Diameter: 850 mm - 33.5 in

Poids - Weight: 30 kg

Packaging : 2 caisses en bois - 2 wooden boxes

43005800 - EUR

43008200 - US

Lustre 8 lumières
Oxymore – Adiante

8 branches creuses unies
Balustres de six facettes taillées de biseaux horizontaux
Cône inférieur, taille biseaux et muni d'un spot halogène
Bobèches et verrines unies
Classe 1

Version électrique Europe
Source : 8 x 40 W max (E14) + MR11 12 V 1 x 10 W max (GU4)
Tension nominale : 220 - 240 V / 50 Hz
Courant maximal : 1,4 A

Version électrique États-Unis
Source : 8 x 40 W max (E12) + MR11 12 V 1 x 10 W max (GU4)
Tension nominale : 100 - 127 V / 60 Hz
Courant maximal : 2,9 A

8-light chandelier
Oxymore – Adiante

8 plain hollow branches
Baluster made by six horizontal bevel-cut facets
Bevel-cut lower cone equipped with a halogen spotlight
Plain cups and hurricanes
Class 1

European electrical version
Source: 8 x 40 W max (E14) + MR11 12 V 1 x 10 W max (GU4)
Nominal voltage: 220 - 240 V / 50 Hz
Maximum current: 1.4 A

United-States electrical version
Source: 8 x 40 W max (E12) + MR11 12 V 1 x 10 W max (GU4)
Nominal voltage: 100 - 127 V / 60 Hz
Maximum current: 2.9 A

Oxymore – Adiante

JEAN SALA – 2004



Lustre 8 lumières

8-light chandelier

Hauteur - Height: 650 mm - 25.6 in

Diamètre - Diameter: 850 mm - 33.5 in

Poids - Weight: 34 kg

Packaging : 2 caisses en bois - 2 wooden boxes

43005900 - EUR

43006200 - US

Lustre 16 lumières
Oxymore – Adiante

16 branches creuses unies
Balustres de six facettes taillées de biseaux horizontaux
Cône inférieur, taille biseaux et muni d'un spot halogène
Bobèches et verrines unies
Classe 1

Version électrique Europe
Source : 16 x 40 W max (E14) + MR11 12 V 1 x 10 W max (GU4)
Tension nominale : 220 - 240 V / 50 - 60 Hz
Courant maximal : 2,9 A

Version électrique États-Unis
Source : 16 x 40 W max (E12) + MR11 12 V 1 x 10 W max (GU4)
Tension nominale : 100 - 127 V / 50 - 60 Hz
Courant maximal : 5,9 A

16-light chandelier
Oxymore – Adiante

16 plain hollow branches
Baluster made by six horizontal bevel-cut facets
Bevel-cut lower cone equipped with a halogen spotlight
Plain cups and hurricanes
Class 1

European electrical version
Source: 16 x 40 W max (E14) + MR11 12 V 1 x 10 W max (GU4)
Nominal voltage: 220 - 240 V / 50 - 60 Hz
Maximum current: 2.9 A

United-States electrical version
Source: 16 x 40 W max (E12) + MR11 12 V 1 x 10 W max (GU4)
Nominal voltage: 100 - 127 V / 50 - 60 Hz
Maximum current: 5.9 A

Oxymore – Adiante

JEAN SALA – 2004



Lustre 16 lumières
16-light chandelier

Hauteur - Height: 920 mm - 36.2 in

Diamètre - Diameter: 960 mm - 37.8 in

Poids - Weight: 50 kg

Packaging : 3 caisses en bois - 3 wooden boxes

43006900 - EUR

43007100 - US

SAULE

Comment tordre et torsader les roseaux de cristal plein jusqu'à les nouer sur eux-mêmes, jusqu'à les transformer en corolles, en bouquets de racines renouvelées ? Le résultat ? C'est la ligne Saule, signée Ionna Vautrin, ainsi nommée pour sa profusion de branches en couronne.

How can solid crystal rods be coiled and twisted until they knot themselves into flowers or a myriad of roots infused with new life? This is the question asked by designer Ionna Vautrin, and the result is her Saule ("Willow") collection, baptised in honour of its crown-like profusion of arms.



Suspension, flanelle
Pendant light, flannel-grey

79207016 - EUR
79207316 - US

Suspensions
Saule

Roseaux torsadés
Structure en aluminium finition hématite
Source : FLUO TC-TEL 1 x 42 W (GX 24 q-4)
Classe 1
Variation : DALI (version Europe uniquement)

Version électrique Europe
Tension nominale : 220 - 240 V / 50 - 60 Hz

Version électrique États-Unis
Tension nominale : 120 - 240 V / 50 - 60 Hz

Pendant lights
Saule

Twisted crystal arms
Hematite finish aluminium structure
Source: FLUO TC-TEL 1 x 42 W (GX 24 q-4)
Class 1
Dimmable: DALI (European version only)

European electrical version
Nominal voltage: 220 - 240 V / 50 - 60 Hz

United-States electrical version
Nominal voltage: 120 - 240 V / 50 - 60 Hz

Saule

IONNA VAUTRIN – 2013



Suspension, clair

Pendant light, clear

Hauteur (hors câble de suspension et platine)

Height (not including the suspension cable nor the board): 380 mm - 15 in

Hauteur du câble - *Cable height: 700 mm mini, 2 000 mm max - 27.6 in mini, 78.7 in max*

Diamètre - *Diameter: 580 mm - 22.8 in*

Poids - *Weight: 23 kg*

Packaging: 1 caisse en bois - *1 wooden box*

79207000 - EUR

79207300 - US

VIBRATION

Dessinés par Éric Gizard, les luminaires Vibration mettent en mouvement la taille diamant emblématique de Saint-Louis. Les courbes taillées du cristal contrastent avec leur armature stricte en métal, et leur ligne souligne la modernité de l'épure.

Designed by Eric Gizard, the Vibration lightings reflect a movement in Saint-Louis' iconic diamond cut. The crystal curved lines contrast with its strict metal armature, underlining the modern flavour of understatement.



**Lustre 80, horizontal
Vibration**

Plaques de cristal taillées diamant
Structure en métal chromé
Éclairage latéral et vers le bas
Sources : LED 28 + 28 W max
Classe 1
Variation : 1 - 10 V

Version électrique Europe
Tension nominale : 220 - 240 V / 50 - 60 Hz
Courant maximal : 0,4 A

Version électrique États-Unis
Tension nominale : 110 - 240 V / 50 - 60 Hz
Courant maximal : 0,9 A

**Chandelier 80, horizontal
Vibration**

*Diamond-cut crystal plates
Chrome-plated metal structure
Lateral and down lighting
Sources: LED 28 + 28 W max
Class 1
Dimmable: 1 - 10 V*

*European electrical version
Nominal voltage: 220 - 240 V / 50 - 60 Hz
Maximum current: 0.4 A*

*United-States electrical version
Nominal voltage: 110 - 240 V / 50 - 60 Hz
Maximum current: 0.9 A*

Vibration

ÉRIC GIZARD – 2009



Lustre horizontal 80

Horizontal chandelier 80

Hauteur - *Height*: 850 mm - 33.5 in

Longueur - *Length*: 800 mm - 31.5 in

Largeur - *Width*: 370 mm - 14.6 in

Poids - *Weight*: 35 kg

Packaging: 2 caisses en bois - 2 wooden boxes

47023100 - EUR

47023300 - US



**Lustre 140, horizontal
Vibration**

Plaques de cristal taillées diamant
Structure en métal chromé
Éclairage latéral et vers le bas
Sources : LED 34 + 34 W max
Classe 1
Variation : 1 - 10 V

Version électrique Europe
Tension nominale : 220 - 240 V / 50 - 60 Hz
Courant maximal : 0,4 A

Version électrique États-Unis
Tension nominale : 110 - 240 V / 50 - 60 Hz
Courant maximal : 0,9 A

**Chandelier 140, horizontal
Vibration**

*Diamond-cut crystal plates
Chrome-plated metal structure
Lateral and down lighting
Sources: LED 34 + 34 W max
Class 1
Dimmable: 1 - 10 V*

*European electrical version
Nominal voltage: 220 - 240 V / 50 - 60 Hz
Maximum current: 0.4 A*

*United-States electrical version
Nominal voltage: 110 - 240 V / 50 - 60 Hz
Maximum current: 0.9 A*

Vibration

ÉRIC GIZARD – 2009

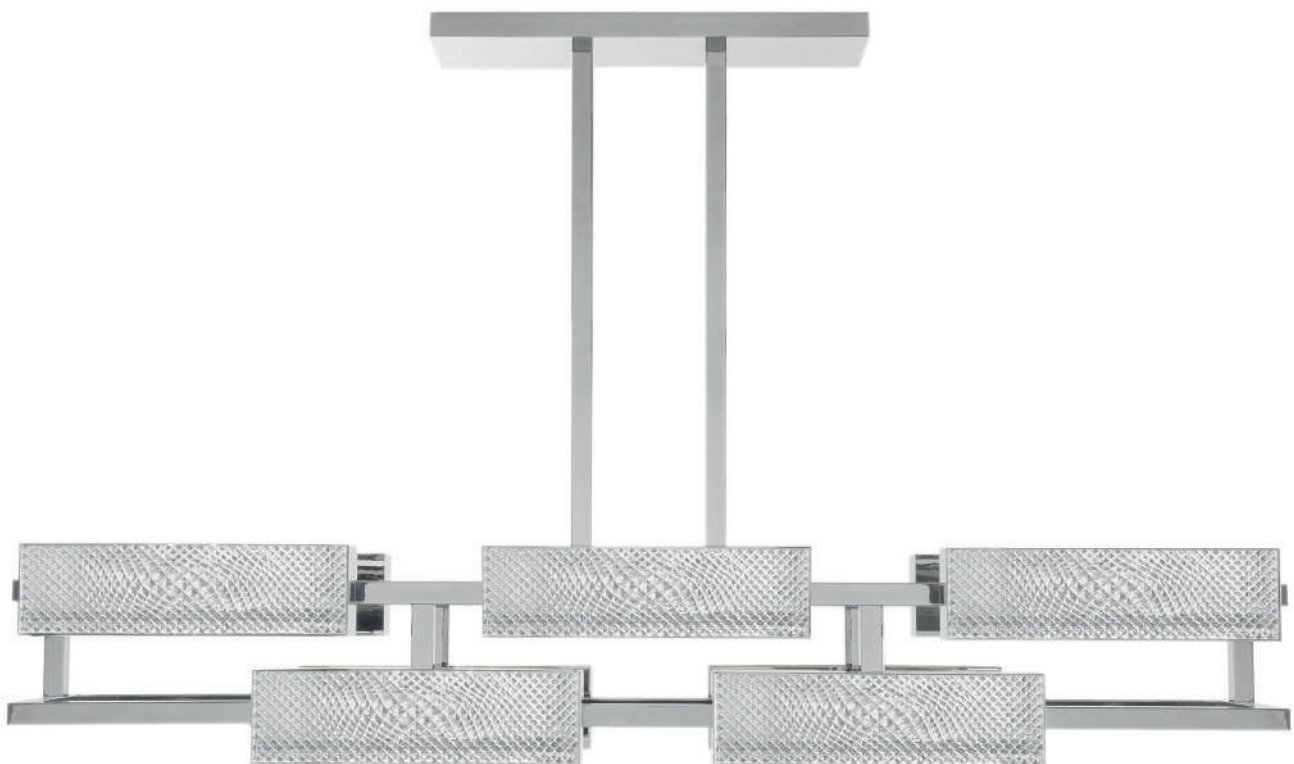

Lustre horizontal 140

Horizontal chandelier 140

Hauteur - Height: 850 mm - 33.5 in

Longueur - Length: 1 400 mm - 55.1 in

Largeur - Width: 370 mm - 14.6 in

Poids - Weight: 55 kg

Packaging: 2 caisses en bois - 2 wooden boxes

47023000 - EUR

47023200 - US

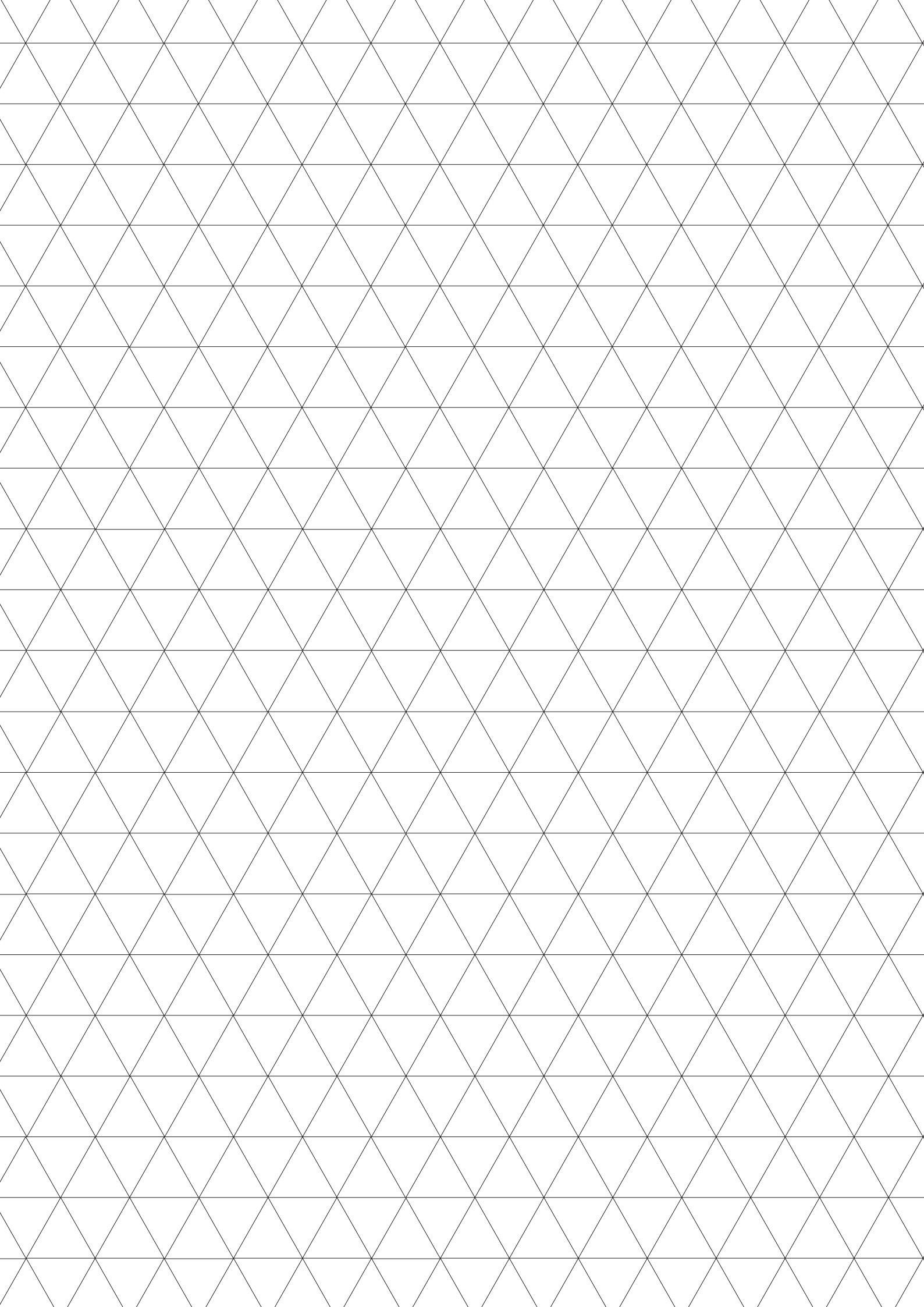

MURAL
WALL LIGHTS

SOMMAIRE

— Contents

MURAL - WALL LIGHTS

INTEMPOREL - TIMELESS

Arlequin, Royal, Thistle

CONTEMPORAIN - CONTEMPORARY

Apollo, Folia, Matrice, Oxymore – Adiante,
Quartz, Vibration



MURAL INTEMPOREL

— Timeless wall lights

**Applique 2 lumières
Arlequin**

2 branches torsadées creuses
Poignard taillé en facettes
Bobèches avec glaçons taillés
en facettes et pampilles octogones
Classe 1

Version électrique Europe et Chine
Source : 2 x 40 W max (E14)
Tension nominale : 220 - 240 V / 50 Hz
Courant maximal : 0,4 A

Version électrique États-Unis et Japon
Source : 2 x 40 W max (E12)
Tension nominale : 100 - 127 V / 50 - 60 Hz
Courant maximal : 0,8 A

**2-light sconce
Arlequin**

2 twisted hollow arms
Upper prism with facet cut
Cups with facet-cut prism
and octagons
Class 1

European and Chinese electrical version
Source: 2 x 40 W max (E14)
Nominal voltage: 220 - 240 V / 50 Hz
Maximum current: 0.4 A

United-States and Japanese electrical version
Source: 2 x 40 W max (E12)
Nominal voltage: 100 - 127 V / 50 - 60 Hz
Maximum current: 0.8 A

Arlequin

2012



Applique 2 lumières, flanelle et lilas
2-light sconce, flannel-grey and lilac
Hauteur - Height: 400 mm - 15.7 in
Largeur - Width: 350 mm - 13.8 in
Saillie - Ledge: 240 mm - 9.4 in
Poids - Weight: 3 kg
Packaging : 1 boîte bleue - 1 blue box

2S02110P0 - EUR/CN
2S02310P0 - US
2S02410P0 - JP



Applique 2 lumières, flanelle et ambre
2-light sconce, flannel-grey and amber

2R0211060 - EUR/CN
2R0231060 - US
2R0241060 - JP



Applique 2 lumières, flanelle et bleu clair
2-light sconce, flannel-grey and sky blue

2R0211060 - EUR/CN
2R0231060 - US
2R0241060 - JP

Arlequin

2012



Applique 2 lumières, flanelle et violet
2-light sconce, flannel-grey and purple

2V02110J0 - EUR/CN
2V02310J0 - US
2V02410J0 - JP



Applique 2 lumières, flanelle et cristal clair satiné
2-light sconce, flannel-grey and clear satin-finished crystal

2T02110S0 - EUR/CN
2T02310S0 - US
2T02410S0 - JP

1 —
**Applique 1 lumière - sans verrine
 Royal**

2 —
**Applique 1 lumière - option verrine Apollo
 Royal**

1 branche creuse torsadée
 Poignard et gland taillés en facettes
 Pendeloques avec pampilles octogones et prismes
 Bobèche taillée en diamant pierreries
 Verrine Apollo
 Classe 1

1 — 2
 Version électrique Europe et Chine
 Source : 1 x 40 W max (E14)
 Tension nominale : 220 - 240 V / 50 Hz
 Courant maximal : 0,2 A

Version électrique États-Unis et Japon
 Source : 1 x 40 W max (E12)
 Tension nominale : 100 - 127 V / 50 - 60 Hz
 Courant maximal : 0,4 A

1 —
**1-light sconce - without hurricane
 Royal**

2 —
**1-light sconce - Apollo hurricane option
 Royal**

1 twisted hollow branch
 Upper prism and facet-cut finial
 Pendants with octagons and prisms
 Cup with diamond cut
 Apollo hurricane
 Class 1

1 — 2
 European and Chinese electrical version
 Source: 1 x 40 W max (E14)
 Nominal voltage: 220 - 240 V / 50 Hz
 Maximum current: 0.2 A

United-States and Japanese electrical version
 Source: 1 x 40 W max (E12)
 Nominal voltage: 100 - 127 V / 50 - 60 Hz
 Maximum current: 0.4 A

Royal

2015



1 —

Applique 1 lumière - sans verrine

1-light sconce - without hurricane

Hauteur - *Height*: 400 mm - 15.7 in

Largeur - *Width*: 140 mm - 5.5 in

Saillie - *Ledge*: 320 mm - 12.6 in

Poids - *Weight*: 2,5 kg

Packaging : 1 boîte bleue - 1 blue box

2B0115010 - EUR/CN

2B0135010 - US

2B0145010 - JP



2 —

Applique 1 lumière - option verrine Apollo

1-light sconce - Apollo hurricane option

Hauteur - *Height*: 450 mm - 17.7 in

Largeur - *Width*: 140 mm - 5.5 in

Saillie - *Ledge*: 320 mm - 12.6 in

Poids - *Weight*: 4 kg

Packaging : 1 boîte bleue - 1 blue box

2B01154J0 - EUR

2B01354J0 - US

2B01454J0 - JP

1 —
**Applique 2 lumières - sans verrines
 Royal**

2 —
**Applique 2 lumières - option verrines Mary
 Royal**

2 branches creuses torsadées
 Poignard et gland taillés en facettes
 Pendeloques avec pampilles octogones et prismes
 Bobèches taillées en diamant pierreries
 Classe 1

1 — 2
 Version électrique Europe et Chine
 Source : 2 x 40 W max (E14)
 Tension nominale : 220 - 240 V / 50 Hz
 Courant maximal : 0,4 A

Version électrique États-Unis et Japon
 Source : 2 x 40 W max (E12)
 Tension nominale : 100 - 127 V / 50 - 60 Hz
 Courant maximal : 0,8 A

1 —
**2-light sconce - without hurricanes
 Royal**

2 —
**2-light sconce - Mary hurricanes option
 Royal**

2 twisted hollow branches
 Upper prism and facet-cut finial
 Pendants with octagons and prisms
 Cups with diamond cut
 Class 1

1 — 2
 European and Chinese electrical version
 Source: 2 x 40 W max (E14)
 Nominal voltage: 220 - 240 V / 50 Hz
 Maximum current: 0.4 A

United-States and Japanese electrical version
 Source: 2 x 40 W max (E12)
 Nominal voltage: 100 - 127 V / 50 - 60 Hz
 Maximum current: 0.8 A

Royal

2015



1 —

Applique 2 lumières - sans verrines

2-light sconce - without hurricanes

Hauteur - Height: 400 mm - 15.7 in

Largeur - Width: 380 mm - 15 in

Saillie - Ledge: 280 mm - 11 in

Poids - Weight: 3,5 kg

Packaging : 1 boîte bleue - 1 blue box

2B0215010 - EUR/CN

2B0235010 - US

2B0245010 - JP



2 —

Applique 2 lumières - option verrines Mary

2-light sconce - Mary hurricanes option

Hauteur - Height: 450 mm - 17.7 in

Largeur - Width: 380 mm - 15 in

Saillie - Ledge: 280 mm - 11 in

Poids - Weight: 5,5 kg

Packaging : 1 boîte bleue - 1 blue box

2B02152J0 - EUR

2B02352J0 - US

2B02452J0 - JP



- 3 – Applique 2 lumières - bobèches bleu foncé, option petites verrines taillées biseaux
2-light sconce - dark blue cups, small bevel-cut hurricanes option

2H0215010 - EUR
2H0235010 - US
2H0245010 - JP

- 1 – Applique 2 lumières - option petites verrines biseaux
Royal

- 1 – 2-light sconce - small bevel cut hurricanes option
Royal

- 2 – Applique 2 lumières - option petites verrines Tommy
Royal

- 2 – 2-light sconce - Tommy small hurricanes option
Royal

- 3 – Applique 2 lumières - option bobèches bleu foncé
Royal

- 3 – 2-light sconce - dark blue cups option
Royal

2 branches creuses torsadées
Poignard et gland taillés en facettes
Pendeloques avec pampilles carrées
et glaçons rectangulaires
Bobèches taillées en diamant pierreries
Petites verrines Tommy
Classe 1

2 twisted hollow branches
Upper prism and facet-cut finial
Pendants with squares
and rectangular prisms
Cups with diamond cut
Tommy small hurricanes
Class 1

1 – 2 – 3

Version électrique Europe
Source : 2 x 40 W max (E14)
Tension nominale : 220 - 240 V / 50 Hz
Courant maximal : 0,4 A

Version électrique États-Unis et Japon
Source : 2 x 40 W max (E12)
Tension nominale : 100 - 127 V / 50 - 60 Hz
Courant maximal : 0,8 A

1 – 2 – 3

European electrical version
Source: 2 x 40 W max (E14)
Nominal voltage: 220 - 240 V / 50 Hz
Maximum current: 0.4 A

United-States and Japanese electrical version
Source: 2 x 40 W max (E12)
Nominal voltage: 100 - 127 V / 50 - 60 Hz
Maximum current: 0.8 A

Royal

2015



1 —

Applique 2 lumières - option petites verrines biseaux
2-light sconce - small bevel-cut hurricanes option

Hauteur - Height: 410 mm - 16.1 in

Largeur - Width: 380 mm - 15 in

Saillie - Ledge: 280 mm - 11 in

Poids - Weight: 5,5 kg

Packaging : 1 boîte bleue - 1 blue box

2B0215DM0 - EUR

2B0235DM0 - US

2B0245DM0 - JP



2 —

Applique 2 lumières - option petites verrines Tommy
2-light sconce - Small Tommy hurricanes option

Hauteur - Height: 410 mm - 16.1 in

Largeur - Width: 380 mm - 15 in

Saillie - Ledge: 280 mm - 11 in

Poids - Weight: 5,5 kg

Packaging : 1 boîte bleue - 1 blue box

2B0215CM0 - EUR

2B0235CM0 - US

2B0245CM0 - JP

1 –
**Applique 3 lumières - sans verrines
 Royal**

2 –
**Applique 3 lumières - option verrines Apollo
 filet or
 Royal**

3 branches creuses torsadées
 Poignard et gland taillés en facettes
 Pendeloques avec pampilles octogones et prismes
 Bobèches taillées en diamant pierreries
 Verrines Apollo filet or
 Classe 1

1 – 2
 Version électrique Europe et Chine
 Source : 3 x 40 W max (E14)
 Tension nominale : 220 - 240 V / 50 Hz
 Courant maximal : 0,5 A

Version électrique États-Unis et Japon
 Source : 3 x 40 W max (E12)
 Tension nominale : 100 - 127 V / 50 - 60 Hz
 Courant maximal : 1,2 A

1 –
**3-light sconce - without hurricanes
 Royal**

2 –
**3-light sconce - gold rim Apollo
 hurricanes option
 Royal**

3 twisted hollow branches
 Upper prism, pendants and facet-cut finial
 Pendants with octagons and prisms
 Cup with diamond cut
 Gold rim Apollo hurricanes
 Class 1

1 – 2
 European and Chinese electrical version
 Source: 3 x 40 W max (E14)
 Nominal voltage: 220 - 240 V / 50 Hz
 Maximum current: 0.5 A

United-States and Japanese electrical version
 Source: 3 x 40 W max (E12)
 Nominal voltage: 100 - 127 V / 50 - 60 Hz
 Maximum current: 1.2 A

Royal

2015



1 —

Applique 3 lumières - sans verrines

3-light sconce - without hurricane

Hauteur - Height: 400 mm - 15.7 in

Largeur - Width: 480 mm - 18.9 in

Saillie - Ledge: 320 mm - 12.6 in

Poids - Weight: 4,5 kg

Packaging : 1 boîte bleue - 1 blue box

2B0315010 - EUR/CN

2B0335010 - US

2B0345010 - JP



2 —

Applique 3 lumières - option verrines Apollo filet or

3-light sconce - gold rim Apollo hurricane option

Hauteur - Height: 450 mm - 17.7 in

Largeur - Width: 480 mm - 18.9 in

Saillie - Ledge: 320 mm - 12.6 in

Poids - Weight: 7 kg

Packaging : 1 boîte bleue - 1 blue box

2B03155J0 - EUR

2B03355J0 - US

2B03455J0 - JP

1 –
**Applique 4 lumières - sans verrines
 Royal**

2 –
**Applique 4 lumières - option verrines Lady
 Royal**

4 branches creuses torsadées
 Poignard et gland taillés en facettes
 Pendeloques avec pampilles octogones et prismes
 Bobèches taillées en diamant pierreries
 Coupes taillées en diamant pierreries
 Verrines Lady
 Classe 1

1 – 2
 Version électrique Europe et Chine
 Source : 4 x 40 W max (E14)
 Tension nominale : 220 - 240 V / 50 Hz
 Courant maximal : 0,7 A

Version électrique États-Unis et Japon
 Source : 4 x 40 W max (E12)
 Tension nominale : 100 - 127 V / 50 - 60 Hz
 Courant maximal : 1,6 A

1 –
**4-light sconce - without hurricanes
 Royal**

2 –
**4-light sconce - Lady hurricanes option
 Royal**

4 twisted hollow branches
 Upper prism, pendants and facet-cut finial
 Pendants with octagons and prisms
 Cups with diamond cut
 Bowl with diamond cut
 Lady hurricanes
 Class 1

1 – 2
 European and Chinese electrical version
 Source: 4 x 40 W max (E14)
 Nominal voltage: 220 - 240 V / 50 Hz
 Maximum current: 0.7 A

United-States and Japanese electrical version
 Source: 4 x 40 W max (E12)
 Nominal voltage: 100 - 127 V / 50 - 60 Hz
 Maximum current: 1.6 A

Royal

2015



1 —

Applique 4 lumières - sans verrines

4-light sconce - without hurricane

Hauteur - Height: 500 mm - 19.7 in

Largeur - Width: 520 mm - 20.5 in

Saillie - Ledge: 410 mm - 16.1 in

Poids - Weight: 6 kg

Packaging : 1 boîte bleue - 1 blue box

2B0415010 - EUR/CN

2B0435010 - US

2B0445010 - JP



2 —

Applique 4 lumières - option verrines Lady

4-light sconce - Lady hurricanes option

Hauteur - Height: 560 mm - 22 in

Largeur - Width: 520 mm - 20.5 in

Saillie - Ledge: 410 mm - 16.1 in

Poids - Weight: 9,5 kg

Packaging : 1 boîte bleue - 1 blue box

2B04151J0 - EUR

2B04351J0 - US

2B04451J0 - JP

1 —
Applique 5 lumières - sans verrines
Royal

2 —
Applique 5 lumières - option verrines Apollo
filet platine
Royal

5 branches creuses torsadées
 Poignard et gland taillés en facettes
 Pendeloques avec pampilles octogones et prismes
 Bobèches taillées en diamant pierreries
 Coupes taillées en diamant pierreries
 Verrines côtes vénitiennes, taille biseaux
 Apollo filet platine
 Classe 1

1 — 2
 Version électrique Europe et Chine
 Source : 5 x 40 W max (E14)
 Tension nominale : 220 - 240 V / 50 Hz
 Courant maximal : 0,9 A

Version électrique États-Unis et Japon
 Source : 5 x 40 W max (E12)
 Tension nominale : 100 - 127 V / 50 - 60 Hz
 Courant maximal : 2 A

1 —
5-light sconce - without hurricanes
Royal

2 —
5-light sconce - platinum rim Apollo
hurricanes option
Royal

5 twisted hollow branches
 Upper prism, pendants and facet-cut finial
 Pendants with octagons and prisms
 Cup with diamond cut
 Bowl with diamond cut
 Venetian-style blown, bevel-cut platinum rim
 Apollo hurricanes
 Class 1

1 — 2
 European and Chinese electrical version
 Source: 5 x 40 W max (E14)
 Nominal voltage: 220 - 240 V / 50 Hz
 Maximum current: 0.9 A

United-States and Japanese electrical version
 Source: 5 x 40 W max (E12)
 Nominal voltage: 100 - 127 V / 50 - 60 Hz
 Maximum current: 2 A

Royal

2015



1 —

Applique 5 lumières - sans verrines

5-light sconce - without hurricanes

Hauteur - Height: 500 mm - 19.7 in

Largeur - Width: 520 mm - 20.5 in

Saillie - Ledge: 430 mm - 16.9 in

Poids - Weight: 7,5 kg

Packaging : 1 boîte bleue - 1 blue box

2B0515010 - EUR/CN

2B0535010 - US

2B0545010 - JP



2 —

Applique 5 lumières - option verrines Apollo filet platine

5-light sconce - platinum rim Apollo hurricanes option

Hauteur - Height: 560 mm - 22 in

Largeur - Width: 520 mm - 20.5 in

Saillie - Ledge: 430 mm - 16.9 in

Poids - Weight: 11 kg

Packaging : 1 boîte bleue - 1 blue box

2B05156J0 - EUR

2B05356J0 - US

2B05456J0 - JP

**Applique 3 lumières
Thistle**

3 branches creuses torsadées
Poignard et gland taillés en facettes
Pendeloques avec pampilles octogones et prismes
Bobèches rehaussées d'un filet or 24 carats
ou platine
Verrines côtes vénitiennes, taille biseaux,
gravure et décor à l'or 24 carats ou au platine
Classe 1

Version électrique Europe
Source : 3 x 40 W max (E14)
Tension nominale : 220 - 240 V / 50 Hz
Courant maximal : 0,5 A

Version électrique États-Unis et Japon
Source : 3 x 40 W max (E12)
Tension nominale : 100 - 127 V / 50 - 60 Hz
Courant maximal : 1,2 A

**3-light sconce
Thistle**

3 twisted hollow branches
Upper prism, pendants and facet-cut finial
Pendants with octagons and prisms
Cups embellished with a 24-carat gold
or a platinum rim
Venetian-style blown hurricanes, bevel cut,
engraved and decorated with 24-carat gold or platinum
Class 1

European electrical version
Source: 3 x 40 W max (E14)
Nominal voltage: 220 - 240 V / 50 Hz
Maximum current: 0.5 A

United-States and Japanese electrical version
Source: 3 x 40 W max (E12)
Nominal voltage: 100 - 127 V / 50 - 60 Hz
Maximum current: 1.2 A

Thistle

1995



Applique 3 lumières or
3-light gold sconce

Hauteur - Height: 450 mm - 17.7 in

Largeur - Width: 450 mm - 17.7 in

Saillie - Ledge: 300 mm - 11.8 in

Poids - Weight: 6,5 kg

Packaging : 1 boîte bleue - 1 blue box

2N03159J0 - EUR

2N03359J0 - US

2N03459J0 - JP

Existe aussi en versions 1L, 2L, 4L et 5L

Also available in 1L, 2L, 4L and 5L versions



Applique 3 lumières platine
3-light platinum sconce

Hauteur - Height: 450 mm - 17.7 in

Largeur - Width: 450 mm - 17.7 in

Saillie - Ledge: 300 mm - 11.8 in

Poids - Weight: 6,5 kg

Packaging : 1 boîte bleue - 1 blue box

2P03159J0 - EUR

2P03359J0 - US

2P03459J0 - JP

Existe aussi en versions 1L, 2L, 4L et 5L

Also available in 1L, 2L, 4L and 5L versions

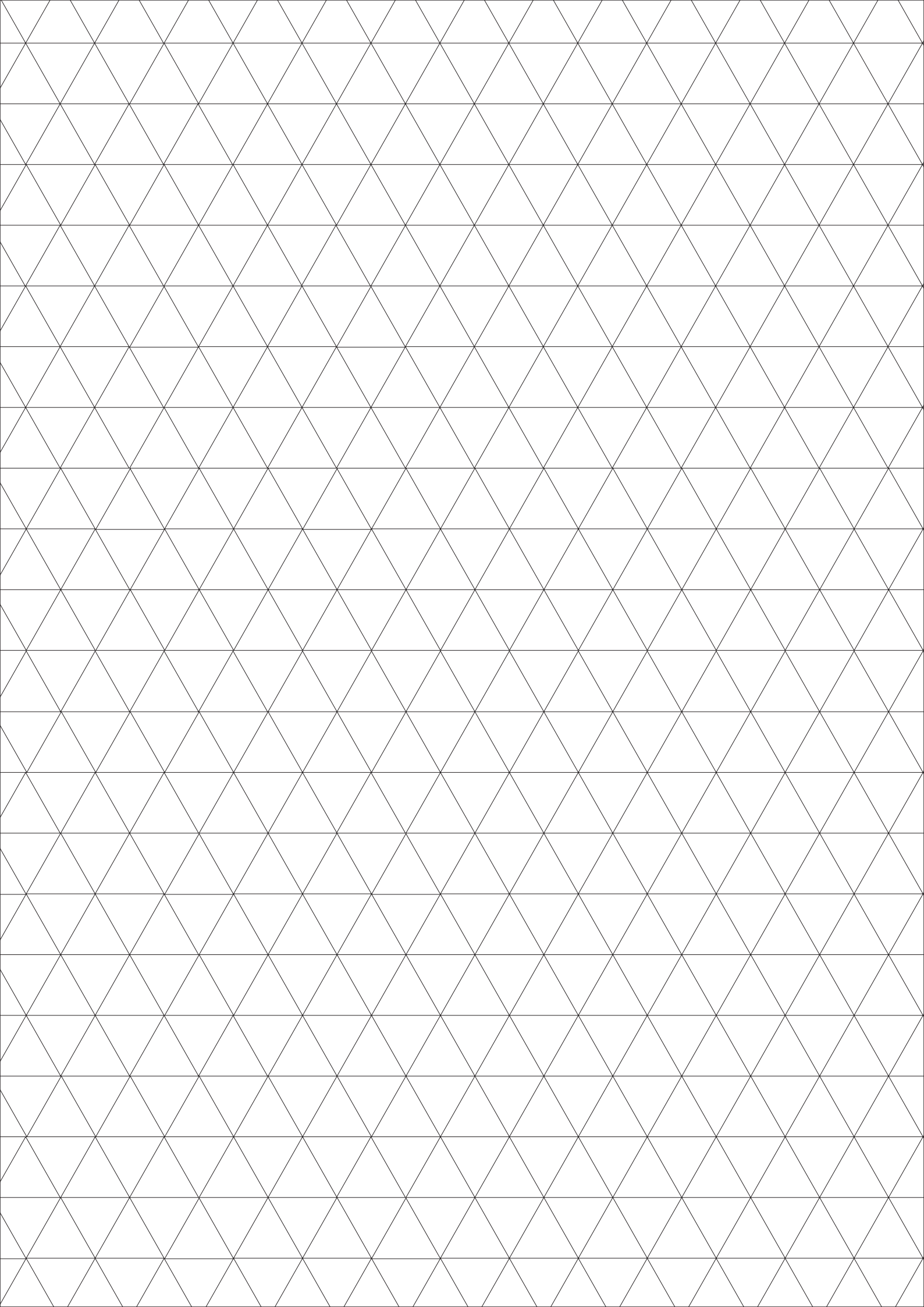

MURAL CONTEMPORAIN

— Contemporary wall lights



Applique, améthyste
Sconce, amethyst
 10170724 - EUR / US



Applique, chartreuse
Sconce, chartreuse-green
 10170725 - EUR / US



Applique, flanelle
Sconce, flannel-grey
 10170716 - EUR / US

Appliques
Apollo

Verrines côtes vénitiennes, taille biseaux
 Structure en métal chromé
 Source : LED 3 W
 Équivalent à une ampoule à incandescence de 15 W
 Classe 1

Version électrique Europe et États-Unis
 Tension nominale : 100 - 240 V / 50 - 60 Hz

Sconces
Apollo

Venetian style blown hurricanes and bevel cut
 Chrome-plated metal structure
 Source: 3 W LED
 Equal to a 15 W incandescent bulb
 Class 1

European and United-States electrical version
 Nominal voltage: 100 - 240 V / 50 - 60 Hz

Apollo

GODEFROY DE VIRIEU ET STEFANIA DI PETRILLO – 2011



Applique, clair

Sconce, clear

Hauteur - *Height*: 290 mm - 11.4 in

Diamètre - *Diameter*: 120 mm - 4.7 in

Poids - *Weight*: 0,8 kg

Packaging : 1 boîte bleue - 1 blue box

10170700 - EUR / US



Applique, finition laiton brossé
Sconce, brushed brass finish sconce

150AC500 - EUR
 150AC600US - US

Applique **Folia**

Verrines cristal, taille biseaux
 Structure en métal
 Classe 1

Version électrique Europe et Chine
 Source : 1 x 40 W max (E14)
 Tension nominale : 220 - 240 V / 50 - 60 Hz

Version électrique Etats-Unis
 Source : 1 x 40 W max (E12)
 Tension nominale : 100 - 127 V / 50 - 60 Hz

Sconces **Folia**

Crystal hurricanes, bevel cut
 Metal structure
 Class 1

European and Chinese electrical version
 Source: 1 x 40 W max (E14)
 Nominal voltage: 220 - 240 V / 50 - 60 Hz

United-States electrical version
 Source: 1 x 40 W max (E12)
 Nominal voltage: 100 - 127 V / 50 - 60 Hz

Folia

NOÉ DUCHAUFOR-LAWRANCE
NOUVEAUTÉ / NOVELTY 2019



Applique, finition chromée

Sconce, chrome-plated finish

Hauteur - *Height*: 130 mm - 5.1 in

Diamètre - *Diameter*: 150 mm - 5.9 in

Poids - *Weight*: 0.8 kg

Packaging : 1 boîte bleue - 1 *blue box*

150AD500 - EUR
150AD600US - US

Applique
Matrice

Tailles diamants et biseaux
Structure en aluminium finition nickelée
Source : LED 11 W
Classe 1

Version électrique Europe
Tension nominale : 110 - 240 V / 50 - 60 Hz

Version électrique États-Unis
Tension nominale : 110 - 240 V / 50 - 60 Hz

Sconce
Matrice

Diamonds and bevels crystal cuts
Nickel-plated finish aluminium structure
Source: 11 W LED
Class 1

European electrical version
Nominal voltage: 110 - 240 V / 50 - 60 Hz

United-States electrical version
Nominal voltage: 110 - 240 V / 50 - 60 Hz

Matrice

KIKI VAN EIJK – 2013



Applique

Sconce

Hauteur - *Height*: 300 mm - 11.8 in

Largeur - *Width*: 250 mm - 9.8 in

Poids - *Weight*: 6 kg

Packaging : 1 boîte bleue - 1 blue box

79210100 - EUR

79210600 - US

Applique 1 lumière
Oxymore – Adiante

1 branche creuse unie
Plaque cristal rehaussée de facettes taillées
de biseaux horizontaux
Bobèche unie et verrine taille cordons
Classe 1

Version électrique Europe
Source : 1 x 40 W max (E14)
Tension nominale : 220 - 240 V / 50 Hz
Courant maximal : 0,2 A

Version électrique États-Unis et Japon
Source : 1 x 40 W max (E12)
Tension nominale : 100 - 127 V / 50 - 60 Hz
Courant maximal : 0,4 A

1-light sconce
Oxymore – Adiante

1 plain hollow branch
Crystal plate embellished with horizontal
bevel-cut facets
Plain cup and ribbon-cut hurricane
Class 1

European electrical version
Source: 1 x 40 W max (E14)
Nominal voltage: 220 - 240 V / 50 Hz
Maximum current: 0.2 A

United-States and Japan electrical version
Source: 1 x 40 W max (E12)
Nominal voltage: 100 - 127 V / 50 - 60 Hz
Maximum current: 0.4 A

Applique 2 lumières
Oxymore – Adiante

2 branches creuses unies
Plaque cristal rehaussée de facettes taillées
de biseaux horizontaux
Bobèches unies et verrines taille cordons
Classe 1

Version électrique Europe
Source : 2 x 40 W max (E14)
Tension nominale : 220 - 240 V / 50 Hz
Courant maximal : 0,4 A

Version électrique États-Unis et Japon
Source : 2 x 40 W max (E12)
Tension nominale : 100 - 127 V / 50 - 60 Hz
Courant maximal : 0,8 A

2-light sconce
Oxymore – Adiante

2 plain hollow branches
Crystal plate embellished with horizontal
bevel-cut facets
Plain cups and ribbon-cut hurricanes
Class 1

European electrical version
Source: 2 x 40 W max (E14)
Nominal voltage: 220 - 240 V / 50 Hz
Maximum current: 0.4 A

United-States and Japan electrical version
Source: 2 x 40 W max (E12)
Nominal voltage: 100 - 127 V / 50 - 60 Hz
Maximum current: 0.8 A

Oxymore – Adiante

JEAN SALA – 2004



Applique 1 lumière

1-light sconce

Hauteur - Height: 470 mm - 18.5 in

Largeur - Width: 150 mm - 5.9 in

Saillie - Ledge: 240 mm - 9.4 in

Poids - Weight: 10 kg

Packaging: 1 caisse en bois - 1 wooden box

43005200 - EUR

43005400 - US

43005500 - JP



Applique 2 lumières

2-light sconce

Hauteur - Height: 470 mm - 18.5 in

Largeur - Width: 400 mm - 15.7 in

Saillie - Ledge: 280 mm - 11 in

Poids - Weight: 12 kg

Packaging: 1 caisse en bois - 1 wooden box

43005600 - EUR

43006300 - US

43008300 - JP

**Applique 3 lumières
Oxymore – Adiante**

3 branches creuses unies
Plaque cristal rehaussée de facettes taillées
de biseaux horizontaux
Bobèches unies et verrines taille cordons
Classe 1

Version électrique Europe
Source : 3 x 40 W max (E14)
Tension nominale : 220 - 240 V / 50 Hz
Courant maximal : 0,5 A

Version électrique États-Unis et Japon
Source : 3 x 40 W max (E12)
Tension nominale : 100 - 127 V / 50 - 60 Hz
Courant maximal : 1,2 A

**3-light sconce
Oxymore – Adiante**

3 plain hollow branches
Crystal plate embellished with horizontal
bevel-cut facets
Plain cups and ribbon-cut hurricanes
Class 1

European electrical version
Source: 3 x 40 W max (E14)
Nominal voltage: 220 - 240 V / 50 Hz
Maximum current: 0.5 A

United-States and Japan electrical version
Source: 3 x 40 W max (E12)
Nominal voltage: 100 - 127 V / 50 - 60 Hz
Maximum current: 1.2 A

Oxymore – Adiante

JEAN SALA – 2004



Applique 3 lumières

3-light sconce

Hauteur - Height: 470 mm - 18.5 in

Largeur - Width: 460 mm - 18.1 in

Saillie - Ledge: 320 mm - 12.6 in

Poids - Weight: 14 kg

Packaging: 1 caisse en bois - 1 wooden box

43005700 - EUR

43006500 - US

43008400 - JP

**Applique
Quartz**

Bloc en cristal massif
sablé et taillé biseaux
Structure en aluminium, finition nickelée
Source : LED 6 W
Classe 1

Version électrique Europe et États-Unis
Tension nominale : 100 - 240 V / 50 - 60 Hz

**Sconce
Quartz**

*Solid crystal block
frosted and bevel cut
Nickel-plated finish aluminium structure
Source: LED 6 W
Class 1*

*European and United-States electrical version
Nominal voltage: 100 - 240 V / 50 - 60 Hz*

Quartz
OZONE - 2015



Applique

Sconce

Hauteur - *Height*: 196 mm - 7.7 in

Longueur - *Length*: 100 mm - 3.9 in

Largeur - *Width*: 100 mm - 3.9 in

Poids - *Weight*: 2.8 kg

Packaging: 1 boîte bleue - 1 blue box

79213000 - EUR/US

Applique 2 lumières
Vibration

Plaques de cristal taillées diamant
Structure en métal chromé
Sources : LED 7 W
Équivalent à une ampoule à incandescence de 55 W
Classe 1
Variation : 1 - 10 V

Version électrique Europe et États-Unis
Tension : 110 - 240 V / 50 - 60 Hz

2-light sconce
Vibration

Diamond-cut crystal plates
Chrome-plated metal structure
Source: 7 W LED
Equal to a 55 W incandescent bulb
Class 1
Dimmable: 1 - 10 V

European and United-States electrical version
Nominal voltage: 110 - 240 V / 50 - 60 Hz

Vibration

ÉRIC GIZARD – 2009



Applique 2 lumières

2-light sconce

Hauteur - *Height*: 740 mm - 29.1 in

Largeur - *Width*: 215 mm - 8.5 in

Poids - *Weight*: 20 kg

Packaging: 1 caisse en bois - 1 wooden box

73205300 - EUR

73205400 - US

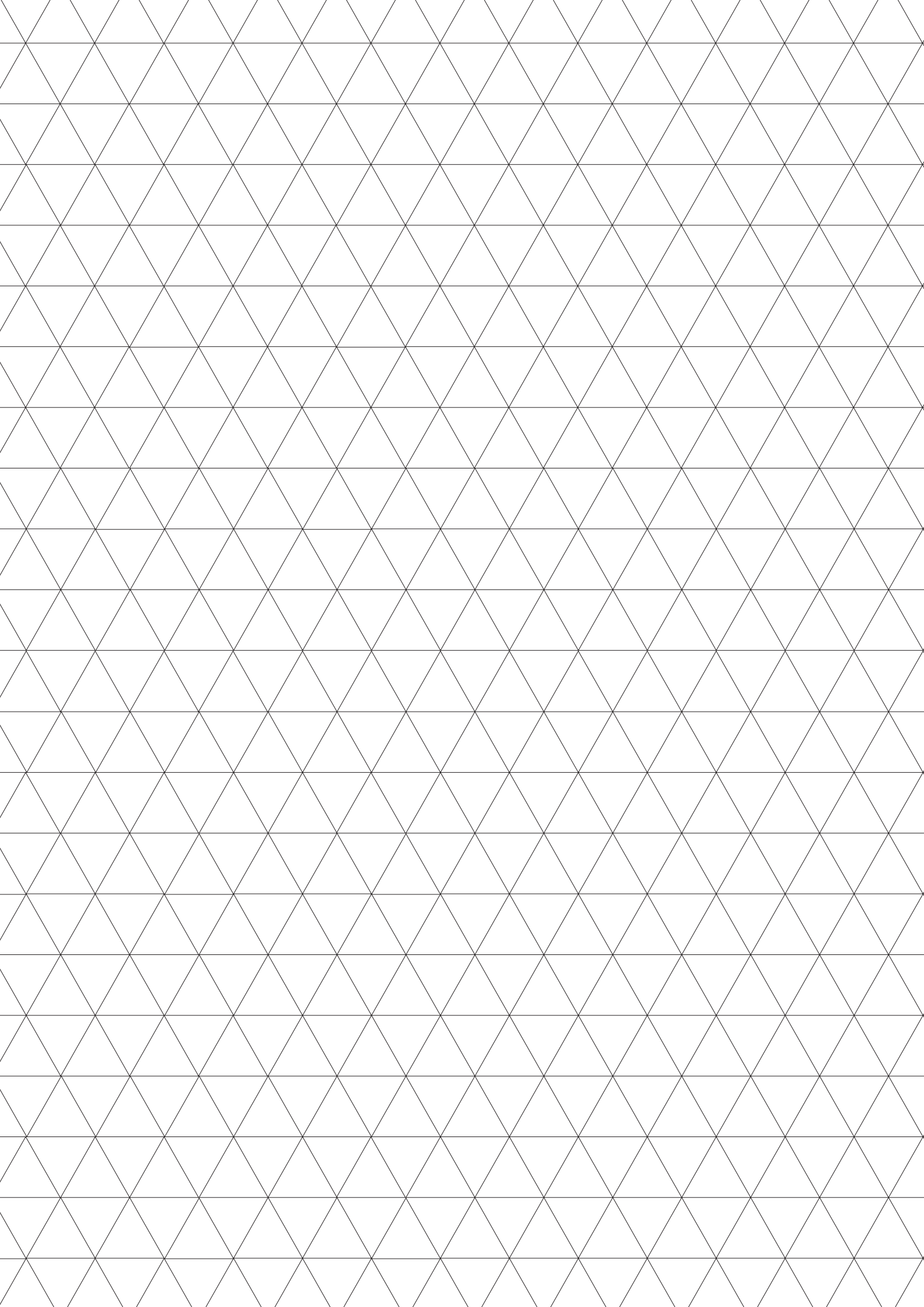

SOMMAIRE

— Contents

MODULAIRE - *MODULAR*

CONTEMPORAIN - *CONTEMPORARY*

Folia

FOLIA

Nourrie par la forêt qui entoure la manufacture de Saint-Louis, la collection Folia prolonge ses ramifications lumineuses avec un nouveau système modulaire et personnalisable : sept modules, trois variétés de bois, deux finitions métalliques et deux types de fixation. L'éclat du cristal, la force du bois, l'infini des possibles.

Drawing from the forest that surrounds Saint-Louis manufacture, the Folia collection extends its bright ramifications with a new modular and customisable system: seven modules, three varieties of wood, two metal finishes and two types of fixing. The radiance of crystal, the strength of wood, the infinite field of possibilities.



INSTALLATION / INSTALLATION

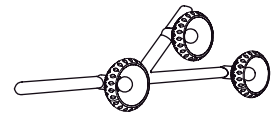

Applique - Plafonnier
Sconce - Ceiling light

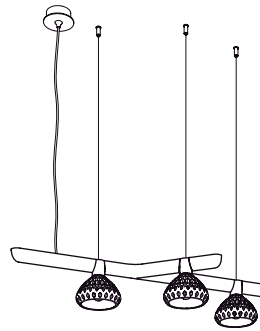
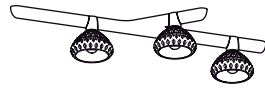

Suspension
Suspension light

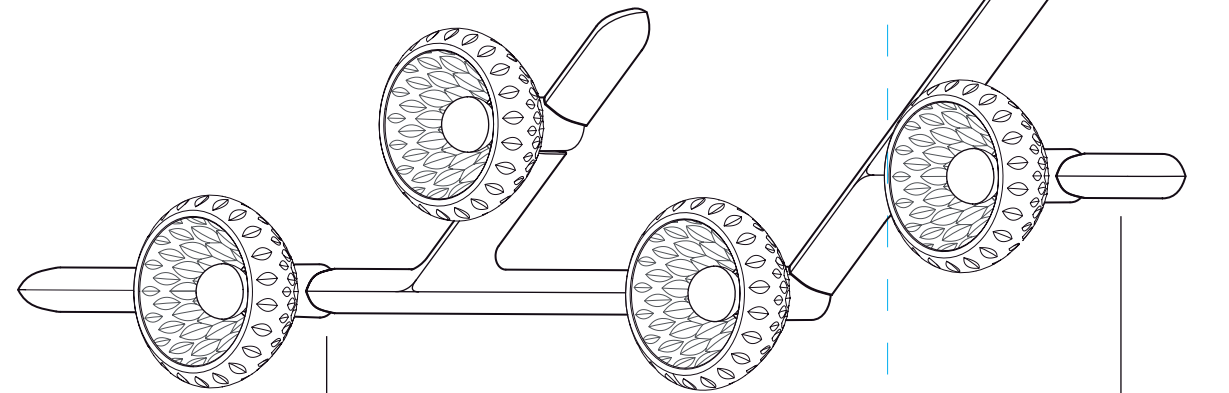

MÉTAL / METAL PARTS

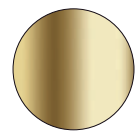

Laiton brossé
Brushed brass

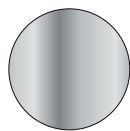

Chrome
Chrome plated

CRISTAL / CRYSTAL



Clair
Clear



Chartreuse
Chartreuse green

BOIS / WOOD



Frêne foncé
Dark ash

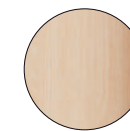

Frêne clair
Clear ash



Frêne blanc
White ash

MODULES / UNITS



3 lumières droite
3 lights right



3 lumières gauche
3 lights left

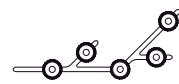

5 lumières 45°
5 lights 45°



7 lumières linéaire
7 lights linear

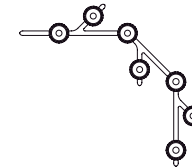

7 lumières 45°
7 lights 45°

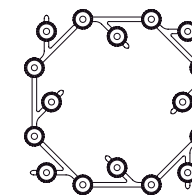

16 lumières
16 lights

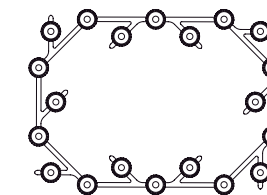

20 lumières
20 lights

L'ÉCLAT DU CRISTAL, LA FORCE DU BOIS, L'INFINI DES POSSIBLES

— The radiance of crystal,
the strength of wood,
the infinite field of possibilities

FOLIA
3 lumières
— **3-light**



Applique / Plafonnier
Sconce / Ceiling light

Suspension
Pendant light

Module 3 lumières droite, frêne blanc, métal chromé et cristal clair
3-light right unit, white ash, chrome-plated metal and clear crystal

8Y031R2800 - EUR	7Y031R2800 - EUR
8Y033R2800US - US	7Y033R2800US - US
8Y031R2800CN - CN	7Y031R2800CN - CN



Applique / Plafonnier
Sconce / Ceiling light

Suspension
Pendant light

Module 3 lumières droite, frêne foncé, laiton brossé et cristal clair
3-light right unit, dark ash, brushed brass and clear crystal

8Y031R1600 - EUR	7Y031R1600 - EUR
8Y033R1600US - US	8Y033R1600US - US
8Y031R1600CN - CN	7Y031R1600CN - CN

Module 3 lumières droite
Folia

3 verrines cristal, taille biseaux
Structure en bois et métal
Classe 2

3-light right unit
Folia

3 crystal hurricanes, bevels cut
Wood and metal structure
Class 2

Version électrique Europe et Chine
Source : 3 x 40 W (E14)
Tension nominale : 220 - 240 V / 50 - 60 Hz

European and Chinese electrical version
Source: 3 x 40 W (E14)
Nominal voltage: 220 - 240 V / 50 - 60 Hz

Version électrique Etats-Unis
Source : 3 x 40 W (E12)
Tension nominale : 100 - 127 V / 50 - 60 Hz

United-States electrical version
Source: 3 x 40 W (E12)
Nominal voltage: 100 - 127 V / 50 - 60 Hz

Folia

NOÉ DUCHAUFOR-LAWRANCE
NOUVEAUTÉ / NOVELTY 2019



Autres configurations possibles
Other optional configurations



Module 3 lumières droite, frêne clair, laiton brossé et cristal clair

3-light right unit, clear ash, brushed brass and clear crystal

Hauteur - *Height*: 145 mm - 5.5 in

Longueur - *Length*: 960 mm - 37.8 in

Largeur - *Width*: 300 mm - 11.8 in

Poids - *Weight*: 4.2 kg

Packaging : 1 caisse en bois - 1 wooden box

Applique / Plafonnier
Sconce / Ceiling light

8Y031R1700 - EUR
8Y033R1700US - US
8Y031R1700CN - CN

Suspension
Ceiling

7Y031R1700 - EUR
7Y033R1700US - US
7Y031R1700CN - CN

Tous les modules existent en version suspension et en applique / plafonnier
Each unit exists in pendant light and in sconce / ceiling light version



Module 3 lumières gauche, frêne blanc, métal chromé et cristal clair
3-light left unit, white ash, chrome-plated metal and clear crystal

Applique / Plafonnier
 Sconce / Ceiling light

Suspension
 Pendant light

8Y031L2800 - EUR	7Y031L2800 - EUR
8Y033L2800US - US	7Y033L2800US - US
8Y031L2800CN - CN	7Y031L2800CN - CN



Module 3 lumières gauche, frêne foncé, laiton brossé et cristal clair
3-light left unit, dark ash, brushed brass and clear crystal

Applique / Plafonnier
 Sconce / Ceiling light

Suspension
 Pendant light

8Y031L1600 - EUR	7Y031L1600 - EUR
8Y033L1600US - US	7Y033L1600US - US
8Y031L1600CN - CN	7Y031L1600CN - CN

Module 3 lumières gauche
Folia

3 verrines cristal, taille biseaux
 Structure en bois et métal
 Classe 2

3-light left unit
Folia

3 crystal hurricanes, bevels cut
 Wood and metal structure
 Class 2

Version électrique Europe et Chine
 Source : 3 x 40 W max (E14)
 Tension nominale : 220 - 240 V / 50 - 60 Hz

European and Chinese electrical version
 Source: 3 x 40 W max (E14)
 Nominal voltage: 220 - 240 V / 50 - 60 Hz

Version électrique Etats-Unis
 Source : 3 x 40 W max (E12)
 Tension nominale : 100 - 127 V / 50 - 60 Hz

United-States electrical version
 Source: 3 x 40 W max (E12)
 Nominal voltage: 100 - 127 V / 50 - 60 Hz

Folia

NOÉ DUCHAUFOR-LAWRANCE
NOUVEAUTÉ / NOVELTY 2019



Autres configurations possibles
Other optional configurations

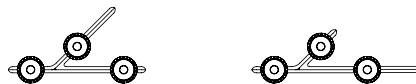

Module 3 lumières gauche, frêne clair, laiton brossé et cristal clair
3-light left unit, clear ash, brushed brass and clear crystal
Hauteur - *Height*: 145 mm - 5.5 in
Longueur - *Length*: 960 mm - 37.8 in
Largeur - *Width*: 300 mm - 11.8 in
Poids - *Weight*: 4.2 kg
Packaging : 1 caisse en bois - 1 wooden box

Applique / Plafonnier
Sconce / Ceiling light
8Y031L1700 - EUR
8Y033L1700US - US
8Y031L1700CN - CN

Suspension
Ceiling
7Y031L1700 - EUR
7Y033L1700US - US
7Y031L1700CN - CN

Tous les modules existent en version suspension et en applique / plafonnier
Each unit exists in pendant light and in sconce / ceiling light version

FOLIA
5 lumières
— **5-light**



Applique / Plafonnier
Sconce / Ceiling light

Suspension
Pendant light

Module 5 lumières 45°, frêne blanc, métal chromé et cristal clair
5-light 45° unit, white ash, chrome-plated metal and clear crystal

8Y051V2800 - EUR
8Y053V2800US - US
8Y051V2800CN - CN

7Y051V2800 - EUR
7Y053V2800US - US
7Y051V2800CN - CN



Applique / Plafonnier
Sconce / Ceiling light

Suspension
Pendant light

Module 5 lumières 45°, frêne foncé, laiton brossé et cristal clair
5-light 45° unit, dark ash, brushed brass and clear crystal

8Y051V1600 - EUR
8Y053V1600US - US
8Y051V1600CN - CN

7Y051V1600 - EUR
7Y053V1600US - US
7Y051V1600CN - CN

**Module 5 lumières 45°
Folia**

5 verrines cristal, taille biseaux
Structure en bois et métal
Classe 2

**5-light 45° unit
Folia**

5 crystal hurricanes, bevels cut
Wood and metal structure
Class 2

Version électrique Europe et Chine
Source : 5 x 40 W (E14)
Tension nominale : 220 - 240 V / 50 - 60 Hz

European and Chinese electrical version
Source: 5 x 40 W (E14)
Nominal voltage: 220 - 240 V / 50 - 60 Hz

Version électrique Etats-Unis
Source : 5 x 40 W (E12)
Tension nominale : 100 - 127 V / 50 - 60 Hz

United-States electrical version
Source: 5 x 40 W (E12)
Nominal voltage: 100 - 127 V / 50 - 60 Hz

Folia

NOÉ DUCHAUFOR-LAWRANCE
NOUVEAUTÉ / NOVELTY 2019



Autres configurations possibles
Other optional configurations

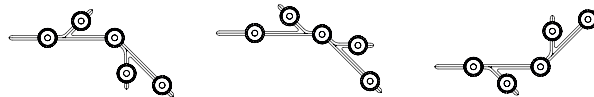

Module 5 lumières 45°, frêne clair, laiton brossé et cristal clair

5-light 45° unit, clear ash, brushed brass and clear crystal

Hauteur - *Height*: 145 mm - 5.5 in

Longueur - *Length*: 1 300 mm - 51.2 in

Largeur - *Width*: 540 mm - 21.3 in

Poids - *Weight*: 7.5 kg

Packaging : 1 caisse en bois - 1 wooden box

Applique / Plafonnier
Sconce / Ceiling light

8Y051V1700 - EUR
8Y053V1700US - US
8Y051V1700CN - CN

Suspension
Pendant light

7Y051V1700 - EUR
7Y053V1700US - US
7Y051V1700CN - CN

Tous les modules existent en version suspension et en applique / plafonnier
Each unit exists in pendant light and in sconce / ceiling light version

FOLIA
7 lumières
— **7-light**



Module 7 lumières linéaire, frêne blanc, métal chromé et cristal clair
7-light linear unit, white ash, chrome-plated metal and clear crystal

Applique / Plafonnier
Sconce / Ceiling light

Suspension
Pendant light

8Y071S2800 - EUR	7Y071S2800 - EUR
8Y073S2800US - US	7Y073S2800US - US
8Y071S2800CN - CN	7Y071S2800CN - CN



Module 7 lumières linéaire, frêne foncé, laiton brossé et cristal clair
7-light linear unit, dark ash, brushed brass and clear crystal

Applique / Plafonnier
Sconce / Ceiling light

Suspension
Pendant light

8Y071S1600 - EUR	7Y071S1600 - EUR
8Y073S1600US - US	7Y073S1600US - US
8Y071S1600CN - CN	7Y071S1600CN - CN

**Module 7 lumières linéaire
 Folia**

7 verrines cristal, taille biseaux
 Structure en bois et métal
 Classe 2

**7-light linear unit
 Folia**

7 crystal hurricanes, bevels cut
 Wood and metal structure
 Class 2

Version électrique Europe et Chine
 Source : 7 x 40 W (E14)
 Tension nominale : 220 - 240 V / 50 - 60 Hz

European and Chinese electrical version
 Source: 7 x 40 W (E14)
 Nominal voltage: 220 - 240 V / 50 - 60 Hz

Version électrique Etats-Unis
 Source : 7 x 40 W (E12)
 Tension nominale : 100 - 127 V / 50 - 60 Hz

United-States electrical version
 Source: 7 x 40 W (E12)
 Nominal voltage: 100 - 127 V / 50 - 60 Hz

Folia

NOÉ DUCHAUFOR-LAWRANCE
NOUVEAUTÉ / NOVELTY 2019



Autres configurations possibles
Other optional configurations

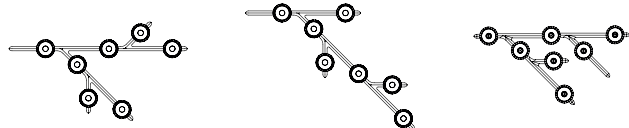

Module 7 lumières linéaire, frêne clair, laiton brossé et cristal clair
7-light linear unit, clear ash, brushed brass and clear crystal
Hauteur - *Height*: 145 mm - 5.5 in
Longueur - *Length*: 2 020 mm - 79.5 in
Largeur - *Width*: 450 mm - 17.7 in
Poids - *Weight*: 11 kg
Packaging : 2 caisses en bois – 2 wooden boxes

Applique / Plafonnier
Sconce / Ceiling light

8Y071S1700 - EUR
8Y073S1700US - US
8Y071S1700CN - CN

Suspension
Pendant light

7Y071S1700 - EUR
7Y073S1700US - US
7Y071S1700CN - CN

Tous les modules existent en version suspension et en applique / plafonnier
Each unit exists in pendant light and in sconce / ceiling light version



Applique / Plafonnier
Sconce / Ceiling light

Suspension
Pendant light

Module 7 lumières 45°, frêne blanc, métal chromé et cristal clair
7-light 45° unit, white ash, chrome-plated metal and clear crystal

8Y071V2800 - EUR	7Y071V2800 - EUR
8Y073V2800US - US	7Y073V2800US - US
8Y071V2800CN - CN	7Y071V2800CN - CN



Applique / Plafonnier
Sconce / Ceiling light

Suspension
Pendant light

Module 7 lumières 45°, frêne foncé, laiton brossé et cristal clair
7-light 45° unit, dark ash, brushed brass and clear crystal

8Y071V1600 - EUR	7Y071V1600 - EUR
8Y073V1600US - US	7Y073V1600US - US
8Y071V1600CN - CN	7Y071V1600CN - CN

**Module 7 lumières 45°
Folia**

7 verrines cristal, taille biseaux
Structure en bois et métal
Classe 2

**7-light 45° unit
Folia**

7 crystal hurricanes, bevels cut
Wood and metal structure
Class 2

Version électrique Europe et Chine
Source : 7 x 40 W (E14)
Tension nominale : 220 - 240 V / 50 - 60 Hz

European and Chinese electrical version
Source: 7 x 40 W (E14)
Nominal voltage: 220 - 240 V / 50 - 60 Hz

Version électrique Etats-Unis
Source : 7 x 40 W (E12)
Tension nominale : 100 - 127 V / 50 - 60 Hz

United-States electrical version
Source: 7 x 40 W (E12)
Nominal voltage: 100 - 127 V / 50 - 60 Hz

Folia

NOË DUCHAUFOR-LAWRANCE
NOUVEAUTÉ / NOVELTY 2019

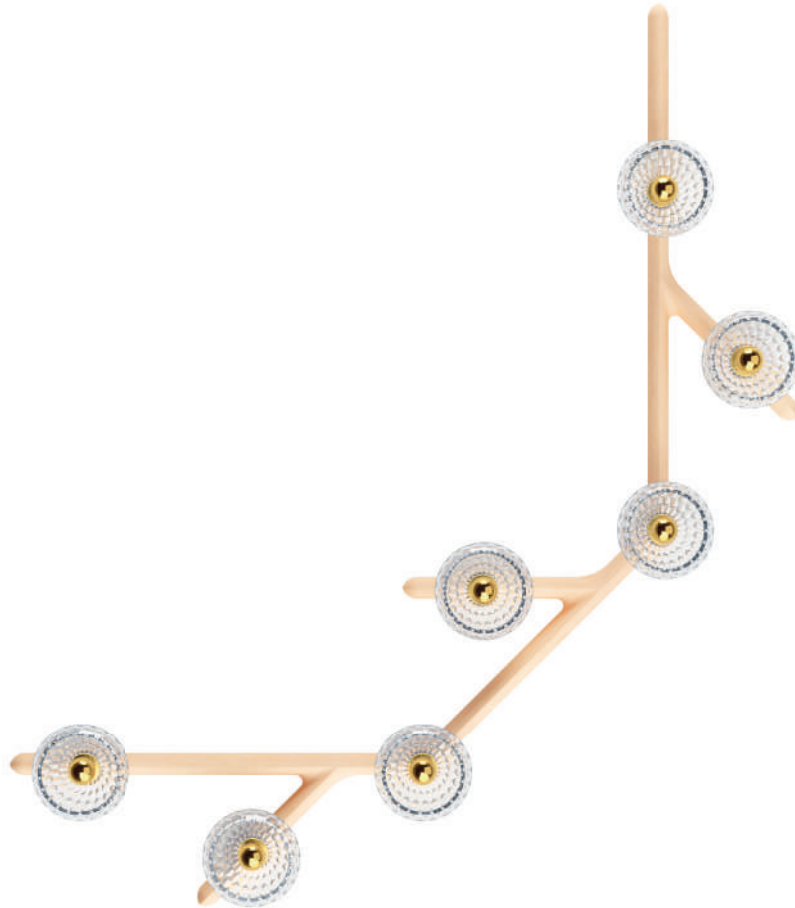

Autres configurations possibles
Other optional configurations

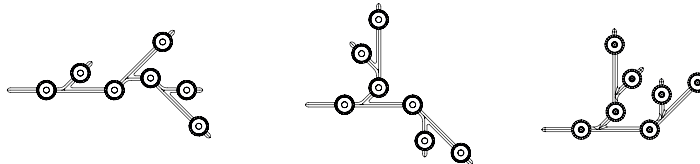

Module 7 lumières 45°, frêne clair, laiton brossé et cristal clair

7-light 45° unit, clear ash, brushed brass and clear crystal

Hauteur - *Height*: 145 mm - 5.5 in

Longueur - *Length*: 1 430 mm - 56.3 in

Largeur - *Width*: 1 250 mm - 49.2 in

Poids - *Weight*: 11 kg

Packaging : 2 caisses en bois – 2 wooden boxes

Applique / Plafonnier
Sconce / Ceiling light

8Y071V1700 - EUR
8Y073V1700US - US
8Y071V1700CN - CN

Suspension
Pendant light

7Y071V1700 - EUR
7Y073V1700US - US
7Y071V1700CN - CN

Tous les modules existent en version suspension et en applique / plafonnier
Each unit exists in pendant light and in sconce / ceiling light version

FOLIA

16 lumières

— 16-light

1 - 2 - 3
Module 16 lumières circulaire
Folia

16 verrines cristal, taille biseaux
Structure en bois et métal
Classe 2

Version électrique Europe et Chine
Source : 16 x 40 W (E14)
Tension nominale : 220 - 240 V / 50 - 60 Hz

Version électrique États-Unis
Source : 16 x 40 W (E12)
Tension nominale : 100 - 127 V / 50 - 60 Hz

1 - 2 - 3
16-light circular unit
Folia

16 crystal hurricanes, bevels cut
Wood and metal structure
Class 2

European and Chinese electrical version
Source: 16 x 40 W (E14)
Nominal voltage: 220 - 240 V / 50 - 60 Hz

United States electrical version
Source: 16 x 40 W (E12)
Nominal voltage: 100 - 127 V / 50 - 60 Hz



1— **Module 16 lumières circulaire,**
frêne blanc, métal chromé et cristal clair
16-light circular unit,
white ash, chrome-plated metal and clear crystal
Hauteur - Height: 145 mm - 5.5 in
Longueur - Length: 1 430 mm - 56.3 in
Largeur - Width: 1 430 mm - 56.3 in
Poids - Weight: 24 kg
Packaging : 1 caisse en bois - 1 wooden box

Applique / Plafonnier Sconce / Ceiling light	Suspension Pendant light
8Y161C2800 - EUR	7Y161C2800 - EUR
8Y163C2800US - US	7Y163C2800US - US
8Y161C2800CN - CN	7Y161C2800CN - CN

Tous les modules existent en version suspension et en applique / plafonnier
Each unit exists in pendant light and in sconce / ceiling light version



2— **Module 16 lumières circulaire,**
frêne foncé, laiton brossé et cristal clair
16-light circular unit,
dark ash, brushed brass and clear crystal
Hauteur - Height: 145 mm - 5.5 in
Longueur - Length: 1 430 mm - 56.3 in
Largeur - Width: 1 430 mm - 56.3 in
Poids - Weight: 24 kg
Packaging : 1 caisse en bois - 1 wooden box

Applique / Plafonnier Sconce / Ceiling light	Suspension Pendant light
8Y161C1600 - EUR	8Y161C1600 - EUR
8Y163C1600US - US	7Y163C1600US - US
8Y161C1600CN - CN	7Y161C1600CN - CN

Tous les modules existent en version suspension et en applique / plafonnier
Each unit exists in pendant light and in sconce / ceiling light version

Folia

NOÉ DUCHAUFOR-LAWRANCE
NOUVEAUTÉ / NOVELTY 2019

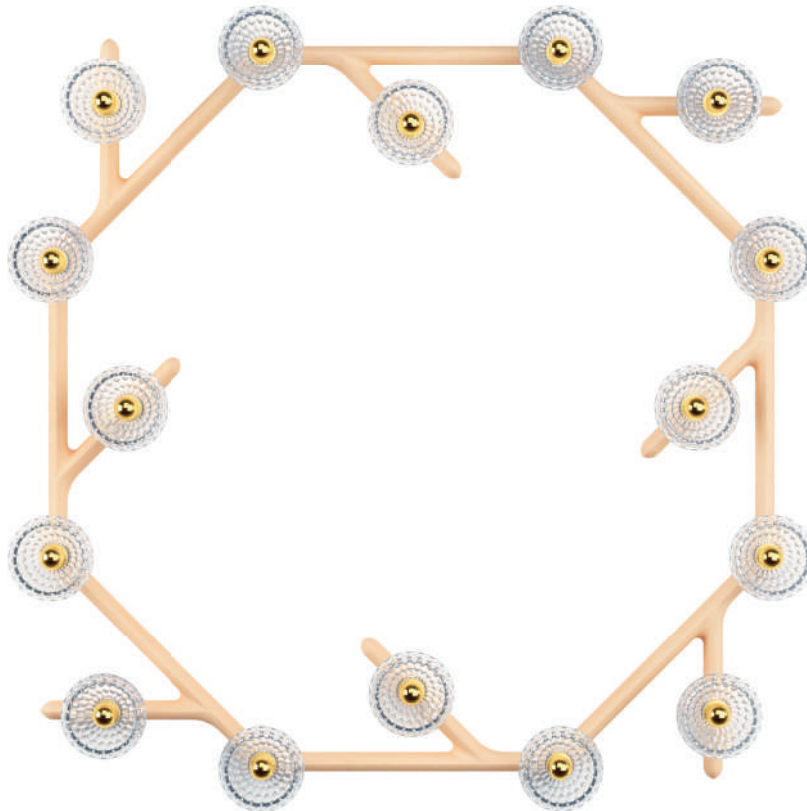

Autres configurations possibles
Other optional configurations

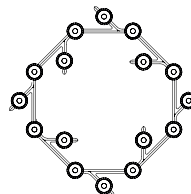
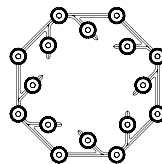
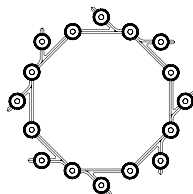

3

Module 16 lumières circulaire,
frêne clair, laiton brossé et cristal clair
16-light circular unit,
clear ash, brushed brass and clear crystal
Hauteur - Height: 145 mm - 5.5 in
Longueur - Length: 1 430 mm - 56.3 in
Largeur - Width: 1 430 mm - 56.3 in
Poids - Weight: 24 kg
Packaging : 1 caisse en bois - 1 wooden box

Applique / Plafonnier
Sconce / Ceiling light

8Y161C1700 - EUR
8Y163C1700US - US
8Y161C1700CN - CN

Suspension
Pendant light

7Y161C1700 - EUR
7Y163C1700US - US
7Y161C1700CN - CN

Tous les modules existent en version suspension et en applique / plafonnier
Each unit exists in pendant light and in sconce / ceiling light version

FOLIA

20 lumières

— 20-light

1 - 2 - 3
Module 20 lumières ovale
Folia

20 verrines cristal, taille biseaux
Structure en bois et métal
Classe 2

Version électrique Europe et Chine
Source : 20 x 40 W max (E14)
Tension nominale : 220 - 240 V / 50 - 60 Hz

Version électrique États-Unis
Source : 20 x 40 W max (E12)
Tension nominale : 100 - 127 V / 50 - 60 Hz

1 - 2 - 3
20-light oval unit
Folia

20 crystal hurricanes, bevels cut
Wood and metal structure
Class 2

European and Chinese electrical version
Source: 20 x 40 W max (E14)
Nominal voltage: 220 - 240 V / 50 - 60 Hz

United States electrical version
Source: 20 x 40 W max (E12)
Nominal voltage: 100 - 127 V / 50 - 60 Hz



1— **Module 20 lumières ovale,**
frêne blanc, métal chromé et cristal clair
20-light oval unit,
white ash, chrome-plated metal and clear crystal
Hauteur - Height: 145 mm - 5.5 in
Longueur - Length: 1 960 mm - 77.2 in
Largeur - Width: 1 430 mm - 56.3 in
Poids - Weight: 30 kg
Packaging : 2 caisses en bois – 2 wooden boxes

Applique / Plafonnier Sconce / Ceiling light	Suspension Pendant light
8Y201O2800 - EUR	7Y201O2800 - EUR
8Y203O2800US - US	7Y203O2800US - US
8Y201O2800CN - CN	7Y201O2800CN - CN

Tous les modules existent en version suspension et en applique / plafonnier
Each unit exists in pendant light and in sconce / ceiling light version



2— **Module 20 lumières ovale,**
frêne foncé, laiton brossé et cristal clair
20-light oval unit,
dark ash, brushed brass and clear crystal
Hauteur - Height: 145 mm - 5.5 in
Longueur - Length: 1 960 mm - 77.2 in
Largeur - Width: 1 430 mm - 56.3 in
Poids - Weight: 30 kg
Packaging : 2 caisses en bois – 2 wooden boxes

Applique / Plafonnier Sconce / Ceiling light	Suspension Pendant light
8Y201O1600 - EUR	7Y201O1600 - EUR
8Y203O1600US - US	7Y203O1600US - US
8Y201O1600CN - CN	7Y201O1600CN - CN

Tous les modules existent en version suspension et en applique / plafonnier
Each unit exists in pendant light and in sconce / ceiling light version

Folia

NOÉ DUCHAUFOR-LAWRANCE
NOUVEAUTÉ / NOVELTY 2019

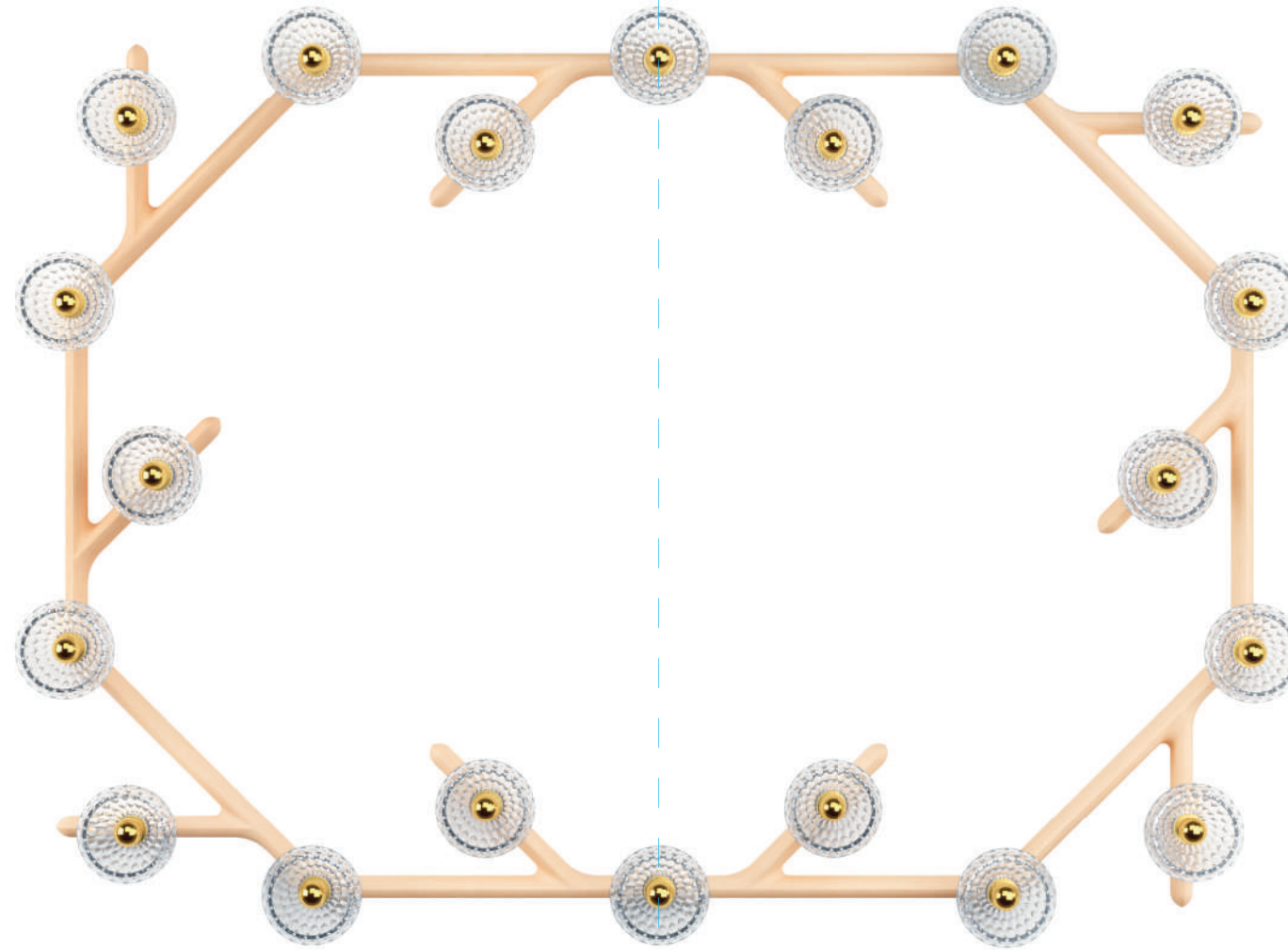

Autres configurations possibles
Other optional configurations

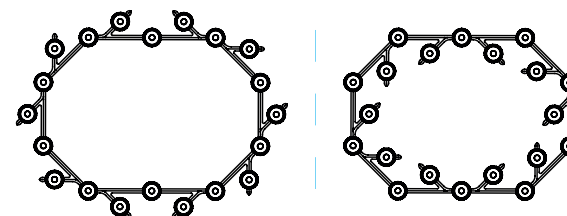

3 —

Module 20 lumières ovale,
frêne clair, laiton brossé et cristal clair
20-light oval unit,
clear ash, brushed brass and clear crystal
Hauteur - Height: 145 mm - 5.5 in
Longueur - Length: 1 960 mm - 77.2 in
Largeur - Width: 1 430 mm - 56.3 in
Poids - Weight: 30 kg
Packaging : 2 caisses en bois - 2 wooden boxes

Tous les modules existent en version suspension et en applique / plafonnier
Each unit exists in pendant light and in sconce / ceiling light version

Applique / Plafonnier
Sconce / Ceiling light

8Y201O1700 - EUR
8Y203O1700US - US
8Y201O1700CN - CN

Suspension
Pendant light

7Y201O1700 - EUR
7Y203O1700US - US
7Y201O1700CN - CN

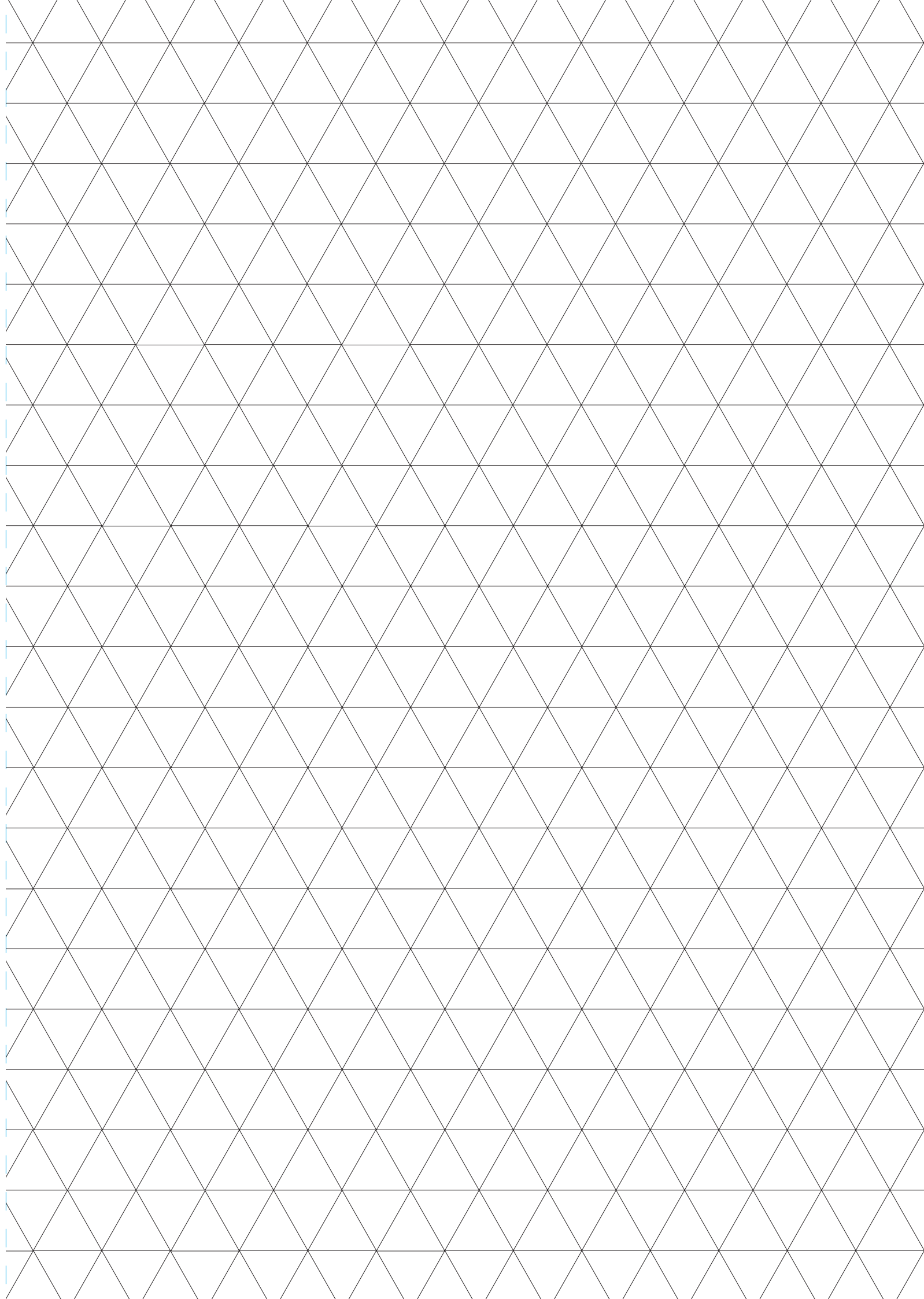

SOMMAIRE

— Contents

À POSER - *FREESTANDING LAMPS*

INTEMPOREL - *TIMELESS*

Arlequin, Bambous, Le Royal, Orience, Pégase,
Royal, Thistle, Tommy

CONTEMPORAIN - *CONTEMPORARY*

Apollo, Folia, Hulotte, Matrice, Oxymore – Adiante,
Plein Phare, Quartz, Saule, Vibration



À POSER INTÉMPOREL

— Timeless freestanding lamps

**Candélabre 3 lumières
Arlequin**

3 branches torsadées creuses
Coupe diamant pierreries
Pied en cristal doublé de couleur, taille biseaux
Balustre à côtes vénitienes larges
Clocheton et porte-bougies
Bobèches avec pendeloques taillées en facettes
Classe 2

Version électrique Europe
Source : 3 x 40 W max (E14)
Tension nominale : 220 - 240 V / 50 Hz
Courant maximal : 0,5 A

Version électrique États-Unis et Japon
Source : 3 x 40 W max (E12)
Tension nominale : 100 - 127 V / 50 - 60 Hz
Courant maximal : 1,2 A

**3-light candelabra
Arlequin**

3 twisted hollow arms
Bowl with diamond cuts
Base in clear double-layered with coloured crystal, bevel cut
Large venetian style crystal baluster
Crystal cone and hurricane holders
Cups with facet-cut pendants
Class 2

European electrical version
Source: 3 x 40 W max (E14)
Nominal voltage: 220 - 240 V / 50 Hz
Maximum current: 0.5 A

United-States and Japanese electrical version
Source: 3 x 40 W max (E12)
Nominal voltage: 100 - 127 V / 50 - 60 Hz
Maximum current: 1.2 A

Arlequin

2012



Candélabre 3 lumières, améthyste, chartreuse et flanelle
3-light candelabra, amethyst, chartreuse-green and flannel-grey
 Hauteur - Height: 760 mm - 29.9 in
 Diamètre - Diameter: 480 mm - 18.9 in
 Poids - Weight: 6 kg
 Packaging : 1 boîte bleue - 1 blue box

Bougie
 Candle

Électrique
 Electrical

3S03250P0

3S03150P0 - EUR
 3S03350P0 - US
 3S03450P0 - JP



Bougie
Candle

Électrique
Electrical

Candélabre 3 lumières, bleu foncé, noir et flanelle
3-light candelabra, dark blue, black and flannel-grey

3R0325060

3R0315060 - EUR
3R0335060 - US
3R0345060 - JP



Bougie
Candle

Électrique
Electrical

Candélabre 3 lumières, améthyste, violet et flanelle
3-light candelabra, amethyst, purple and flannel-grey

3V03250J0

3V03150J0 - EUR
3V03350J0 - US
3V03450J0 - JP

Arlequin

2012



Candélabre 3 lumières, bleu clair, bleu foncé et flanelle
3-light candelabra, sky blue, dark blue and flannel-grey

Bougie
 Candle

Électrique
 Electrical

3U03250J0

3U03150J0 - EUR
 3U03350J0 - US
 3U03450J0 - JP



Candélabre 3 lumières, noir, cristal clair satiné et flanelle
3-light candelabra, black, clear satin-finished crystal and flannel-grey

Bougie
 Candle

Électrique
 Electrical

3T03250S0

3T03150S0 - EUR
 3T03350S0 - US
 3T03450S0 - JP

**Candélabre 5 lumières
Arlequin**

5 branches torsadées creuses
Coupe diamant pierreries
Pied en cristal doublé de couleur, taille biseaux
Balustre à côtes vénitiennes larges
Clocheton et porte-bougies
Bobèches avec pendeloques taillées en facettes
et pampilles
Classe 2

Version électrique Europe
Source : 5 x 40 W max (E14)
Tension nominale : 220 - 240 V / 50 Hz
Courant maximal : 0,9 A

Version électrique États-Unis et Japon
Source : 5 x 40 W max (E12)
Tension nominale : 100 - 127 V / 50 - 60 Hz
Courant maximal : 2 A

**5-light candelabra
Arlequin**

5 twisted hollow arms
Bowl with diamond cuts
Base in clear double-layered with coloured crystal, bevel cut
Large venetian style baluster
Cone and hurricane holders
Cups with facet-cut pendants
and octagons
Class 2

European electrical version
Source: 5 x 40 W max (E14)
Nominal voltage: 220 - 240 V / 50 Hz
Maximum current: 0.9 A

United-States and Japanese electrical version
Source: 5 x 40 W max (E12)
Nominal voltage: 100 - 127 V / 50 - 60 Hz
Maximum current: 2 A

Arlequin

2012



Candélabre 5 lumières, bleu foncé, noir et flanelle
5-light candelabra, dark blue, black and flannel-grey
 Hauteur - Height: 760 mm - 29.9 in
 Diamètre - Diameter: 480 mm - 18.9 in
 Poids - Weight: 8 kg
 Packaging : 1 boîte bleue - 1 blue box

Bougie
 Candle

Électrique
 Electrical

3R0525060

3R0515060 - EUR
 3R0535060 - US
 3R0545060 - JP



Bougie
Candle

Électrique
Electrical

Candélabre 5 lumières, améthyste, chartreuse et flanelle
5-light candelabra, amethyst, chartreuse-green and flannel-grey

3S05250P0

3S05150P0 - EUR
3S05350P0 - US
3S05450P0 - JP



Bougie
Candle

Électrique
Electrical

Candélabre 5 lumières, améthyste, violet et flanelle
5-light candelabra, amethyst, purple and flannel-grey

3V05250J0

3V05150J0 - EUR
3V05350J0 - US
3V05450J0 - JP

Arlequin

2012



Bougie
Candle

Électrique
Electrical

Candélabre 5 lumières, bleu clair, bleu foncé et flanelle
5-light candelabra, sky blue, dark blue and flannel-grey

3U05250J0

3U05150J0 - EUR
3U05350J0 - US
3U05450J0 - JP



Bougie
Candle

Électrique
Electrical

Candélabre 5 lumières, noir, cristal clair satiné et flanelle
5-light candelabra, black, clear satin-finished crystal and flannel-grey

3T05250S0

3T05150S0 - EUR
3T05350S0 - US
3T05450S0 - JP

Candélabre 18 lumières Arlequin

18 branches creuses torsadées flanelle
Balustres chartreuse avec côtes vénitiennes fines
Boule du milieu violet avec côtes vénitiennes fines
Coupes cristal clair doublé améthyste,
taille diamant pierreries
Coupe diamant pierreries flanelle
Bobèches flanelle avec glaçons lilas
taillées en facettes et pampilles clair
Porte-verrines clair
Classe 1

Version électrique Europe
Source : 18 x 40 W max (E14)
Tension nominale : 220 - 240 V / 50 Hz
Courant maximal : 3,3 A

Version électrique États-Unis et Japon
Source : 18 x 40 W max (E12)
Tension nominale : 100 - 127 V / 50 - 60 Hz
Courant maximal : 7,2 A

18-light candelabra Arlequin

18 flannel-grey twisted hollow arms
Fine Venetian-style chartreuse-green balusters
Fine Venetian-style purple center ball
Diamond-cut crystal bowls in clear double-layered
with amethyst crystal
Diamond-cut flannel-grey bowl
Flannel-grey cups with facet-cut lilac pendants
and prisms clear octagons
Clear crystal hurricane holders
Class 1

European electrical version
Source: 18 x 40 W max (E14)
Nominal voltage: 220 - 240 V / 50 Hz
Maximum current: 3.3 A

United-States and Japanese electrical version
Source: 18 x 40 W max (E12)
Nominal voltage: 100 - 127 V / 50 - 60 Hz
Maximum current: 7.2 A



Arlequin

2012



Candélabre 18 lumières, améthyste, chartreuse et flanelle
18-light candelabra, amethyst, chartreuse-green and flannel-grey
 Édition numérotée - *Numbered edition*
 Hauteur - *Height*: 2 000 mm - 78.7 in
 Diamètre - *Diameter*: 800 mm - 31.5 in
 Poids - *Weight*: 100 kg
 Packaging : 3 caisses en bois - *3 wooden boxes*

Électrique
Electrical

64094290 - EUR
 64094490 - US
 64094590 - JP



Flambeau - option verrine Apollo
Candleholder - apollo hurricane option

Bougie - Candle
71001700

Électrique - Electrical
560115400 - EUR
560135400 - US
560145400 - JP



Flambeau - option verrine Lady
Candleholder - lady hurricane option

Bougie - Candle
71000200

Électrique - Electrical
560115100 - EUR
560135100 - US
560145100 - JP

**Flambeau
Bambous**

Pied, porte-verrine et verrine en cristal clair
Différentes options de verrine possibles
Classe 2

Version électrique Europe
Source : 1 x 40 W max (E14)
Tension nominale : 220 - 240 V / 50 Hz

Version électrique États-Unis et Japon
Source : 1 x 40 W max (E12)
Tension nominale : 100 - 127 V / 50 - 60 Hz

**Candleholder
Bambous**

Clear-crystal base, hurricane holder and hurricane
Various hurricane options available
Class 2

European electrical version
Source: 1 x 40 W max (E14)
Nominal voltage: 220 - 240 V / 50 Hz

United-States and Japanese electrical version
Source: 1 x 40 W max (E12)
Nominal voltage: 100 - 127 V / 50 - 60 Hz

Bambous

1981



Flambeau - option petite verrine taillée biseaux
Candleholder - small bevel-cut hurricane option
Hauteur - *Height*: 320 mm - 12.6 in
Poids - *Weight*: 1,7 kg
Packaging : 1 boîte bleue - 1 blue box

Bougie
Candle

Électrique
Electrical

560125D00

560115D00 - EUR
560135D00 - US
560145D00 - JP

**Candélabre 24 lumières
Le Royal**

24 branches creuses torsadées réparties sur 2 plateaux
Coupes, bobèches et porte-verrines : cristal taillé
en diamant pierreries
Balustres côtes vénitiennes fines
Pendeloques taillées en facettes
Clochettes et clocheton en cristal clair
Verrines côtes vénitiennes, taille biseaux
Vase, taille biseaux
Classe 1

Version électrique Europe
Source : 24 x 40 W max (E14)
Tension nominale : 220 V
Courant maximal : 4,40 A

Version électrique États-Unis et Japon
Source : 24 x 40 W max (E12)
Tension nominale : 110 V
Courant maximal : 9,60 A

**24-light candelabra
Le Royal**

24 twisted hollow branches adorning 2 plates
Crystal bowls, cups and hurricane holders
with diamond cuts
Fine Venetian-style balusters
Facet-cut pendants
Small and large bells
Venetian-style hurricanes, bevel-cut, with gold rims
Bevel-cut vase
Class 1

European electrical version
Source: 24 x 40 W max (E14)
Nominal voltage: 220 V
Maximum current: 4.40 A

United-States and Japanese electrical version
Source: 24 x 40 W max (E12)
Nominal voltage: 110 V
Maximum current: 9.60 A



Le Royal

2010



Candélabre 24 lumières
24-light candelabra

Édition numérotée - *Numbered edition*

Hauteur - *Height*: 2 450 mm - *96.5 in*

Diamètre - *Diameter*: 850 mm - *33.5 in*

Poids - *Weight*: 185 kg

Électrique
Electrical

64067800 - EUR

64088500 - US

64088600 - JP

**Candélabre
Orience**

Pied, coupes, bobèche, balustre et vase
en cristal clair doublé de cristal bleu foncé ou rouge,
décorés à l'or 24 carats
5 branches torsadées en cristal clair
Pendeloques en cristal clair taillées en facettes
Porte-bougie en cristal clair
Possibilité d'équipement électrique
Classe 2

Version électrique Europe
Source : 5 x 40 W max (E14)
Tension nominale : 220 - 240 V / 50 Hz
Courant maximal : 0,9 A

Version électrique États-Unis et Japon
Source : 5 x 40 W max (E12)
Tension nominale : 100 - 127 V / 50 - 60 Hz
Courant maximal : 2 A

**Candelabra
Orience**

*Base, bowls, cup, baluster and vase in clear
double-layered with dark-blue or red crystal,
decorated with 24-carat gold
5 twisted arms
Facet-cut clear-crystal pendants
Clear crystal hurricane holders
Possibilities for use with electricity
Class 2*

*European electrical version
Source: 5 x 40 W max (E14)
Nominal voltage: 220 - 240 V / 50 Hz
Maximum current: 0.9 A*

*United-States and Japanese electrical version
Source: 5 x 40 W max (E12)
Nominal voltage: 100 - 127 V / 50 - 60 Hz
Maximum current: 2 A*



Orience

1995



Bougie
Candle

Électrique
Electrical

Candélabre, cristal clair doublé bleu foncé
Candelabra, clear crystal double-layered with dark-blue crystal
Hauteur - Height: 885 mm - 34.8 in
Diamètre - Diameter: 500 mm - 19.7 in
Poids - Weight: 9 kg
Packaging : 1 boîte bleue - 1 blue box

78502023

78502123 - EUR
78502223 - US
78502323 - JP

♦ 78502021

♦ 78502121 - EUR
♦ 78502221 - US
♦ 78502321 - JP

Existe aussi en rouge
Also available in red

**Candélabre
Pégase**

Pied, coupes, bobèches, balustre et vase en cristal doublé de cristal rouge ou bleu foncé, taillés côte plate et biseaux
5 branches torsadées en cristal clair
Pendeloques cristal clair taillées en facettes
Porte-bougies en cristal clair
Possibilité d'équipement électrique
Classe 2

Version électrique Europe
Source : 5 x 40 W max (E14)
Tension nominale : 220 - 240 V / 50 Hz
Courant maximal : 0,9 A

Version électrique États-Unis et Japon
Source : 5 x 40 W max (E12)
Tension nominale : 100 - 127 V / 50 - 60 Hz
Courant maximal : 2 A

**Candelabra
Pégase**

*Base, bowls, cups, baluster and vase in clear double-layered with dark-blue or red crystal, flat ridge and bevel cut
5 clear-crystal twisted arms
Clear crystal facet-cut pendants
Clear crystal hurricane holder
Possibilities for use with electricity
Class 2*

*European electrical version
Source: 5 x 40 W max (E14)
Nominal voltage: 220 - 240 V / 50 Hz
Maximum current: 0.9 A*

*United-States and Japanese electrical version
Source: 5 x 40 W max (E12)
Nominal voltage: 100 - 127 V / 50 - 60 Hz
Maximum current: 2 A*



Pégase

1995



Candélabre, cristal clair doublé rouge
Candelabra, clear crystal double-layered with red crystal
 Hauteur - Height: 885 mm - 34.8 in
 Diamètre - Diameter: 500 mm - 19.7 in
 Poids - Weight: 9 kg
 Packaging : 1 boîte bleue - 1 blue box

Existe aussi en bleu foncé
 Also available in dark blue

Bougie
 Candle

78501021

✦ 78501023

Électrique
 Electrical

78501121 - EUR
 78501221 - US
 78501321 - JP

✦ 78501123 - EUR
 ✦ 78501223 - US
 ✦ 78501323 - JP



3

3 —

Lampe, cristal clair, finition dorée
Table lamp, clear crystal, golden finish

47042800 - EUR
47042900 - US
47043000 - JP
47043100 - CN

1 - 2 - 3

Lampe à poser
Royal

Pied en cristal clair ou en cristal clair doublé de bleu foncé taillé de biseaux profonds
Boule en cristal clair taillée de biseaux
Structure en aluminium finition chromée ou dorée
Abat-jour blanc en coton
Classe 2

Version électrique Europe
Tension nominale : 220 - 240 V / 50 Hz
Source : 1 x 40 max (E14)
Courant maximal : 0,2 A

Version électrique États-Unis et Japon
Tension nominale : 100 - 127 V / 50-60 Hz
Source : 1 x 40 max (E12)
Courant maximal : 0,4 A

1 - 2 - 3

Table lamp
Royal

Clear crystal or clear crystal double-layered with dark-blue crystal foot with deep bevel cuts
Clear crystal ball with bevel cuts
Chrome-plated or golden finish aluminum structure
White cotton lampshade
Class 2

European electrical version
Nominal voltage: 220 - 240 V / 50 Hz
Source: 1 x 40 max (E14)
Maximum current: 0.2 A

United States and Japanese electrical version
Nominal voltage: 100 - 127 V / 50-60 Hz
Source: 1 x 40 max (E12)
Maximum current: 0.4 A

Royal

2018



1



2

1 —

Lampe, cristal clair
finition chromée

Table lamp, clear crystal,
chrome-plated finish

Hauteur - Height: 570 mm - 22,4 in 47043300 - EUR
Diamètre - Diameter: 350 mm - 13.8 in 47043400 - US
Poids - Weight: 4 kg 47043500 - JP
Packaging: 1 boîte bleue - 1 blue box 47043600 - CN

2 —

Lampe, cristal clair doublé
de cristal bleu foncé, finition chromée

Table lamp, clear crystal double-layered
with dark blue crystal, chrome-plated finish

Hauteur - Height: 570 mm - 22,4 in 47043323 - EUR
Diamètre - Diameter: 350 mm - 13.8 in 47043423 - US
Poids - Weight: 4 kg 47043523 - JP
Packaging: 1 boîte bleue - 1 blue box 47043623 - CN

**Flambeau - option verrines
Royal**

Pied, bobèche et porte-verrine en cristal clair
Différentes options de pendeloques possibles
Différentes options de verrine possibles
Existe en version électrique ou bougie
Classe 2

Version électrique Europe
Source : 1 x 40 W max (E14)
Tension nominale : 220 - 240 V / 50 Hz
Courant maximal : 0,2 A

Version électrique États-Unis et Japon
Source : 1 x 40 W max (E12)
Tension nominale : 100 - 127 V / 50 - 60 Hz
Courant maximal : 0,4 A

**Candleholder - hurricane option
Royal**

Clear-crystal base, hurricane holder and hurricane
Various pendants options available
Various hurricane options available
Available in electrical or candle version
Class 2

European electrical version
Source: 1 x 40 W max (E14)
Nominal voltage: 220 - 240 V / 50 Hz
Maximum current: 0.2 A

United-States and Japanese electrical version
Source: 1 x 40 W max (E12)
Nominal voltage: 100 - 127 V / 50 - 60 Hz
Maximum current: 0.4 A

Royal

2015



Flambeau - option petite verrine taillée biseaux - pendeloques carrées

Candleholder - small bevel-cut hurricane option - square pendants

Hauteur - *Height*: 480 mm - 18.9 in

Poids - *Weight*: 4,5 kg

Packaging : 1 boîte bleue - 1 blue box

Bougie
Candle

Électrique
Electrical

4B0125DM0

4B0115DM0 - EUR

4B0135DM0 - US

4B0145DM0 - JP



Candélabre 3 lumières, option petites verrines Tommy, bougie
3-light candelabra - Tommy small hurricanes option, candle

3B0325CM0

Candélabre 3 lumières - option verrines Royal

3 branches torsadées creuses
 Coupe taillée en diamant pierreries
 Pied taille biseaux
 Balustre avec côtes vénitiennes fines
 Clocheton et porte-verrines
 Bobèches taillées en diamant pierreries
 Différentes options de pendeloques possibles
 Différentes options de verrines possibles
 Classe 2

Version électrique Europe
 Source : 3 x 40 W max (E14)
 Tension nominale : 220 - 240 V / 50 Hz
 Courant maximal : 0,5 A

Version électrique États-Unis et Japon
 Source : 3 x 40 W max (E12)
 Tension nominale : 100 - 127 V / 50 - 60 Hz
 Courant maximal : 1,2 A

3-light candelabra - hurricanes option Royal

3 twisted hollow branches
 Bowl with diamond cut
 Base with bevels cut
 Baluster with fine Venetian cut
 Crystal cone and hurricane holders
 Cups with diamond cut
 Various pendants options available
 Various hurricanes options available
 Class 2

European electrical version
 Source: 3 x 40 W max (E14)
 Nominal voltage: 220 - 240 V / 50 Hz
 Maximum current: 0.5 A

United-States and Japanese electrical version
 Source: 3 x 40 W max (E12)
 Nominal voltage: 100 - 127 V / 50 - 60 Hz
 Maximum current: 1.2 A

Royal

2015



Candélabre 3 lumières - option petites verrines Tommy
3-light candelabra - Tommy small hurricanes option

Hauteur - Height: 760 mm - 29.9 in

Diamètre - Diameter: 480 mm - 18.9 in

Poids - Weight: 8 kg

Packaging : 1 boîte bleue - 1 blue box

Électrique
Electrical

3B0315CM0 - EUR

3B0335CM0 - US

3B0345CM0 - JP



Candélabre 5 lumières - option verrines Apollo, bougie
5-light candelabra - Apollo hurricanes option, candle

3B05254J0

Candélabre 5 lumières - option verrines Royal

5 branches torsadées creuses
 Coupe taillée en diamant pierreries
 Pied taille biseaux
 Balustre taillée en côte vénitienne fine
 Clocheton et porte-verrine
 Bobèches taillées en diamant pierreries
 Différentes options de pendeloques possibles
 Différentes options de verrines possibles
 Classe 2

5-light candelabra - hurricanes option Royal

5 twisted hollow branches
 Bowl with diamond cut
 Base with bevels cut
 Baluster with fine Venetian cut
 Cone and hurricane holders
 Crystal cups with diamond cut
 Various pendants options available
 Various hurricanes options available
 Class 2

Version électrique Europe
 Source : 5 x 40 W max (E14)
 Tension nominale : 220 - 240 V / 50 Hz
 Courant maximal : 0,9 A

European electrical version
 Source: 5 x 40 W max (E14)
 Nominal voltage: 220 - 240 V / 50 Hz
 Maximum current: 0.9 A

Version électrique États-Unis et Japon
 Source : 5 x 40 W max (E12)
 Tension nominale : 100 - 127 V / 50 - 60 Hz
 Courant maximal : 2 A

United-States and Japanese electrical version
 Source: 5 x 40 W max (E12)
 Nominal voltage: 100 - 127 V / 50 - 60 Hz
 Maximum current: 2 A

Royal

2015



Candélabre 5 lumières - option verrines Apollo
5-light candelabra - Apollo hurricanes option

Hauteur - Height: 760 mm - 29.9 in

Diamètre - Diameter: 480 mm - 18.9 in

Poids - Weight: 10 kg

Packaging : 1 boîte bleue - 1 blue box

Électrique
Electrical

3B05154JO - EUR

3B05354JO - US

3B05454JO - JP



Candélabre géant, électrique, structure aluminium, finition dorée
Giant candelabra, electrical, aluminum structure, golden finish

47039700 - EUR
 47041700 - US
 47041900 - JP

Candélabre Royal

Coupes et boules en cristal clair taillées de biseaux profonds
 Balustres et boules de milieu en côtes vénitiennes fines
 Structure en aluminium finition chromée ou dorée
 Abat-jour blanc en papier japonais
 Source : LED 1 x 4 W
 Interrupteur variateur
 Classe 1

Candelabra Royal

*Clear crystal bowls and balls with deep bevel cuts
 Clear crystal fine Venitian-style balusters and center balls
 Chrome-plated or golden finish aluminum structure
 White Japanese paper lampshade
 Source: 1 x 4 W LED
 Dimmable switch
 Class 1*

Version électrique Europe et Chine
 Tension nominale : 220 - 240 V / 50 Hz
 Source : 1 x 40 max (E27)
 Courant maximal : 0,2 A

*European and Chinese electrical version
 Nominal voltage: 220 - 240 V / 50 Hz
 Source: 1 x 40 max (E27)
 Maximum current: 0.2 A*

Version électrique États-Unis et Japon
 Tension nominale : 100 - 127 V / 50 - 60 Hz
 Source : 1 x 40 max (E26)
 Courant maximal : 0,4 A
 Interrupteur on / off

*United States and Japanese electrical version
 Nominal voltage: 100 - 127 V / 50 - 60 Hz
 Source: 1 x 40 max (E26)
 Maximum current: 0.4 A
 On / off switch*

**Royal**

2018



Candélabre géant, électrique, structure aluminium finition chromée

Giant candelabra, electrical, aluminum structure, chrome-plated finish

Édition numérotée - *Numbered edition*

Hauteur - *Height*: 1 850 mm - 72.8 in

Diamètre - *Diameter*: 400 mm - 15.7 in

Poids - *Weight*: 60 kg

Packaging : 2 caisses en bois - *2 wooden boxes*

47039600 - EU

47041400 - US

47041600 - JP

Candélabre 3 lumières Thistle

3 branches creuses torsadées et 6 roseaux torsadés
Paires taillées en facettes et clocheton
Pied soufflé, taillé côtes plates et dentelé,
gravé et décoré au platine ou à l'or 24 carats
Bobèches rehaussées d'un filet platine
ou or 24 carats
Pendeloques taillées en facettes
Verrines côtes vénitienes, taille biseaux,
gravées et décorées au platine ou à l'or 24 carats
Classe 2

Version électrique Europe
Source : 3 x 40 W max (E14)
Tension nominale : 220 - 240 V / 50 Hz
Courant maximal : 0,5 A

Version électrique États-Unis et Japon
Source : 3 x 40 W max (E12)
Tension nominale : 100 - 127 V / 50 - 60 Hz
Courant maximal : 1,2 A

3-light candelabra Thistle

3 twisted hollow branches and 6 twisted arms
Facet-cut pears and cone
Blown base, scalloped flat ridges cut,
engraved and decorated with platinum or 24-carats gold
Cups embellished with a platinum
or 24-carat gold rim
Facet-cut pendants
Venetian-style blown hurricanes, bevel cut,
engraved and decorated with platinum or 24-carats gold
Class 2

European electrical version
Source: 3 x 40 W max (E14)
Nominal voltage: 220 - 240 V / 50 Hz
Maximum current: 0.5 A

United-States and Japanese electrical version
Source: 3 x 40 W max (E12)
Nominal voltage: 100 - 127 V / 50 - 60 Hz
Maximum current: 1.2 A

Thistle

1995

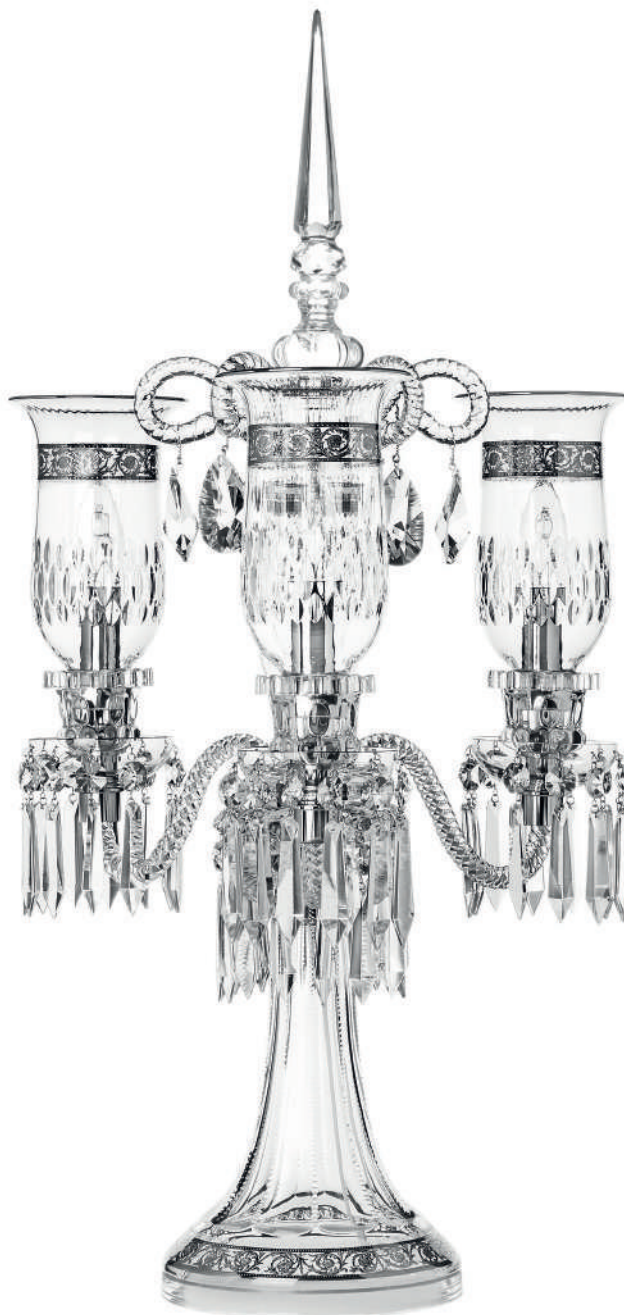

Candélabre platine 3 lumières
3-light platinum candelabra
 Hauteur - Height: 800 mm - 31.5 in
 Diamètre - Diameter: 500 mm - 19.7 in
 Poids - Weight: 10 kg
 Packaging : 1 boîte bleue - 1 blue box

Existe aussi en version or
 Also available in gold version

Bougie
 Candle

3P03259J0

Électrique
 Electrical

3P03159J0 - EUR
 3P03359J0 - US
 3P03459J0 - JP

Candélabre 5 lumières Thistle

5 branches creuses torsadées et 5 roseaux torsadés
 Paires taillées en facettes et clocheton
 Pied soufflé, taillé côtes plates et dentelé,
 gravé et décoré à l'or 24 carats ou au platine
 Bobèches rehaussées d'un filet or 24 carats
 ou platine
 Pendeloques taillées en facettes
 Verrines côtes vénitienes, taille biseaux,
 gravées et décorées à l'or 24 carats ou au platine
 Classe 2

Version électrique Europe
 Source : 5 x 40 W max (E14)
 Tension nominale : 220 - 240 V / 50 Hz
 Courant maximal : 0,9 A

Version électrique États-Unis et Japon
 Source : 5 x 40 W max (E12)
 Tension nominale : 100 - 127 V / 50 - 60 Hz
 Courant maximal : 2 A

5-light candelabra Thistle

*5 twisted hollow branches and 5 twisted arms
 Facet-cut pears and cone
 Blown base, scalloped flat ridges cut,
 engraved and decorated with 24-carat gold or platinum
 Cups embellished with a 24-carat gold
 or platinum rim
 Facet-cut pendants
 Venetian-style hurricanes, bevel cut,
 engraved and decorated with 24-carat gold or platinum
 Class 2*

*European electrical version
 Source: 5 x 40 W max (E14)
 Nominal voltage: 220 - 240 V / 50 Hz
 Maximum current: 0.9 A*

*United-States and Japanese electrical version
 Source: 5 x 40 W max (E12)
 Nominal voltage: 100 - 127 V / 50 - 60 Hz
 Maximum current: 2 A*

Thistle

1995



Candélabre or 5 lumières

5-light gold candelabra

Hauteur - Height: 800 mm - 31.5 in

Diamètre - Diameter: 500 mm - 19.7 in

Poids - Weight: 12 kg

Packaging : 1 boîte bleue - 1 blue box

Existe aussi en version platine

Also available in platinum version

Bougie

Candle

3N05259J0

Électrique

Electrical

3N05159J0 - EUR

3N05359J0 - US

3N05459J0 - JP

1 —
**Lampe petit modèle
 Tommy**

Base en cristal clair
 Abat-jour en papier japonais blanc
 Support de la douille en inox
 Classe 2

Version électrique Europe et Chine
 Source : 1 x 50 W max (E14)
 Tension nominale : 220 - 240 V / 50 - 60 Hz
 Courant maximal : 0,3 A

Version électrique États-unis et Japon
 Source : 1 x 50 W max (E26)
 Tension nominale : 100 - 127 V / 50 - 60 Hz
 Courant maximal : 0,5 A

1 —
**Small lamp
 Tommy**

Base in clear crystal
 Lampshade in white Japanese paper
 Socket base in stainless steel
 Class 2

European and Chinese electrical version
 Source: 1 x 50 W max (E14)
 Nominal voltage: 220 - 240 V / 50 - 60 Hz
 Maximum current: 0.3 A

United-States and Japanese electrical version
 Source: 1 x 50 W max (E26)
 Nominal voltage: 100 - 127 V / 50 - 60 Hz
 Maximum current: 0.5 A

2 —
**Lampe grand modèle
 Tommy**

Base en cristal clair
 Abat-jour en papier japonais blanc
 Support de la douille en inox
 Classe 2

Version électrique Europe et Chine
 Source : 1 x 100 W max (E27)
 Tension nominale : 220 - 240 V / 50 - 60 Hz
 Courant maximal : 0,5 A

Version électrique États-unis et Japon
 Source : 1 x 100 W max (E26)
 Tension nominale : 100 - 127 V / 50 - 60 Hz
 Courant maximal : 1 A

2 —
**Large lamp
 Tommy**

Base in clear crystal
 Lampshade in white Japanese paper
 Socket base in stainless steel
 Class 2

European and Chinese electrical version
 Source: 1 x 100 W max (E27)
 Nominal voltage: 220 - 240 V / 50 - 60 Hz
 Maximum current: 0.5 A

United-States and Japanese electrical version
 Source: 1 x 100 W max (E26)
 Nominal voltage: 100 - 127 V / 50 - 60 Hz
 Maximum current: 1 A

Tommy

1928



1



2

1 —

Lampe petit modèle

Small lamp

Hauteur - Height: 400 mm - 15.7 in

Largeur - Width: 300 mm - 10.8 in

Profondeur - Depth: 200 mm - 7.9 in

Poids - Weight: 3 kg

Packaging : 1 boîte bleue - 1 blue box

12476500 - EUR

12476600 - US

12476700 - JP

12476800 - CN

2 —

Lampe grand modèle

Large lamp

Hauteur - Height: 580 mm - 20.8 in

Largeur - Width: 430 mm - 16.9 in

Profondeur - Depth: 330 mm - 13 in

Poids - Weight: 6 kg

Packaging : 1 boîte bleue - 1 blue box

12477500 - EUR

12477600 - US

12477700 - JP

12477800 - CN

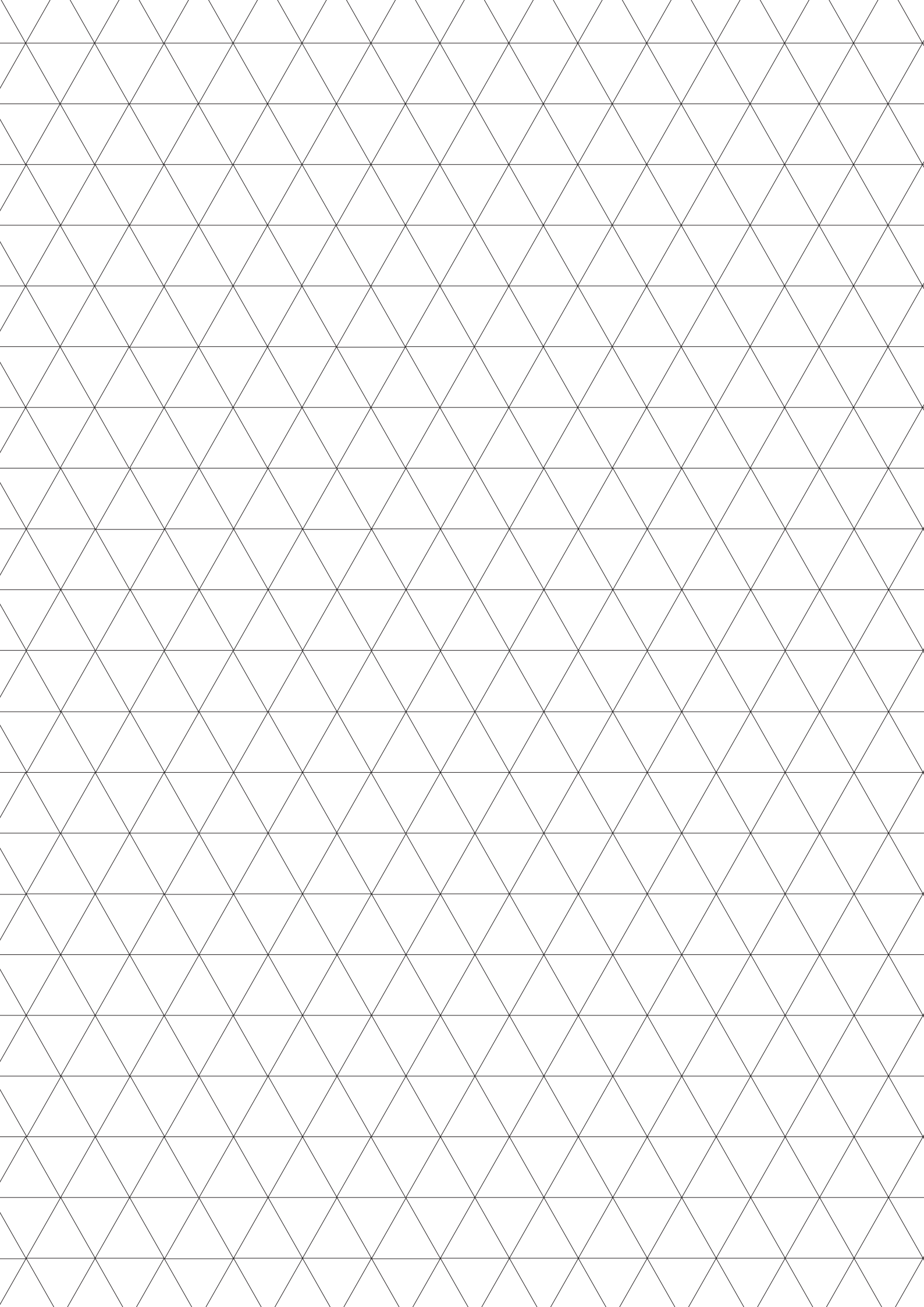

À POSER CONTEMPORAIN

— Contemporary freestanding lamps



Luciole, améthyste
Votive, amethyst
10173524 - EUR/US



Luciole, chartreuse
Votive, chartreuse-green
10173525 - EUR/US

Luciole
Apollo

Verrine cristal côtes vénitiennes, tailles biseaux
Structure en métal chromé
Source : LED 0,2 W
Fonctionne avec une pile CR2025
Équivalent à une ampoule à incandescence de 1 W
Classe 3

Version électrique Europe et États-Unis
Tension nominale : 3 V CC

Votive
Apollo

Venetian-style blown crystal hurricane with bevel cuts
Chrome-plated metal structure
Source: 0.2 W LED
Works with a CR2025 battery
Equal to 1 W incandescent bulb
Class 3

European and United-States electrical version
Nominal voltage: 3 V CC

Apollo

GODEFROY DE VIRIEU & STEFANIA DI PETRILLO – 2011



Luciole, clair

Votive, clear

Hauteur - Height: 131 mm - 5.2 in

Diamètre - Diameter: 63 mm - 2.5 in

Poids - Weight: 0,2 kg

Packaging : 1 boîte bleue - 1 blue box

10173500 - EUR/US



Lampe à poser, améthyste
Table lamp, amethyst
10176024 - EUR/US



Lampe à poser, chartreuse
Table lamp, chartreuse-green
10176025 - EUR/US



Lampe à poser, flanelle
Table lamp, flannel-grey
10176016 - EUR/US

Lampe à poser
Apollo

Verrine cristal côtes vénitiennes, tailles biseaux
Structure en métal chromé
Source : LED 3 W
Équivalent à une ampoule à incandescence de 15 W
Classe 2
Interrupteur variateur

Version électrique Europe et États-Unis
Tension nominale : 100 - 240 V / 50 - 60 Hz

Table lamp
Apollo

Venetian-style blown crystal hurricane with bevel cuts
Chrome-plated metal structure
Source: 3 W LED
Equal to 15 W incandescent bulb
Class 2
Dimmer switch

European and United-States electrical version
Nominal voltage: 100 - 240 V / 50 - 60 Hz

Apollo

GODEFROY DE VIRIEU & STEFANIA DI PETRILLO – 2011



Lampe à poser, clair

Table lamp, clear

Hauteur - *Height*: 300 mm - 11.8 in

Diamètre - *Diameter*: 158 mm - 6.2 in

Poids - *Weight*: 1 kg

Packaging : 1 boîte bleue - 1 blue box

10176000 - EUR/US



Baladeuse, cristal clair, frêne foncé et laiton brossé
Portable lamp, clear crystal, dark ash and brushed brass finish

1506E500



Baladeuse, cristal clair doublé de cristal ambre,
 frêne foncé et laiton brossé
 Édition numérotée limitée à 288 exemplaires
*Portable lamp, clear crystal double-layered with amber crystal,
 dark ash and brushed brass finish
 Numbered edition limited to 288 pieces*

1506E528

**Baladeuse
 Folia**

Cristal clair, taille biseaux
 Bois et métal
 Batterie : lithium-ion
 Interrupteur variateur : bouton sensible
 avec 3 niveaux d'éclairage
 Recharge sur alimentation 12V (fournie), proposée avec
 prise EU, UK, US, CN, AU)
 Autonomie : de 5 à 30 heures selon l'intensité choisie
 Source : LED 3 x 40 W max (E14)
 Classe 3

**Portable lamp
 Folia**

*Clear crystal, bevel cut
 Wood and metal
 Battery: lithium-ion
 Dimmer switch: sensitive button
 with 3 lighting intensities
 Charging on 12V power supply (supplied),
 offered with EU, UK, US, CN, AU plugs)
 Autonomy: from 5 to 30 hours, depending on the light intensity
 Source: 3 x 40 W LED max (E14)
 Class 3*

Version électrique Europe et Etats-Unis
 Tension nominale : 100 - 240 V / 50 - 60 Hz

*European and United-States electrical version
 Nominal voltage: 100 - 240 V / 50 - 60 Hz*

Folia

NOE DUCHAUFOUR LAWRENCE
NOUVEAUTÉ / NOVELTY 2019



Baladeuse, cristal clair, frêne clair et laiton brossé

Portable lamp, clear crystal, clear ash and brushed brass finish

Hauteur - Height: 290 mm - 11.4 in

Diamètre - Diameter: 154 mm - 6.1 in

Poids - Weight: 3 kg

Packaging : 1 boîte bleue - 1 blue box

1507E500



Lampe à poser, frêne foncé
Table lamp, dark ash

15067500 - EUR
 15067600 - US
 15067700 - JP
 15067800 - CN

Lampe à poser
Folia

Cristal clair, tailles biseaux
 Bois : frêne clair ou foncé – vernis mat
 Classe 2
 Interrupteur variateur (version Europe seulement)

Table lamp
Folia

Clear crystal, bevel cuts
Wood: clear or dark ash – mat varnish
Class 2
Dimmer switch (European version only)

Version électrique Europe et Chine
 Source : 1 x 50 W max (E14)
 Tension nominale : 220 - 240 V / 50 - 60 Hz
 Courant maximal : 0,2 A

European and Chinese electrical version
Source: 1 x 50 W max (E14)
Nominal voltage: 220 - 240 V / 50 - 60 Hz
Maximum current: 0.2 A

Version électrique États-Unis et Japon
 Source : 1 x 50 W max (E12 - US, E17 - JP)
 Tension nominale : 100 - 127 V / 50 - 60 Hz
 Courant maximal : 0,5 A

United-States and Japanese electrical version
Source: 1 x 50 W max (E12 - US, E17 - JP)
Nominal voltage: 100 - 127 V / 50 - 60 Hz
Maximum current: 0.5 A

Folia

NOÉ DUCHAUFOR-LAWRANCE – 2017



Lampe à poser, frêne clair

Table lamp, clear ash

Hauteur - *Height*: 245 mm - 9.5 in

Diamètre - *Diameter*: 210 mm - 8.3 in

Poids - *Weight*: 5 kg

Packaging : 1 boîte bleue - 1 *blue box*

15077500 - EUR

15077600 - US

15077700 - JP

15077800 - CN



Lampe à poser sur pieds, frêne foncé
Footed table lamp, dark ash

15068500 - EUR
 15068600 - US
 15068700 - JP
 15068800 - CN

Lampe à poser sur pieds
Folia

Cristal clair, tailles biseaux
 Bois : frêne clair ou foncé – vernis mat
 Classe 2
 Interrupteur variateur (sauf version Japon)

Footed table lamp
Folia

Clear crystal, bevel cuts
Wood: clear or dark ash – mat varnish
Class 2
Dimmer switch (except Japan version)

Version électrique Europe et Chine
 Source : 1 x 50 W max (E14)
 Tension nominale : 220 - 240 V / 50 - 60 Hz
 Courant maximal : 0,2 A

European and Chinese electrical version
Source: 1 x 50 W max (E14)
Nominal voltage: 220 - 240 V / 50 - 60 Hz
Maximum current: 0.2 A

Version électrique États-Unis et Japon
 Source : 1 x 50 W max (E12 - US, E17 - JP)
 Tension nominale : 100 - 127 V / 50 - 60 Hz
 Courant maximal : 0,5 A

United-States and Japanese electrical version
Source: 1 x 50 W max (E12 - US, E17 - JP)
Nominal voltage: 100 - 127 V / 50 - 60 Hz
Maximum current: 0.5 A

Folia

NOÉ DUCHAUFOR-LAWRANCE – 2017



Lampe à poser sur pieds, frêne clair
Footed table lamp, clear ash
Hauteur - *Height*: 660 mm - 26 in
Diamètre - *Diameter*: 370 mm - 14.6 in
Poids - *Weight*: 9 kg
Packaging : 1 boîte bleue - 1 blue box

15078500 - EUR
15078600 - US
15078700 - JP
15078800 - CN

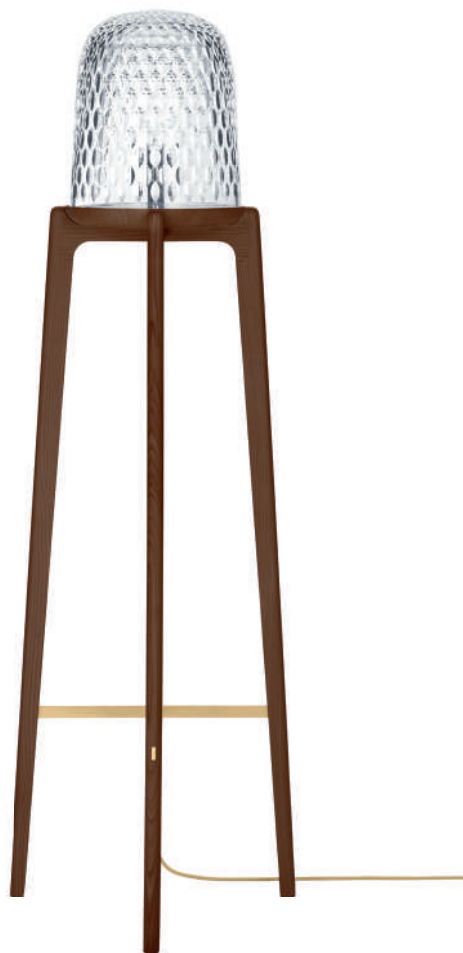

Lampadaire, frêne foncé
Floor lamp, dark ash

15069500 - EUR
15069600 - US
15069700 - JP
15069800 - CN

Lampadaire
Folia

Cristal clair, tailles biseaux
Bois : frêne clair ou foncé – vernis mat
Métal : laiton brossé
Classe 2
Interrupteur variateur

Floor lamp
Folia

Clear crystal, bevel cuts
Wood: clear or dark ash – mat varnish
Metal: brushed brass
Class 2
Dimmer switch

Version électrique Europe et Chine
Source : 1 x 50 W max (E14)
Tension nominale : 220 - 240 V / 50 - 60 Hz
Courant maximal : 0,2 A

European and Chinese electrical version
Source: 1 x 50 W max (E14)
Nominal voltage: 220 - 240 V / 50 - 60 Hz
Maximum current: 0.2 A

Version électrique États-Unis et Japon
Source : 1 x 50 W max (E12)
Tension nominale : 100 - 127 V / 50 - 60 Hz
Courant maximal : 0,5 A

United-States and Japanese electrical version
Source: 1 x 50 W max (E12)
Nominal voltage: 100 - 127 V / 50 - 60 Hz
Maximum current: 0.5 A

Folia

NOÉ DUCHAUFOR-LAWRANCE – 2017

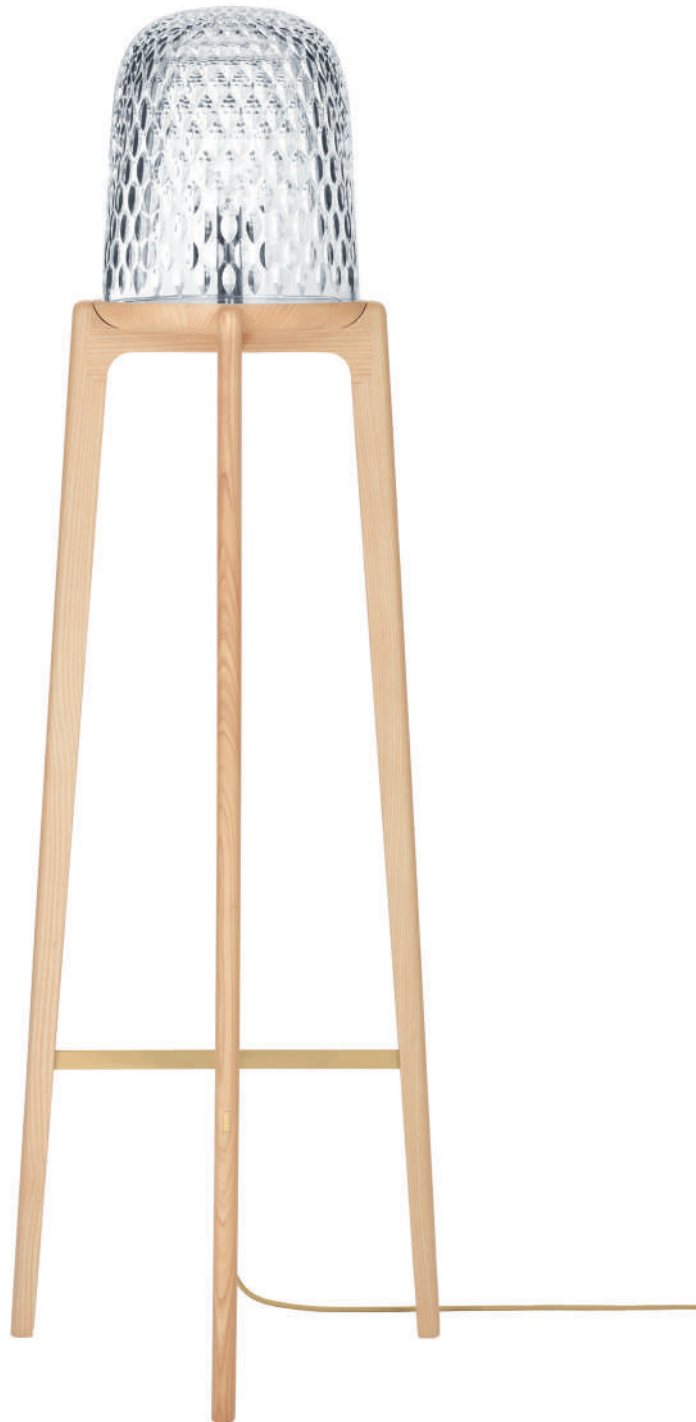

Lampadaire, frêne clair

Floor lamp, clear ash

Hauteur - *Height*: 1 430 mm - 56.3 in

Diamètre - *Diameter*: 460 mm - 18.1 in

Poids - *Weight*: 11,5 kg

Packaging : 1 caisse en bois - 1 wooden box

15079500 - EUR

15079600 - US

15079700 - JP

15079800 - CN



Lampe à poser, améthyste
Table lamp, amethyst
 79208824 - EUR
 79209224 - US



Lampe à poser, bleu foncé
Table lamp, dark blue
 79208823 - EUR
 79209223 - US



Lampe à poser, flanelle
Table lamp, flannel-grey
 79208816 - EUR
 79209216 - US



Lampe à poser, émail blanc
Table lamp, white enamel
 79208840 - EUR
 79209240 - US

**Lampe à poser
 Hulotte**

Tailles perles et biseaux
 Pièces métalliques en aluminium finition nickelée
 Source : LED 7 W
 Équivalent à une ampoule à incandescence de 35 W
 Classe 2

Version électrique Europe
 Tension nominale : 100 - 240 V / 50 - 60 Hz

Version électrique États-Unis
 Tension nominale : 100 - 240 V / 50 - 60 Hz

**Table lamp
 Hulotte**

*Pearl and bevel cuts
 Nickel-plated aluminium metal
 Source: 7 W LED
 Equal to a 35 W incandescent bulb
 Class 2*

*European electrical version
 Nominal voltage: 100 - 240 V / 50 - 60 Hz*

*United-States electrical version
 Nominal voltage: 100 - 240 V / 50 - 60 Hz*

Hulotte

PAOLA NAVONE - 2013



Lampe à poser, clair

Table lamp, clear

Hauteur - Height: 340 mm - 13.4 in

Diamètre - Diameter: 190 mm - 7.5 in

Poids - Weight: 4,5 kg

Packaging : 1 boîte bleue - 1 blue box

79208800 - EUR

79209200 - US

Lampe à poser
Matrice

Tailles diamants et biseaux
Structure en aluminium, finition nickelée
Source : LED 12 W
Équivalent à une ampoule à incandescence de 60 W
Classe 1

Version électrique Europe
Tension nominale : 110 - 240 V / 50 - 60 Hz

Version électrique États-Unis
Tension nominale : 110 - 240 V / 50 - 60 Hz

Table lamp
Matrice

Diamond and bevel cuts
Nickel-plated finish aluminium structure
Source: 12 W LED
Equal to a 60 W incandescent bulb
Class 1

European electrical version
Nominal voltage: 110 - 240 V / 50 - 60 Hz

United-States electrical version
Nominal voltage: 110 - 240 V / 50 - 60 Hz

Matrice

KIKI VAN EIJK – 2013



Lampe à poser

Table lamp

Hauteur - *Height*: 400 mm - 15.7 in

Largeur - *Width*: 250 mm - 9.8 in

Poids - *Weight*: 12,5 kg

Packaging : 1 boîte bleue - 1 *blue box*

79210500 - EUR

79210800 - US

**Lampadaire
Matrice**

Tailles diamants et biseaux
Structure en aluminium, finition nickelée
Source : LED 12 W
Classe 1

Version électrique Europe
Tension nominale : 110 - 240 V / 50 - 60 Hz

Version électrique États-Unis
Tension nominale : 110 - 240 V / 50 - 60 Hz

**Floor lamp
Matrice**

*Diamond and bevel cuts
Nickel-plated finish aluminium structure
Source: 12 W LED
Class 1*

*European electrical version
Nominal voltage: 110 - 240 V / 50 - 60 Hz*

*United-States electrical version
Nominal voltage: 110 - 240 V / 50 - 60 Hz*

Matrice

KIKI VAN EIJK – 2013



Lampadaire

Floor lamp

Hauteur - *Height*: 1 400 mm - 55.1 in

Largeur - *Width*: 270 mm - 10.6 in

Poids - *Weight*: 14,5 kg

Packaging: 1 caisse en bois - 1 wooden box

79210300 - EUR

79211000 - US

1 —
Lampe petit modèle
Oxymore – Adiante

Pied cristal taillé de biseaux horizontaux
 Lampe équipée d'un support d'ampoule blanc
 Abat-jour en coton, flanelle ou blanc
 Classe 2

Version électrique Europe
 Source : 1 x 60 W max (E14)
 Tension nominale : 220 - 240 V / 50 Hz
 Courant maximal : 0,3 A

Version électrique États-Unis
 Source : 1 x 60 W max (E12)
 Tension nominale : 100 - 127 V / 60 Hz
 Courant maximal : 0,5 A

1 —
Small lamp
Oxymore – Adiante

*Crystal base with horizontal bevel-cut facets
 Lamp equipped with a white bulb holder
 Flannel-grey or white cotton lampshade
 Class 2*

*European electrical version
 Source: 1 x 60 W max (E14)
 Nominal voltage: 220 - 240 V / 50 Hz
 Maximum current: 0.3 A*

*United-States electrical version
 Source: 1 x 60 W max (E12)
 Nominal voltage: 100 - 127 V / 60 Hz
 Maximum current: 0.5 A*

2 —
Lampe grand modèle
Oxymore – Adiante

Pied réalisé par assemblage de six facettes
 taillées de biseaux horizontaux
 Lampe équipée d'un diffuseur en verre blanc
 Classe 2

Version électrique Europe
 Source : 2 x 40 W max (E14) + 1 x 40 W max (E27)
 Tension nominale : 220 - 240 V / 50 Hz
 Courant maximal : 0,5 A

Version électrique États-Unis
 Source : 2 x 40 W max (E12) + 1 x 40 W max (E26)
 Tension nominale : 100 - 127 V / 60 Hz
 Courant maximal : 1,1 A

2 —
Large lamp
Oxymore – Adiante

*Base made by assembling six horizontal
 bevel-cut facets
 Lamp equipped with a white glass diffuser
 Class 2*

*European electrical version
 Source: 2 x 40 W max (E14) + 1 x 40 W max (E27)
 Nominal voltage: 220 - 240 V / 50 Hz
 Maximum current: 0.5 A*

*United-States electrical version
 Source: 2 x 40 W max (E12) + 1 x 40 W max (E26)
 Nominal voltage: 100 - 127 V / 60 Hz
 Maximum current: 1.1 A*

Oxymore – Adiante

JEAN SALA – 2004



1



2

1 –

Lampe petit modèle

Small lamp

Hauteur - Height: 434 mm - 17.1 in

Largeur - Width: 200 mm - 7.9 in

Poids - Weight: 2 kg

Packaging : 1 boîte bleue -

1 blue box

Abat-jour flanelle

Flannel-grey lampshade

43007600 - EUR

43007800 - US

2 –

Lampe grand modèle

Large lamp

Hauteur - Height: 750 mm - 29.5 in

Largeur - Width: 500 mm - 19.7 in

Poids - Weight: 6 kg

Packaging : 2 caisses en bois -

2 wooden boxes

Abat-jour flanelle

Flannel-grey lampshade

43007700 - EUR

43007900 - US

Abat-jour blanc

White lampshade

43006100 - EUR

43007400 - US

Lampe à poser
Plein Phare

Cristal clair, tailles biseaux
Structure en métal finition chromée
Source : LED 9 W
Équivaut à une ampoule à incandescence de 45 W
Classe 2
Interrupteur variateur

Version électrique Europe et États-Unis
Tension nominale : 100 - 240 V / 50 - 60 Hz

Table lamp
Plein Phare

Bevel-cut clear crystal
Chrome-plated finish metal structure
Source: 9 W LED
Equal to 45 W incandescent bulb
Class 2
Dimmer switch

European and United-States electrical version
Nominal voltage: 100 - 240 V / 50 - 60 Hz

Plein Phare

FLORENCE BOUREL - 2014



Lampe à poser

Table lamp

Longueur - *Length*: 175 mm - 6.9 in

Diamètre - *Diameter*: 135 mm - 5.3 in

Poids - *Weight*: 3,7 kg

Packaging : 1 boîte bleue - 1 blue box

79212000 - EUR/US

1 —
**Lampe à poser petit modèle
Quartz**

2 —
**Lampe à poser grand modèle
Quartz**

Bloc en cristal massif
Satiné et tailles croisées
Structure en aluminium finition nickelée
Source : LED 9 W
Équivalent à une ampoule à incandescence de 45 W
Classe 2
Variation : bouton poussoir

Version électrique Europe et États-Unis
Tension nominale : 100 - 240 V / 50 - 60 Hz

1 —
**Small table lamp
Quartz**

2 —
**Large table lamp
Quartz**

Solid crystal block
Satin finish and cross cut
Nickel-plated finish aluminium structure
Source: 9 W LED
Equal to a 45 W incandescent bulb
Class 2
Push-button dimmer

European and United-States electrical version
Nominal voltage: 100 - 240 V / 50 - 60 Hz

Quartz

OZONE - 2014



1



2

1 —

Lampe à poser petit modèle
Small table lamp

Hauteur - Height: 203 mm - 8 in
 Longueur - Length: 100 mm - 3.9 in
 Largeur - Width: 100 mm - 3.9 in
 Poids - Weight: 5.3 kg
 Packaging : 1 boîte bleue -
 1 blue box

79213100 - EUR/US

2 —

Lampe à poser grand modèle
Large table lamp

Hauteur - Height: 314 mm - 12.4 in
 Longueur - Length: 150 mm - 5.9 in
 Largeur - Width: 100 mm - 3.9 in
 Poids - Weight: 6.8 kg
 Packaging : 1 boîte bleue -
 1 blue box

79213200 - EUR/US



Lampe à poser, clair
Table lamp, clear

79207200 - EUR
79207500 - US

Lampe à poser
Saule

Roseaux torsadés
Structure en aluminium finition hématite
Source : FLUO TC-TEL 1 x 26 W (GX 24 q-3)
Classe 1

Version électrique Europe
Tension nominale : 220 - 240 V / 50 - 60 Hz

Version électrique États-Unis
Tension nominale : 120 - 240 V / 50 - 60 Hz

Table lamp
Saule

Twisted crystal arms
Hematite-finish aluminium structure
Source: FLUO TC-TEL 1 x 26 W (GX 24 q-3)
Class 1

European electrical version
Nominal voltage: 220 - 240 V / 50 - 60 Hz

United-States electrical version
Nominal voltage: 120 - 240 V / 50 - 60 Hz

Saule

IONNA VAUTRIN – 2013



Lampe à poser, flanelle

Table lamp, flannel-grey

Hauteur - *Height*: 290 mm - 11.4 in

Diamètre - *Diameter*: 370 mm - 14.6 in

Poids - *Weight*: 12 kg

Packaging : 1 boîte bleue - 1 *blue box*

79207216 - EUR

79207516 - US

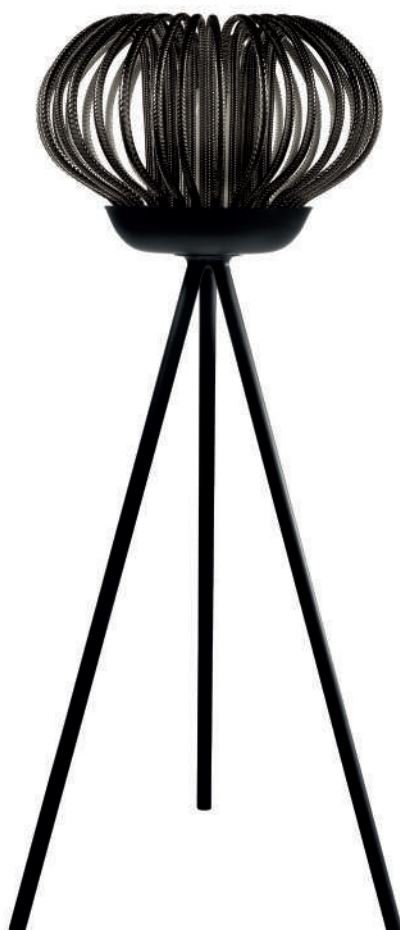

Lampadaire, flanelle
Floor lamp, flannel-grey

79207116 - EUR
79207416 - US

**Lampadaire
Saule**

Roseaux torsadés
Structure en aluminium finition hématite
Source : FLUO TC-TEL 1 x 42 W 1 (GX 24 q-4)
Classe 1
Variation : bouton poussoir (uniquement version Europe)

Version électrique Europe
Tension nominale : 220 - 240 V / 50 - 60 Hz

Version électrique États-Unis
Tension nominale : 120 - 240 V / 50 - 60 Hz

**Floor lamp
Saule**

Twisted crystal arms
Hematite-finish aluminium structure
Source: FLUO TC-TEL 1 x 42 W (GX 24 q-4)
Class 1
Push-button dimmer (European version only)

European electrical version
Nominal voltage: 220 - 240 V / 50 - 60 Hz

United-States electrical version
Nominal voltage: 120 - 240 V / 50 - 60 Hz

Saule

IONNA VAUTRIN – 2013

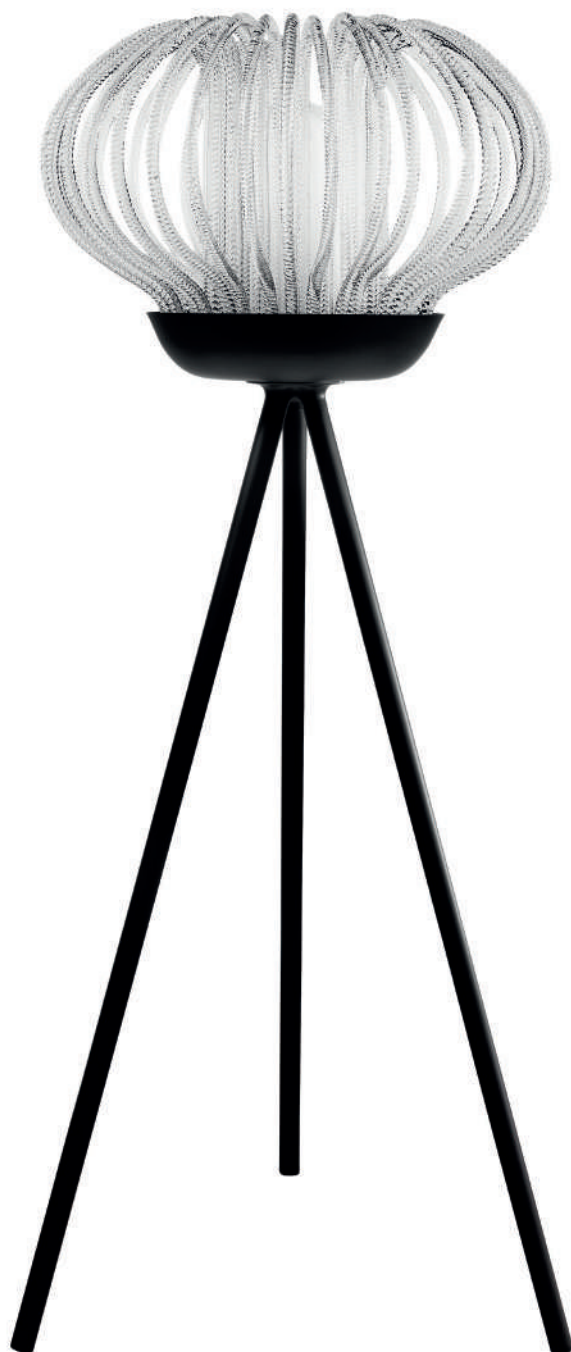

Lampadaire, clair

Floor lamp, clear

Hauteur - *Height*: 1 600 mm - 63 in

Diamètre - *Diameter*: 620 mm - 24.4 in

Poids - *Weight*: 25 kg

Packaging: 1 caisse en bois - 1 wooden box

79207100 - EUR

79207400 - US

Lampe à poser horizontale
Vibration

Plaques de cristal, taille diamant
Structure en métal chromé
Source : 2 x 25 W max (G9)
Classe 2
Interrupteur variateur

Version électrique Europe
Tension nominale : 220 - 240 V / 50 Hz
Courant maximal : 0,2 A

Version électrique États-Unis
Tension nominale : 100 - 127 V / 60 Hz
Courant maximal : 0,4 A

Horizontal table lamp
Vibration

*Diamond cut crystal plates and chrome-plated
metal structure
Source: 2 x 25 W max (G9)
Class 2
Dimmer switch*

*European electrical version
Nominal voltage: 220 - 240 V / 50 Hz
Maximum current: 0.2 A*

*United-States electrical version
Nominal voltage: 100 - 127 V / 60 Hz
Maximum current: 0.4 A*

Lampe à poser verticale
Vibration

Plaques de cristal, taille diamant
Structure en métal chromé
Source : 1 x 25 W max (G9)
Classe 2
Interrupteur variateur

Version électrique Europe
Tension nominale : 220 - 240 V / 50 Hz
Courant maximal : 0,1 A

Version électrique États-Unis
Tension nominale : 100 - 127 V / 60 Hz
Courant maximal : 0,2 A

Vertical table lamp
Vibration

*Diamond-cut crystal plates
Chrome-plated metal structure
Source: 1 x 25 W max (G9)
Class2
Dimmer switch*

*European electrical version
Nominal voltage: 220 - 240 V / 50 Hz
Maximum current: 0.1 A*

*United-States electrical version
Nominal voltage: 100 - 127 V / 60 Hz
Maximum current: 0.2 A*

Vibration

ÉRIC GIZARD – 2009



Lampe à poser horizontale

Horizontal table lamp

Hauteur - *Height*: 250 mm - 9.8 in

Longueur - *Length*: 350 mm - 13.8 in

Poids - *Weight*: 7,3 kg

Packaging : 1 boîte bleue - 1 blue box

72002500 - EUR

72002700 - US



Lampe à poser verticale

Vertical table lamp

Hauteur - *Height*: 510 mm - 20.1 in

Largeur - *Width*: 105 mm - 4.1 in

Poids - *Weight*: 6,3 kg

Packaging : 1 boîte bleue - 1 blue box

72002600 - EUR

72002800 - US

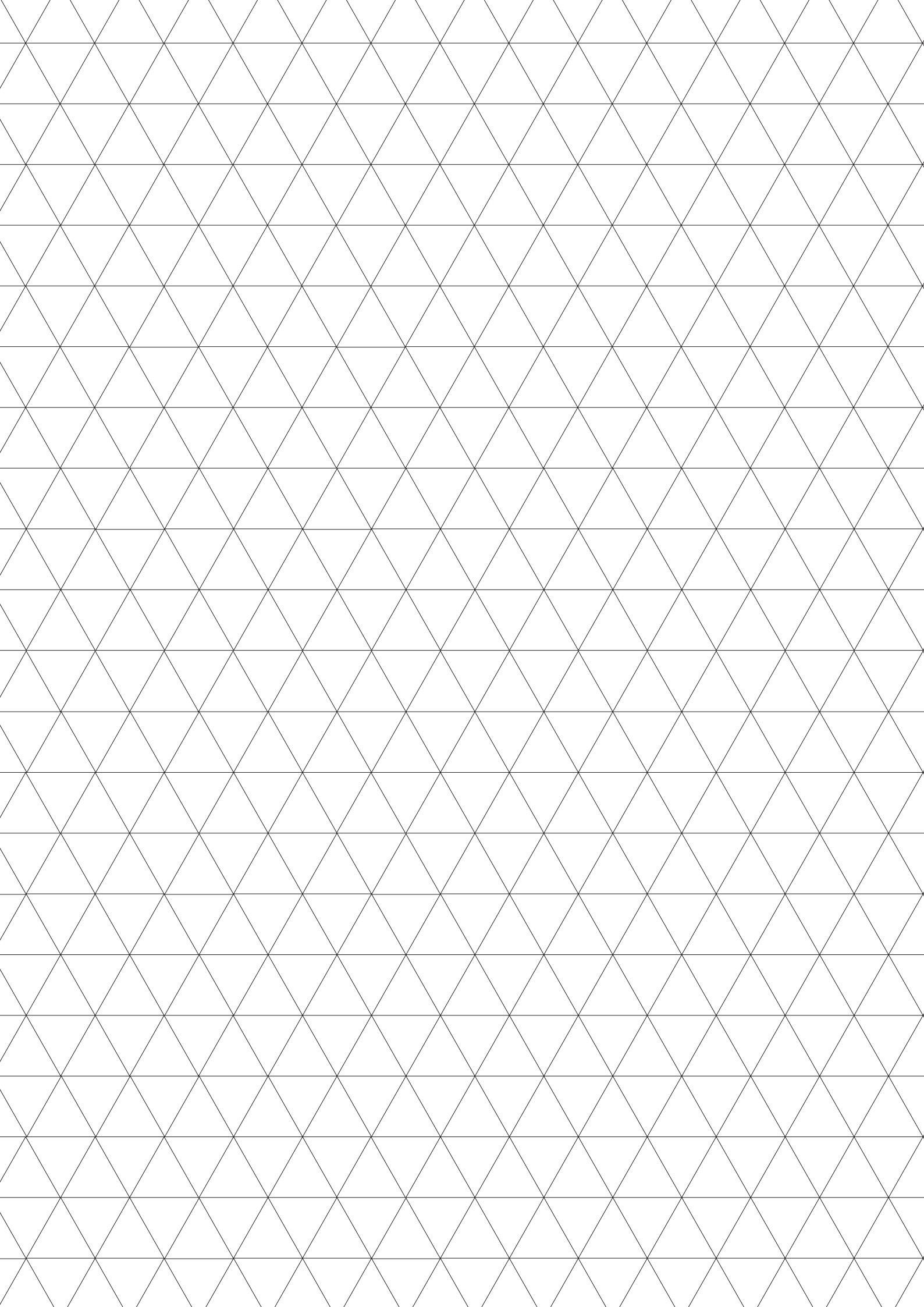

SOMMAIRE

— Contents

MOBILIER - *FURNITURE*

Folia, Quadrille



Folia

NOÉ DUCHAUFOR-LAWRANCE – 2017



Bout de canapé, cristal clair, support et couvercle en frêne vernis naturel mat et laiton brossé

Side table, clear crystal, base and lid in ash natural mat varnish and brushed brass

Hauteur - Height: 550 mm - 21.7 in

Diamètre - Diameter: 330 mm - 13 in

Poids - Weight: 7,5 kg

Packaging: 1 caisse en bois - 1 wooden box

Frêne clair
Clear ash

Frêne foncé
Dark ash

15075000

15065000



Bibliothèque, frêne foncé
Bookcase, dark ash

Bibliothèque Luminaire
Bookcase Lighting

15066500 - EUR
15066600 - US
15066700 - JP
15066800 - CN

Bibliothèque
Folia

Cristal clair, tailles biseaux
Bois : frêne clair ou foncé – vernis mat
Métal : laiton brossé
Classe 2
Interrupteur variateur (sauf version Japon)

Bookcase
Folia

Clear crystal, bevel cuts
Wood: clear or dark ash – mat varnish
Metal: brushed brass
Class 2
Dimmer switch (except Japan version)

Version électrique Europe et Chine
Source : 1 x 50 W max (E14)
Tension nominale : 220 - 240 V / 50 - 60 Hz
Courant maximal : 0,2 A

European and Chinese electrical version
Source: 1 x 50 W max (E14)
Nominal voltage: 220 - 240 V / 50 - 60 Hz
Maximum current: 0.2 A

Version électrique États-Unis et Japon
Source : 1 x 50 W max (E12 - US, E17 - JP)
Tension nominale : 100 - 127 V / 50 - 60 Hz
Courant maximal : 0,5 A

United-States and Japanese electrical version
Source: 1 x 50 W max (E12 - US, E17 - JP)
Nominal voltage: 100 - 127 V / 50 - 60 Hz
Maximum current: 0.5 A

Folia

NOÉ DUCHAUFOR-LAWRANCE – 2017



Bibliothèque, frêne clair

Bookcase, clear ash

Hauteur - *Height*: 1 100 mm - 43.3 in

Longueur - *Length*: 640 mm - 25.2 in

Largeur - *Width*: 370 mm - 14.6 in

Poids - *Weight*: 26 kg

Packaging : 1 caisse en bois - 1 wooden box

Luminaire, cristal clair, tailles biseaux

Light, clear crystal, bevel cuts

Packaging : 1 boîte bleue - 1 blue box

Bibliothèque Luminaire
Bookcase Lighting

15076500 - EUR

15076600 - US

15076700 - JP

15075200 15076800 - CN



Console, frêne foncé, vernis naturel mat et laiton brossé
Console, dark ash, natural mat varnish and brushed brass

Console
 Console

Luminaire
 Lighting

15065100 - EUR
 15066600 - US
 15066700 - JP
 15066800 - CN

Console Folia

Cristal clair, tailles biseaux
 Bois : frêne clair ou foncé – vernis mat
 Métal : laiton brossé
 Classe 2
 Interrupteur variateur (sauf version Japon)

Version électrique Europe et Chine
 Source : 1 x 50 W max (E14)
 Tension nominale : 220 - 240 V / 50 - 60 Hz
 Courant maximal : 0,2 A

Version électrique États-Unis et Japon
 Source : 1 x 50 W max (E12 - US, E17 - JP)
 Tension nominale : 100 - 127 V / 50 - 60 Hz
 Courant maximal : 0,5 A

Console Folia

Clear crystal, bevel cuts
 Wood: clear or dark ash – mat varnish
 Metal: brushed brass
 Class 2
 Dimmer switch (except Japan version)

European and Chinese electrical version
 Source: 1 x 50 W max (E14)
 Nominal voltage: 220 - 240 V / 50 - 60 Hz
 Maximum current: 0.2 A

United-States and Japanese electrical version
 Source: 1 x 50 W max (E12 - US, E17 - JP)
 Nominal voltage: 100 - 127 V / 50 - 60 Hz
 Maximum current: 0.5 A

Folia

NOÉ DUCHAUFOR-LAWRANCE – 2017



Console, frêne clair, vernis naturel mat et laiton brossé
Console, clear ash, natural mat varnish and brushed brass
 Hauteur - Height: 1 100 mm - 43.3 in
 Longueur - Length: 1 040 mm - 40.9 in
 Largeur - Width: 370 mm - 14.6 in
 Poids - Weight: 23,5 kg
 Packaging : 1 caisse en bois - 1 wooden box

Luminaire, cristal clair, tailles biseaux
Light, clear crystal, bevel cuts
 Packaging : 1 boîte bleue - 1 blue box

Console
 Console

Luminaire
 Lighting

15065100

15075100 - EUR
 15076600 - US
 15076700 - JP
 15076800 - CN

Quadrille

MATHIEU BASSÉE - 2015



Guéridon, marbre blanc veiné de Carrare
Pedestal table, white veined Carrara marble
Hauteur - Height: 472 mm - 18.6 in
Diamètre - Diameter: 440 mm - 17.3 in
Poids - Weight: 25 kg
Packaging : 1 boîte bleue - 1 blue box

47033000



Noir
Black

47034000



Marron
Brown

47034100

Autres couleurs de marbre de Carrare disponibles :
Other available Carrara marble colours:

À SUSPENDRE

— Ceiling lights

TABLEAU DES OPTIONS EN MILLIMÈTRES - INTEMPOREL
TABLE OF OPTIONS IN MILLIMETERS - TIMELESS

À SUSPENDRE

— Ceiling lights

TABLEAU DES OPTIONS EN MILLIMÈTRES - INTEMPOREL
TABLE OF OPTIONS IN MILLIMETERS - TIMELESS

À SUSPENDRE

— Ceiling lights

TABLEAU DES OPTIONS EN INCHES - INTEMPOREL
TABLE OF OPTIONS IN INCHES - TIMELESS

TABLEAU DES OPTIONS EN MILLIMÈTRES ET INCHES - CONTEMPORAIN
TABLE OF OPTIONS IN MILLIMETERS AND INCHES - CONTEMPORARY

	Apollo				Excess						Folia									
nombre de lumières <i>number of lights</i>	1		15		6		10		15		Horizontal 20		1		12		18		24	
dimensions	(mm)	(in)	(mm)	(in)	(mm)	(in)	(mm)	(in)	(mm)	(in)	(mm)	(in)	(mm)	(in)	(mm)	(in)	(mm)	(in)	(mm)	(in)
hauteur <i>height</i>	max 3 000	max 118.1	880	34.6	450	17.7	1 000	39.4	1 600	63	850	33.5	max 2 000	max 78.7	950	37.4	1 100	43.3	1 050	41.3
diamètre <i>diameter</i>	120	4.7	886	34.9	730	28.7	1 000	39.4	1 000	39.4	700	27.6	150	5.9	950	37.4	1 150	45.3	1 350	53.1
longueur <i>length</i>											1 400	55.1								
poids <i>weight</i> (kg)	1		14		8		35		70		80		0,8		45		60		72	
accrochages <i>hangings</i>																				
chaîne dorée <i>golden chain</i>								+		+										+
chaîne chromée <i>chrome-plated chain</i>								+		+										+
rosace <i>rosette</i> dorée <i>golden</i>								+		+										
rosace <i>rosette</i> chromée <i>chrome-plated</i>								+		+										

	Hulotte				Oxymore – Adiante						Saule		Vibration						
nombre de lumières <i>number of lights</i>	1		3		8		6		8		16		1		Horizontal 80		Horizontal 140		
dimensions	(mm)	(in)	(mm)	(in)	(mm)	(in)	(mm)	(in)	(mm)	(in)	(mm)	(in)	(mm)	(in)	(mm)	(in)	(mm)	(in)	
hauteur <i>height</i>	max 2 000	max 78.7	max 2 000	max 78.7	max 2 000	max 78.7	650	25.6	650	25.6	920	36.2	max 2 000	max 78.7	850	33.5	850	33.5	
diamètre <i>diameter</i>	160	6.3	410	16.1	770	30.3	850	33.5	850	33.5	960	37.8	580	22.8	370	14.6	370	14.6	
longueur <i>length</i>	190	7.5	530	20.9	1 000	39.4								800	31.5	1 400	55.1		
poids <i>weight</i> (kg)	5		17		45		30		34		50		23		35		55		
accrochages <i>hangings</i>																			
chaîne dorée <i>golden chain</i>								+		+		+							
chaîne chromée <i>chrome-plated chain</i>								+		+		+							
rosace <i>rosette</i> dorée <i>golden</i>								+		+		+							
rosace <i>rosette</i> chromée <i>chrome-plated</i>								+		+		+							

À SUSPENDRE

— Ceiling lights

TABLEAU DES OPTIONS EN MILLIMÈTRES ET INCHES - CONTEMPORAIN
TABLE OF OPTIONS IN MILLIMETERS AND INCHES - CONTEMPORARY

Options lustres intemporels

Timeless chandelier options

Verrines - Hurricanes



Apoello



Apoello
Filet or
Gold rim



Apoello
Filet platine
Platinum rim



Lady



Mary



Thistle
Or
Gold



Thistle
Platine
Platinum



Tommy



Victoria



Petite verrine
biseaux
*Small bevel-cut
hurricane*



Petite verrine
Tommy
*Small Tommy
hurricane*

Cache bougies - Spark plug cover



Noir
Black



Blanc
White



Chromé
Chrome-plated

Options lustres intemporels

Timeless chandelier options

Bobèches - Cups



Bobèche pressée claire*
*Clear pressed cup**



Bobèche taillée claire
Clear cut cup



Bobèche taillée améthyste
Amethyst cut cup



Bobèche taillée flanelle
Flannel-grey cut cup



Bobèche taillée chartreuse
Chartreuse-green cut cup



Bobèche taillée bleu clair
Sky-blue cut cup



Bobèche taillée bleu foncé
Dark-blue cut cup



Bobèche taillée noire
Black cut cup

Pendeloques - Pendants

Pendeloques pampilles rondes
et glaçons facetés
Octagon and prism pendants



Clair Ambre Rouge Bleu Noir Améthyste Noir et satin
Clear Amber Red Blue Black Amethyst Black and satin-finish

Pendeloques pampilles rondes
et poires facétées
Octagon and pear pendants



Clair Ambre Rouge Bleu Clair
Clear Amber Red Blue Clear

Pendeloque pampille carrée
et glaçon rectangle
Square and rectangle prism pendant



Clair
Clear

Chaînettes de cristal - Crystal chain



Chaînettes de cristal octogones
Octagon crystal chains



Chaînettes de cristal carrées
Square crystal chains

*Bobèche pressées uniquement pour Royal – Renversant et Arlequin
Pressed cups only for Royal – Renversant and Arlequin

Options lustres intemporels

Timeless chandelier options

Abat-jours - Lampshades



Noir, doré
Black, gold



Blanc, argent
White, silver



Flanelle, argent
Flannel-grey, silver

Roseaux supérieurs spirale - *Spiral upper arms*



Petit modèle
Small model



Grand modèle
Large model

Roseaux supérieurs courbe - *Curved upper arms*



Petit modèle avec clochettes
Small model with bell caps



Petit modèle avec poires
Small model with pears



Grand modèle avec clochettes
Large model with bell caps



Grand modèle avec poires
Large model with pears

Options lustres intemporels

Timeless chandelier options

Roseaux droits - *Straight arms*



Roseaux droits (seulement pour le 8 lumières Royal)
Straight arms (only for 8-light Royal)

Accrochage - *Hanging*



Chaîne acier doré
Golden steel chain



Chaîne acier chromé
Chrome-plated steel chain



Rosace laiton doré
Golden brass rosette



Rosace laiton chromé
Chrome-plated brass rosette

MURAL

— Wall lights

TABLEAU DES OPTIONS EN MILLIMÈTRES ET INCHES
TABLE OF OPTIONS IN MILLIMETERS AND INCHES

Options appliquées intemporelles

Timeless sconce options

Verrines - Hurricanes



Apoello



Apoello
Filet or
Gold rim



Apoello
Filet platine
Platinum rim



Lady



Mary



Thistle
Or
Gold



Thistle
Platine
Platinum



Tommy



Victoria



Petite verrine
biseaux
Small bevel-cut
hurricane



Petite verrine
Tommy
Small Tommy
hurricane

Cache bougies - Spark plug cover



Noir
Black



Blanc
White



Chromé
Chrome-plated

Bobèches - Cups



Bobèche pressée claire*
Clear pressed cup*



Bobèche taillée claire
Clear cut cup



Bobèche taillée améthyste
Amethyst cut cup



Bobèche taillée flanelle
Flannel-grey cut cup



Bobèche taillée chartreuse
Chartreuse-green cut cup



Bobèche taillée bleu clair
Sky-blue cut cup



Bobèche taillée bleu foncé
Dark-blue cut cup



Bobèche taillée noire
Black cut cup

*Bobèches pressées uniquement pour Royal - Renversant et Arlequin
Pressed cups only for Royal - Renversant and Arlequin

Options appliques intemporelles

Timeless sconce options

Pendeloques - Pendants

Pendeloques pampilles rondes
et glaçons facétés
Octagon and prism pendants



Clair
Clear

Ambre
Amber

Rouge
Red

Bleu
Blue

Noir
Black

Améthyste
Amethyst

Noir et satin
Black and satin-finish

Pendeloques pampilles rondes
et poires facétées
Octagon and pear pendants



Clair
Clear

Ambre
Amber

Rouge
Red

Bleu
Blue

Clair
Clear

Pendeloque pampille carrée
et glaçon rectangle
*Square and rectangle
prism pendant*



Clair
Clear

Abat-jours - Lampshades



Noir, doré
Black, gold



Blanc, argent
White, silver



Flanelle, argent
Flannel-grey, silver

MODULAIRE

— Modular

TABLEAU DES OPTIONS EN MILLIMÈTRES ET INCHES - CONTEMPORAIN
TABLE OF OPTIONS IN MILLIMETERS AND INCHES - CONTEMPORARY

Options modules appliques et modules suspensions

Sconce unit and pending light unit options

Verrines - Hurricanes



Cristal clair
Clear cristal



Cristal clair doublé chartreuse
Clear crystal double-layered with chartreuse-green crystal

Bois - Wood



Frêne clair
Clear ash



Frêne foncé
Dark ash



Frêne blanc
White ash

Métal - Metal



Laiton brossé
Brushed brass



Métal chromé
Chrome plated metal

À POSER

— Freestanding lamps

TABLEAU DES OPTIONS EN MILLIMÈTRES ET INCHES - INTEMPOREL
TABLE OF OPTIONS IN MILLIMETERS AND INCHES - TIMELESS

TABLEAU DES OPTIONS EN MILLIMÈTRES ET INCHES - CONTEMPORAIN
TABLE OF OPTIONS IN MILLIMETERS AND INCHES - CONTEMPORARY

	Apollo		Folia				Hulotte	Matrice			Oxymore - Adiante		Plein Phare	Quartz		Saule		Vibration	
	Luciole Votive	Lampe Lamp	Baladeuse Portable Lamp	Lampe Lamp	Lampe sur pieds Footed table lamp	Lampadaire Floor lamp	Lampe Lamp	Lampe Lamp	Lampadaire Floor lamp	Lampe Lamp (PM small)	Lampe Lamp (GM large)	Lampe Lamp	Lampe Lamp (PM small)	Lampe Lamp (GM large)	Lampe Lamp	Lampadaire Floor lamp	Lampe Lamp Horizontal	Lampe Lamp Vertical	
nombre de lumières <i>number of lights</i>	1	1	1	1	1	1	1	1	1	1	1	1	1	1	1	1	1	1	
dimensions <i>dimensions</i>	(mm) (in)	(mm) (in)	(mm) (in)	(mm) (in)	(mm) (in)	(mm) (in)	(mm) (in)	(mm) (in)	(mm) (in)	(mm) (in)	(mm) (in)	(mm) (in)	(mm) (in)	(mm) (in)	(mm) (in)	(mm) (in)	(mm) (in)	(mm) (in)	
hauteur <i>height</i>	131 5.2	300 11.8	290 11.4	245 9.5	660 26	1430 56.3	340 13.4	400 15.7	1400 55.1	434 17.1	750 29.5	175 6.9	203 8	314 12.4	290 11.4	1600 63	250 9.8	510 20.1	
diamètre <i>diameter</i>	63 2.5	158 6.2	154 6.1	210 8.3	670 26.4	460 18.1	190 7.5	250 9.8	270 10.6	200 7.9	500 19.7	135 5.3			370 14.6	620 24.4			
longueur / largeur <i>length / width</i>													100 3.9	150 5.9			350 13.8	105 4.1	
poids <i>weight</i> (kg)	0,2	1	3	5	9	11,5	5	12,5	14,5	2	6	3,8	5,3	6,8	12	25	7,3	6,3	

À POSER

— Freestanding lamps

TABLEAU DES OPTIONS EN MILLIMÈTRES ET INCHES - CONTEMPORAIN
TABLE OF OPTIONS IN MILLIMETERS AND INCHES - CONTEMPORARY

Options candélabres, flambeaux intemporels

Timeless candelabras, candleholders options

Verrines - Hurricanes



Apollo



Apollo
Filet or
Gold rim



Apollo
Filet platine
Platinum rim



Lady



Mary



Thistle
Or
Gold



Thistle
Platine
Platinum



Tommy



Victoria



Petite verrine
biseaux
Small bevel-cut
hurricane



Petite verrine
Tommy
Small Tommy
hurricane

Grandes verrines - Large hurricanes



Laetitia



Dauphins

Cache bougies - Spark plug cover



Noir
Black



Blanc
White



Chromé
Chrome-plated

Options candélabres, flambeaux intemporels

Timeless candelabras, candleholders options

Bobèches - Cups



Bobèche pressée claire*
*Clear pressed cup**



Bobèche taillée claire
Clear cut cup



Bobèche taillée améthyste
Amethyst cut cup



Bobèche taillée flanelle
Flannel-grey cut cup



Bobèche taillée chartreuse
Chartreuse-green cut cup



Bobèche taillée bleu clair
Sky-blue cut cup



Bobèche taillée bleu foncé
Dark-blue cut cup



Bobèche taillée noire
Black cut cup

Pendeloques - Pendants

Pendeloques pampilles rondes
et glaçons facétés
Octagon and prism pendants



Clair
Clear

Ambre
Amber

Rouge
Red

Bleu
Blue

Noir
Black

Améthyste
Amethyst

Noir et satin
*Black and
satin-finish*

Pendeloques pampilles rondes
et poires facétées
Octagon and pear pendants



Clair
Clear

Ambre
Amber

Rouge
Red

Bleu
Blue

Pendeloque pampille carrée
et glaçon rectangle
*Square and rectangle
prism pendant*



Clair
Clear

*Seulement pour Arlequin
Only for Arlequin

Récapitulatif énergétique*

*Energy recap**

Les luminaires suivants sont compatibles avec des ampoules des classes énergétiques A++ à E.

Le luminaire est vendu avec une ampoule de la classe énergétique A+.

The following luminaires are compatible with bulbs from the energy classes A++ to E.

This luminaire is sold with a bulb from the energy class A+.

INTEMPOREL - TIMELESS

Arlequin, Bambous, Le Royal, Maharadja, Orience, Pégase, Royal, Royal – Grand Siècle, Royal – Mystère,
Royal – Renversant, Thistle, Tommy (lampes à poser – *table lamp*)

CONTEMPORAIN - CONTEMPORARY

Excess, Folia, (sauf baladeuse)

Oxymore – Adiante, Vibration (lampes à poser – *table lamp*)

Le luminaire suivant est compatible avec des ampoules des classes énergétiques A++ à B.

Le luminaire est vendu avec une ampoule de la classe énergétique A.

The following luminaire is compatible with bulbs from the energy classes A++ to B.

This luminaire is sold with a bulb from the energy class A.

CONTEMPORAIN - CONTEMPORARY

Saule

Les lampes du luminaire suivant ne peuvent pas être changées.

Ce luminaire comporte des lampes à LED intégrées de classe énergétique A+.

The lamps of this luminaire cannot be changed.

This luminaire contains built-in LED lamps of the energy class A+.

CONTEMPORAIN - CONTEMPORARY

Apollo, Folia (baladeuse), Hulotte, Matrice, Plein Phare, Vibration (sauf lampes à poser – *except table lamp*)

Un module automatique de génération d'étiquettes énergétiques est disponible sur saint-louis.com

An automatic module to generate energy labels is available on saint-louis.com

*version EUR seulement / *EUR version only*

*Les luminaires US / Chine et Japon sont vendus sans ampoule

**Les luminaires US / China and Japan lightings are sold without bulb*

LES PACKAGINGS

— Packaging

TABLEAU DES DIMENSIONS EN MILLIMÈTRES DES PACKAGING BOIS
DIMENSIONS IN MILLIMETERS OF THE WOODEN BOXES

TABLEAU DES DIMENSIONS EN MILLIMÈTRES DES PACKAGING BOIS
DIMENSIONS IN MILLIMETERS OF THE WOODEN BOXES

	À SUSPENDRE INTEMPOREL TIMELESS CEILING LIGHTS					À SUSPENDRE CONTEMPORAIN CONTEMPORARY CEILING LIGHTS																
	Thistle					Apollo	Excess				Folia			Hulotte		Oxymore - Adiante			Saule	Vibration		
nombre de lumières number of lights	8	12	18	24	36	15	6	10	15	20	12	18	24	3	8	6	8	16	1	80	140	
nombre de colis en bois number of wooden boxes	3	3	5	6	7	1	1	1	2	2	3	4	5	1	1	2	2	4	1	2	3	
dimension du colis n°1 dimension of the box #1	L (mm)	1 210	1 210	1 210	1 210	1 550	1 079	950	722	1 274	1 274	720	720	720	722	1 079	722	722	1 210	1 584	1 480	1 575
	L/W (mm)	280	280	280	280	150	1 009	520	532	916	916	530	530	530	532	1 009	532	532	280	534	615	575
	H (mm)	280	280	280	280	135	405	450	626	788	788	630	630	630	626	405	626	626	280	450	375	450
	P/W (kg)	16	16	16	16	11	43 - 56	34	33	53	53	33	33	33	33 - 36	56 - 76	33	33	16	57 - 58	42	46
dimension du colis n°2 dimension of the box #2	L (mm)	722	722	722	722	722	15			722	693	720	720	720			722	722	722		1 480	1 575
	L/W (mm)	532	532	532	532	532	1			532	422	530	530	530			532	532	532		615	575
	H (mm)	626	626	626	626	626	1 079			626	475	630	630	630			385	385	626		375	450
	P/W (kg)	32	33	33	33	33	1 009			33	52	33	33	33			26	26	33		40	46
dimension du colis n°3 dimension of the box #3	L (mm)	722	722	722	722	722	405					1 210	720	720					722			722
	L/W (mm)	532	532	532	532	532	43 - 56					280	530	530					532			532
	H (mm)	626	626	626	626	626						280	630	630					626			626
	P/W (kg)	26	33	33	33	33						16	33	33					33			33
dimension du colis n°4 dimension of the box #4	L (mm)			722	722	722							1 550	720					722			
	L/W (mm)			532	532	532							150	530					532			
	H (mm)			626	626	626							140	390					626			
	P/W (kg)			33	33	33							11	26					33			
dimension du colis n°5 dimension of the box #5	L (mm)			722	722	722								1 550								
	L/W (mm)			532	532	532								150								
	H (mm)			385	626	626								140								
	P/W (kg)			26	33	33								11								
dimension du colis n°6 dimension of the box #6	L (mm)				722	722																
	L/W (mm)				532	532																
	H (mm)				385	626																
	P/W (kg)				26	33																
dimension du colis n°7 dimension of the box #7	L (mm)					722																
	L/W (mm)					532																
	H (mm)					626																
	P/W (kg)					33																
dimension du colis n°8 dimension of the box #8	L (mm)																					
	L/W (mm)																					
	H (mm)																					
	P/W (kg)																					

	MURAL CONTEMPORAIN CONTEMPORARY WALL LIGHT			MODULAIRE MODULAR					
	Oxymore - Adiante			Folia					
nombre de lumières number of lights	1	2	3	3	5	7	16	20	
nombre de colis en bois number of wooden boxes	1	1	1	1	1	2	1	2	
dimension du colis n°1 dimension of the box #1	L (mm)	722	722	722	1 210	1 210	720	720	720
	L/W (mm)	532	532	532	280	280	530	530	530
	H (mm)	385	385	385	280	280	390	630	630
	P/W (kg)	26	26	26	17	21	26	39	35
dimension du colis n°2 dimension of the box #2	L (mm)								1 210
	L/W (mm)								280
	H (mm)								280
	P/W (kg)								22
dimension du colis n°3 dimension of the box #3	L (mm)								
	L/W (mm)								
	H (mm)								
	P/W (kg)								
dimension du colis n°4 dimension of the box #4	L (mm)								
	L/W (mm)								
	H (mm)								
	P/W (kg)								

LES PACKAGINGS

— Packaging

TABLEAU DES DIMENSIONS EN MILLIMÈTRES DES PACKAGING BOIS
DIMENSIONS IN MILLIMETERS OF THE WOODEN BOXES

TABLEAU DES DIMENSIONS EN INCHES DES PACKAGING BOIS
DIMENSIONS IN INCHES OF THE WOODEN BOXES

À SUSPENDRE INTEMPOREL TIMELESS CEILING LIGHTS

	Arlequin								Maharadja						Royal								Royal - Grand Siècle						Royal - Mystère					Royal - Renversant			
nombre de lumières number of lights	8	12	12 horizontal	18	18 horizontal	24	24 horizontal	36	8	12	12 horizontal	16	18	24 horizontal	3 simple	3 double	8	12	16	18	24	36	48	8	12	18	24	36	48	8	12	18	24	36	8	18	
nombre de colis en bois number of wooden boxes	3	3	2	3	4	5	4	6	3	3	3	4	5	4	1	1	3	3	4	4	5	5	8	3	3	4	5	5	8	3	3	4	5	7	3	3	
dimension du colis n°1 dimension of the box #1	L (in)	476.4	476.4	28.3	476.4	28.3	476.4	28.3	476.4	476.4	476.4	28.3	28.3	476.4	28.3	283.5	283.5	476.4	476.4	28.3	476.4	476.4	476.4	1550	476.4	476.4	476.4	476.4	476.4	1550	476.4	476.4	610.2	610.2	610.2	476.4	476.4
	L/W (in)	110.2	110.2	20.9	110.2	20.9	110.2	20.9	110.2	110.2	110.2	20.9	20.9	110.2	20.9	208.7	208.7	110.2	110.2	20.9	110.2	110.2	110.2	59.1	110.2	110.2	110.2	110.2	59.1	110.2	110.2	59.1	59.1	59.1	110.2	110.2	
	H (in)	110.2	110.2	24.8	110.2	24.8	110.2	24.8	110.2	110.2	110.2	24.8	24.8	110.2	24.8	153.5	248.0	280	110.2	24.8	110.2	110.2	110.2	53.1	280	110.2	110.2	110.2	53.1	110.2	110.2	53.1	53.1	53.1	110.2	110.2	
	P/W (kg)	16	16	33	16	33	16	33	16	17	17	33	33	16	33	24.5	31	15 - 16	16	33	16	16	11	15 - 16	16	16	16	16	11	16	16	11	11	11	14 - 16	16	
dimension du colis n°2 dimension of the box #2	L (in)	284.3	284.3	28.3	284.3	28.3	284.3	28.3	284.3	284.3	284.3	28.3	28.3	284.3	28.3		284.3	284.3	28.3	284.3	284.3	284.3	284.3	284.3	284.3	284.3	284.3	284.3	284.3	284.3	284.3	284.3	284.3	284.3	284.3	284.3	284.3
	L/W (in)	209.4	209.4	20.9	209.4	20.9	209.4	20.9	209.4	209.4	209.4	20.9	20.9	209.4	20.9		209.4	209.4	20.9	209.4	209.4	209.4	209.4	209.4	209.4	209.4	209.4	209.4	209.4	209.4	209.4	209.4	209.4	209.4	209.4	209.4	209.4
	H (in)	246.5	246.5	24.8	246.5	24.8	246.5	24.8	246.5	246.5	246.5	24.8	24.8	246.5	24.8		151.6	246.5	24.8	246.5	246.5	246.5	246.5	151.6	246.5	246.5	246.5	246.5	246.5	246.5	246.5	246.5	246.5	246.5	246.5	246.5	246.5
	P/W (kg)	35	33	33	34	33	33	33	34	34	33	33	33	33	33		24 - 35	33	33	33	33	33	33	24 - 35	33	33	33	33	33	26	33	33	33	33	25 - 26	33 - 37	
dimension du colis n°3 dimension of the box #3	L (in)	284.3	284.3		284.3	28.3	284.3	28.3	284.3	284.3	284.3	28.3	28.3	284.3	28.3		284.3	284.3	28.3	284.3	284.3	284.3	284.3	284.3	284.3	284.3	284.3	284.3	284.3	284.3	284.3	284.3	284.3	284.3	284.3	284.3	
	L/W (in)	209.4	209.4		209.4	20.9	209.4	20.9	209.4	209.4	209.4	20.9	20.9	209.4	20.9		209.4	209.4	20.9	209.4	209.4	209.4	209.4	209.4	209.4	209.4	209.4	209.4	209.4	209.4	209.4	209.4	209.4	209.4	209.4	209.4	
	H (in)	246.5	246.5		246.5	24.8	246.5	24.8	246.5	246.5	246.5	15.3	24.8	246.5	24.8		246.5	246.5	24.8	246.5	246.5	246.5	246.5	246.5	246.5	246.5	246.5	246.5	246.5	246.5	246.5	246.5	246.5	246.5	246.5	246.5	
	P/W (kg)	35	33		34	33	33	33	34	34	26	33	33	33	33		24 - 35	33	33	33	33	33	33	24 - 35	33	33	33	33	33	26	33	33	33	33	25 - 26	33 - 37	
dimension du colis n°4 dimension of the box #4	L (in)				28.3	284.3	28.3	284.3					28.3	284.3	28.3			28.3	284.3	284.3	284.3	284.3			284.3	284.3	284.3	284.3			284.3	284.3	284.3				
	L/W (in)				20.9	209.4	20.9	209.4					20.9	209.4	20.9			20.9	209.4	209.4	209.4	209.4			209.4	209.4	209.4	209.4			209.4	209.4	209.4				
	H (in)				15.3	246.5	24.8	246.5					15.3	246.5	15.3			15.3	246.5	246.5	246.5	246.5			246.5	246.5	246.5	246.5			246.5	246.5	246.5				
	P/W (kg)				26	33	33	33					26	33	26			26	33	33	33	33			33	33	33	33			33	33	33				
dimension du colis n°5 dimension of the box #5	L (in)					284.3		284.3						284.3					284.3	284.3	284.3	284.3				284.3	284.3	284.3			284.3	284.3	284.3				
	L/W (in)					209.4		209.4						209.4					209.4	209.4	209.4	209.4				209.4	209.4	209.4			209.4	209.4	209.4				
	H (in)					151.6		246.5						151.6					151.6	151.6	246.5	246.5				151.6	151.6	246.5			151.6	246.5					
	P/W (kg)					26		33					26	33				26	26	33	33				26	26	33			26	33						
dimension du colis n°6 dimension of the box #6	L (in)							284.3												284.3	284.3	284.3					284.3	284.3			284.3	284.3					
	L/W (in)							209.4												209.4	209.4	209.4					209.4	209.4			209.4	209.4					
	H (in)							151.6												246.5	246.5	246.5					246.5	246.5			246.5	246.5					
	P/W (kg)							26												33	33	33					33	33			33	33					
dimension du colis n°7 dimension of the box #7	L (in)																				284.3	284.3					284.3	284.3			284.3	284.3					
	L/W (in)																				532	532					532	532			532	532					
	H (in)																				246.5	246.5					246.5	246.5			246.5	246.5					
	P/W (kg)																				33	33					33	33			33	33					
dimension du colis n°8 dimension of the box #8	L (in)																					284.3	284.3				284.3	284.3			284.3	284.3					
	L/W (in)																					209.4	209.4				209.4	209.4			209.4	209.4					
	H (in)																					151.6	151.6				151.6	151.6			151.6	151.6					
	P/W (kg)																					26	26				26	26			26	26					

LES PACKAGINGS

— Packaging

TABLEAU DES DIMENSIONS EN INCHES DES PACKAGING BOIS
DIMENSIONS IN INCHES OF THE WOODEN BOXES

TABLEAU DES DIMENSIONS EN INCHES DES PACKAGING BOIS
DIMENSIONS IN INCHES OF THE WOODEN BOXES

	À SUSPENDRE INTEMPOREL TIMELESS CEILING LIGHTS					À SUSPENDRE CONTEMPORAIN CONTEMPORARY CEILING LIGHTS																
	Thistle					Apollo	Excess				Folia			Hulotte		Oxymore - Adiante			Saule	Vibration		
nombre de lumières number of lights	8	12	18	24	36	15	6	10	15	20	12	18	24	3	8	6	8	16	1	80	140	
nombre de colis en bois number of wooden boxes	3	3	5	6	7	1	1	1	2	2	3	4	5	1	1	2	2	4	1	2	3	
dimension du colis n°1 dimension of the box #1	L (in)	476.4	476.4	476.4	476.4	610.2	424.8	374.0	284.3	501.6	501.6	28.3	28.3	28.3	284.3	424.8	284.3	284.3	476.38	623.6	582.7	620.1
	L/W (in)	110.2	110.2	110.2	110.2	59.1	397.2	204.7	209.4	360.6	360.6	20.9	20.9	20.9	209.4	1009	209.4	209.4	110.2	210.2	242.1	226.4
	H (in)	110.2	110.2	110.2	110.2	53.1	159.4	177.2	246.5	310.2	310.2	24.8	24.8	24.8	246.5	159.4	246.5	246.5	110.2	177.2	147.6	177.2
	P/W (kg)	16	16	16	16	11	43 - 56	34	33	53	53	33	33	33	33 - 36	56 - 76	33	33	16	57 - 58	42	46
dimension du colis n°2 dimension of the box #2	L (in)	284.3	284.3	284.3	284.3	284.3				284.3	272.8	28.3	28.3	28.3			284.3	284.3	284.3		582.7	620.1
	L/W (in)	209.4	209.4	209.4	209.4	209.4				209.4	166.1	20.9	20.9	20.9			209.4	209.4	209.4		242.1	226.4
	H (in)	246.5	246.5	246.5	246.5	246.5				246.5	187.0	24.8	24.8	24.8			151.6	151.6	246.5		147.6	177.2
	P/W (kg)	26	33	33	33	33				33	52	33	33	33			26	26	33		40	46
dimension du colis n°3 dimension of the box #3	L (in)	284.3	284.3	284.3	284.3	284.3						47.6	28.3	28.3					284.3			284.3
	L/W (in)	209.4	209.4	209.4	209.4	209.4						11	20.9	20.9					209.4			209.4
	H (in)	246.5	246.5	246.5	246.5	246.5						11	24.8	24.8					246.5			246.5
	P/W (kg)	26	33	33	33	33						16	33	33					33			33
dimension du colis n°4 dimension of the box #4	L (in)			284.3	284.3	284.3							61	28.3					284.3			
	L/W (in)			209.4	209.4	209.4							5.9	20.9					209.4			
	H (in)			246.5	246.5	246.5							5.5	15.3					246.5			
	P/W (kg)			33	33	33							11	26					33			
dimension du colis n°5 dimension of the box #5	L (in)			284.3	284.3	284.3								61								
	L/W (in)			209.4	209.4	209.4								5.9								
	H (in)			151.6	246.5	246.5								5.5								
	P/W (kg)			26	33	33								11								
dimension du colis n°6 dimension of the box #6	L (in)				284.3	284.3																
	L/W (in)				209.4	209.4																
	H (in)				151.6	246.5																
	P/W (kg)				26	33																
dimension du colis n°7 dimension of the box #7	L (in)					284.3																
	L/W (in)					209.4																
	H (in)					246.5																
	P/W (kg)					33																
dimension du colis n°8 dimension of the box #8	L (in)																					
	L/W (in)																					
	H (in)																					
	P/W (kg)																					

	MURAL CONTEMPORAIN CONTEMPORARY WALL LIGHT			MODULAIRE MODULAR					
	Oxymore - Adiante			Folia					
nombre de lumières number of lights	1	2	3	3	5	7	16	20	
nombre de colis en bois number of wooden boxes	1	1	1	1	1	2	1	2	
dimension du colis n°1 dimension of the box #1	L (in)	284.3	284.3	284.3	47.6	47.6	28	28	28
	L/W (in)	209.4	209.4	209.4	11	11	20.9	20.9	20.9
	H (in)	151.6	151.6	151.6	11	11	15.4	15.4	15.4
	P/W (kg)	26	26	26	17	17	26	39	35
dimension du colis n°2 dimension of the box #2	L (in)								47.6
	L/W (in)								11
	H (in)								11
	P/W (kg)								22
dimension du colis n°3 dimension of the box #3	L (in)								
	L/W (in)								
	H (in)								
	P/W (kg)								
dimension du colis n°4 dimension of the box #4	L (in)								
	L/W (in)								
	H (in)								
	P/W (kg)								

LES PACKAGINGS

— Packaging

TABLEAU DES DIMENSIONS EN INCHES DES PACKAGING BOIS
DIMENSIONS IN INCHES OF THE WOODEN BOXES

TABLEAU DES DIMENSIONS EN MILLIMÈTRES DES PACKAGINGS BOIS
DIMENSIONS IN MILLIMETERS OF THE WOODEN BOXES

	À POSER INTEMPOREL INTEMPOREL FREESTANDING					À POSER CONTEMPORAIN CONTEMPORARY FREESTANDING LAMPS					
	Arlequin	Le Royal	Orience	Pégase	Royal	Folia	Matrice	Oxymore - Adiante	Saulé		
nombre de lumières number of lights	18	24	5	5	1	Lampadaire	Lampadaire	Lampe GM	Lampe	Lampadaire	
nombre de colis en bois number of wooden boxes	6	7	1	1	2	1	1	2	1	2	
dimension du colis n°1 dimension of the box #1	L (mm)	1 550	1 550	722	722	720	1 600	1 584	722	722	1 584
	L/W (mm)	150	150	532	532	530	460	534	532	532	534
	H (mm)	135	135	626	626	630	460	450	385	385	450
	P/W (kg)	14	11	33	33	58	28			25	57 - 58
dimension du colis n°2 dimension of the box #2	L (mm)	722	722			1 550					722
	L/W (mm)	532	532			150					532
	H (mm)	626	626			140					385
	P/W (kg)	33	33			11					25
dimension du colis n°3 dimension of the box #3	L (mm)	722	722								
	L/W (mm)	532	532								
	H (mm)	626	626								
	P/W (kg)	33	33								
dimension du colis n°4 dimension of the box #4	L (mm)	722	722								
	L/W (mm)	532	532								
	H (mm)	626	626								
	P/W (kg)	33	33								
dimension du colis n°5 dimension of the box #5	L (mm)	722	722								
	L/W (mm)	532	532								
	H (mm)	626	626								
	P/W (kg)	33	33								
dimension du colis n°6 dimension of the box #6	L (mm)	722	722								
	L/W (mm)	532	532								
	H (mm)	385	626								
	P/W (kg)	26	33								
dimension du colis n°7 dimension of the box #7	L (mm)		722								
	L/W (mm)		532								
	H (mm)		626								
	P/W (kg)		33								
dimension du colis n°8 dimension of the box #8	L (mm)										
	L/W (mm)										
	H (mm)										
	P/W (kg)										
nombre de boîtes bleues complémentaires number of additional blue boxes											

**MOBILIER CONTEMPORAIN
CONTEMPORARY FURNITURE**

	Folia	
	Bibliothèque	Console
nombre de lumières number of lights		
nombre de colis en bois number of wooden boxes	1	1
dimension du colis n°1 dimension of the box #1	L (mm)	740
	L/W (mm)	450
	H (mm)	1 200
	P/W (kg)	39
dimension du colis n°2 dimension of the box #2	L (mm)	
	L/W (mm)	
	H (mm)	
	P/W (kg)	
dimension du colis n°3 dimension of the box #3	L (mm)	
	L/W (mm)	
	H (mm)	
	P/W (kg)	
dimension du colis n°4 dimension of the box #4	L (mm)	
	L/W (mm)	
	H (mm)	
	P/W (kg)	

LES PACKAGINGS

— Packaging

TABLEAU DES DIMENSIONS EN MILLIMÈTRES DES PACKAGINGS BOIS
DIMENSIONS IN MILLIMETERS OF THE WOODEN BOXES

TABLEAU DES DIMENSIONS EN INCHES DES PACKAGINGS BOIS
DIMENSIONS IN INCHES OF THE WOODEN BOXES

	À POSER INTEMPOREL INTEMPOREL FREESTANDING					À POSER CONTEMPORAIN CONTEMPORARY FREESTANDING LAMPS					
	Arlequin	Le Royal	Orience	Pégase	Royal	Folia	Matrice	Oxymore - Adiante	Saulé		
nombre de lumières number of lights	18	24	5	5	1	Lampadaire	Lampadaire	Lampe GM	Lampe	Lampadaire	
nombre de colis en bois number of wooden boxes	6	7	1	1	2	1	1	2	1	2	
dimension du colis n°1 dimension of the box #1	L (in)	610.2	610.2	284.3	284.3	283.5	629.9	623.62	284.3	284.3	623.62
	L/W (in)	59.1	59.1	209.4	209.4	208.7	181.1	210.2	209.4	209.4	210.2
	H (in)	53.1	53.1	246.5	246.5	248.0	181.1	177.2	151.6	151.6	177.2
	P/W (kg)	14	11	33	33	58	28			25	57 - 58
dimension du colis n°2 dimension of the box #2	L (in)	284.3	284.3			610.2					284.3
	L/W (in)	209.4	209.4			59.1					209.4
	H (in)	246.5	246.5			55.1					151.6
	P/W (kg)	33	33			11					25
dimension du colis n°3 dimension of the box #3	L (in)	284.3	284.3								
	L/W (in)	209.4	209.4								
	H (in)	246.5	246.5								
	P/W (kg)	33	33								
dimension du colis n°4 dimension of the box #4	L (in)	284.3	284.3								
	L/W (in)	209.4	209.4								
	H (in)	246.5	246.5								
	P/W (kg)	33	33								
dimension du colis n°5 dimension of the box #5	L (in)	284.3	284.3								
	L/W (in)	209.4	209.4								
	H (in)	246.5	246.5								
	P/W (kg)	33	33								
dimension du colis n°6 dimension of the box #6	L (in)	284.3	284.3								
	L/W (in)	209.4	209.4								
	H (in)	151.6	246.5								
	P/W (kg)	26	33								
dimension du colis n°7 dimension of the box #7	L (in)		284.3								
	L/W (in)		209.4								
	H (in)		246.5								
	P/W (kg)		33								
dimension du colis n°8 dimension of the box #8	L (in)										
	L/W (in)										
	H (in)										
	P/W (kg)										
nombre de boîtes bleues complémentaires number of additional blue boxes											

MOBILIER CONTEMPORAIN
CONTEMPORARY FURNITURE

	Folia	
	Bibliothèque	Console
nombre de lumières number of lights		
nombre de colis en bois number of wooden boxes	1	1
dimension du colis n°1 dimension of the box #1	L (in)	291.3
	L/W (in)	177.2
	H (in)	472.4
	P/W (kg)	39
dimension du colis n°2 dimension of the box #2	L (in)	
	L/W (in)	
	H (in)	
	P/W (kg)	
dimension du colis n°3 dimension of the box #3	L (in)	
	L/W (in)	
	H (in)	
	P/W (kg)	
dimension du colis n°4 dimension of the box #4	L (in)	
	L/W (in)	
	H (in)	
	P/W (kg)	

LES PACKAGINGS

— Packaging

TABLEAU DES DIMENSIONS EN INCHES DES PACKAGINGS BOIS
DIMENSIONS IN INCHES OF THE WOODEN BOXES

Dispositions applicables exclusivement aux distributeurs/détaillants agréés de produits de la marque Saint-Louis

1 –

Garanties légales

Les produits vendus par la Compagnie des Cristalleries de Saint-Louis (ci-après « Saint-Louis ») sont soumis aux garanties légales du Code Civil Français (à l'exclusion de toutes autres garanties), à savoir :

– garantie légale de délivrance conforme (ci-après « la Garantie de Délivrance Conforme ») : Saint-Louis livrera au distributeur/détaillant agréé un bien conforme à ce qui a été convenu entre les parties, c'est-à-dire conforme à la confirmation de la commande adressée par Saint-Louis au distributeur/détaillant agréé, c'est-à-dire les dimensions, les coloris, les matières, les quantités, les prix et réglementations et normes applicables aux produits (ci-après « les Caractéristiques Convenues ») ;

– garantie légale contre les vices cachés (ci-après « la Garantie des Vices Cachés ») : Saint-Louis livrera au distributeur/détaillant agréé un bien exempt de défauts cachés qui le rendrait impropre à l'usage auquel on le destine. Cette garantie ne jouera qu'à la condition que le client du distributeur/détaillant agréé (ci-après le « Client »), ou le distributeur/détaillant agréé en fasse la demande par écrit dans un délai de deux (2) ans à compter de la découverte du vice.

Dans tous les cas, il appartiendra au Client ou au distributeur/détaillant agréé de prouver qu'il remplit bien les conditions de la garantie invoquée.

a. Garantie de Délivrance Conforme

Les produits seront jugés (i) conformes aux Caractéristiques Convenues et (ii) sans défauts apparents en l'absence de réserves formulées par le distributeur/détaillant agréé lors de la prise de possession ou réception des produits sur :

– le bordereau de transport, pour la France, et en l'absence de contestation de sa part dans un délai de deux (2) jours francs à compter de ladite réception, ou

– sur le bordereau CRM, pour l'étranger, et en l'absence de contestation de sa part dans un délai de quatre (4) jours calendaires à compter de ladite prise de possession.

Une fois que la Garantie de Délivrance Conforme est satisfaite, Saint-Louis restera responsable uniquement de la Garantie des Vices Cachés à compter de ladite prise de possession.

b. Garantie des Vices Cachés

Le distributeur/détaillant agréé reconnaît avoir été informé que les produits Saint-Louis sont des produits destinés à un usage exclusivement domestique par des particuliers. Dans le cas où le Client ou le distributeur/détaillant agréé n'utiliserait pas les produits conformément à cet usage domestique, la Garantie des Vices Cachés ne pourra pas être invoquée.

Pour la mise en place de Garantie des Vices Cachés, le Client ou le distributeur/détaillant agréé doit démontrer l'existence d'un défaut du produit réunissant les critères suivants :

- inhérent à la chose ;
- grave, de nature à compromettre l'usage du bien ; et
- antérieur à la vente.

Les interventions de Saint-Louis au titre de la Garantie des Vices Cachés ne sauraient avoir pour effet de prolonger la durée de celle-ci. Au titre de ladite Garantie des Vices Cachés, la seule obligation incombant à Saint-Louis sera le remplacement gratuit ou la réparation du produit défectueux (ou de l'élément reconnu défectueux par le service après-vente de Saint-Louis).

Pour bénéficier de la Garantie des Vices Cachés, toute demande de prise en charge d'un produit doit être soumise au service après-vente de Saint-Louis dont l'accord écrit est indispensable pour tout envoi d'un produit.

Dans le cas où le produit défectueux ne pourrait pas être remplacé dans un délai deux (2) mois ou réparé :

- Saint-Louis adressera un avoir correspondant au prix dudit produit défectueux au Client ou au distributeur/détaillant agréé, et
- la responsabilité de Saint-Louis sera limitée au dommage matériel consécutif dûment justifié par le Client ou le distributeur/détaillant agréé et ne pourra en tout état de cause excéder le montant total du/des produit(s) en cause facturé par Saint-Louis et payé par le Client ou le distributeur/détaillant agréé.

Sont exclues de la Garantie des Vices Cachés les sources lumineuses.

La Garantie des Vices Cachés ne s'applique pas si :

- le Client ne peut pas apporter la preuve de l'achat du produit (ex : documents fournis lors de l'achat ont été altérés ou sont devenus illisibles),
- la référence et/ou le numéro de série (le cas échéant) du produit ont été modifiés, retirés ou sont devenus illisibles,

- des réparations ou modifications du produit ont été effectuées par une société ou une personne non autorisée par Saint-Louis,
- le produit n'a pas été utilisé correctement conformément à la notice d'utilisation fournie par Saint-Louis,
- la défaillance du produit résulte d'une utilisation anormale ou abusive de ce dernier, ou de conditions environnementales qui ne respectent pas la notice d'utilisation susmentionnée (ex : utilisation des produits dans des bateaux de plaisance, le sel étant un élément fortement corrosif),
- la défaillance du produit est inhérente aux périphériques branchés, aux autres équipements ou accessoires déconseillés par Saint-Louis,
- le défaut du produit a été causé par le Client ou par le distributeur/détaillant agréé par accident, résultant notamment de l'éclairage, d'une tension anormale, de l'eau, du feu, d'une catastrophe naturelle ou d'un accident de transport,
- le défaut a été causé par des animaux,
- la garantie ne couvre pas les défauts et détériorations provoqués par l'usure naturelle ou par une intervention d'un tiers (erreur de montage, entretien défectueux, etc.)
- le produit ne fonctionne pas correctement car il n'a pas été conçu, fabriqué, homologué et/ou autorisé pour le pays où il est utilisé (ce cas de figure peut se présenter lorsque le produit a été acheté dans un autre pays).

2 –

Service après-vente

Retour du produit

Si vous souhaitez nous retourner votre produit pour réparation (dans le cadre de la Garantie des Vices Cachés ou non), nous vous remercions de contacter le service clients / SAV de Saint-Louis.

Email : sav@saint-louis.com

Adresse : Cristallerie Saint-Louis
Service Clients / SAV
Rue Coëtlosquet
57620 Saint-Louis-lès-Bitche
France

Afin de bénéficier d'une aide efficace lorsque vous contactez le service SAV de Saint-Louis, merci de bien vouloir renseigner les éléments suivants dans votre message :

- le numéro de la facture d'origine, indiquant la date d'achat et la référence du produit,
- le code produit et le numéro de série, le cas échéant (certains produits Saint-Louis ne disposent pas de numéro de série). La référence du produit et le numéro de série figurent sur l'étiquette collée sur le produit, et
- une description claire et complète du défaut rencontré.

Tout retour de produit doit faire l'objet d'un accord écrit et préalable de Saint-Louis. Cet accord sera matérialisé par un numéro de retour communiqué par Saint-Louis à l'acquéreur. Le service clients Saint-Louis vous fournira également une fiche d'accompagnement de retour à compléter et à joindre au renvoi du produit. Le numéro de retour devra être clairement visible à l'extérieur du/des colis et la fiche d'accompagnement devra être collée sur le/les colis.

Tout produit retourné sans respecter la procédure susmentionnée sera refusé et ne donnera pas lieu à l'établissement d'un avoir ou d'un devis.

Les frais et les risques de l'envoi du produit à Saint-Louis sont toujours à la charge du Client ou du distributeur/détaillant agréé. Les produits renvoyés doivent être dans l'état où Saint-Louis les a livrées ou dans leur emballage d'origine (caisses ou cartons, ainsi que mousses de calage) au moment de l'achat. Ceci implique que les luminaires doivent être renvoyés dans leur conditionnement d'origine et emballés avec le plus grand soin. Si vos produits sont réceptionnés avec une casse autre que celle éventuellement signalée dans votre demande de retour, la garantie ne pourra pas être appliquée. S'il ne vous est pas possible de nous retourner les produits dans leur emballage d'origine, merci de le préciser au service SAV de Saint-Louis qui vous fera parvenir des emballages adaptés.

Après vérification qualitative et quantitative des produits retournés, Saint-Louis décidera si un appel à la Garantie des Vices Cachés peut être effectué et vous contactera pour obtenir d'éventuelles informations complémentaires nécessaires à l'analyse du produit.

Suite à cette analyse et dans le cas où les conditions de la Garantie des Vices Cachés sont réunies, Saint-Louis vous fera parvenir le produit réparé, un nouveau produit ou un avoir (dans le cas où le remplacement ou la réparation ne sont pas possibles).

Dans le cas où les conditions de la Garantie des Vices Cachés ne sont pas réunies, Saint-Louis vous adressera soit un devis pour les réparations qui sont hors garantie, soit le produit défectueux dans le cas où ce dernier ne pourrait pas être réparé.

Provisions exclusively applicable to authorised distributors/retailers of Saint-Louis products

1 –

Legal guarantees

The products sold by the Compagnie des Cristalleries de Saint-Louis (hereinafter "Saint-Louis") are subject to legal guarantees under the French Civil Code (to the exclusion of all other guarantees), namely:

– the legal guarantee of conformity (hereinafter "the Guarantee of Conformity"): Saint-Louis will deliver to the authorised distributor/retailer a product that complies with what has been agreed between the parties, meaning that it complies with the order confirmation sent by Saint-Louis to the authorised distributor/retailer, in terms of measurements, colours, materials, quantities, prices and regulations and standards applicable to the products (hereinafter "the Agreed Characteristics");

– a legal warranty against latent defects (hereinafter "the Warranty of Latent Defects"): Saint-Louis will deliver to the authorised distributor/retailer a product that is free from latent defects that would render it unfit for its intended use. This warranty will only be valid on condition that the client of the authorised distributor/retailer (hereinafter "the Client"), or the authorised distributor/retailer request it in writing within two (2) years as from the date of the discovery of the defect.

In all cases, it is the responsibility of the Client to demonstrate that it meets the conditions of the warranty invoked.

a. Guarantee of Conformity

The products will be deemed (i) compliant with the Agreed Characteristics and (ii) free from apparent defects in the absence of reservations expressed by the authorised distributor/retailer upon receipt or acceptance of the products via:

- the shipping note, for deliveries in France, and in the absence of complaint from said party within two (2) clear days beginning on the date on which the product was delivered, or
- the CRM note, for abroad, and in the absence of complaint from said party within four (4) calendar days from the products' takeover date.

Once the Guarantee of Conformity has been met, Saint-Louis will only remain responsible for the Warranty of Latent Defects beginning on the date of said receipt of goods.

b. Warranty of Latent Defects

The authorised distributor/retailer acknowledges having been informed that Saint-Louis products are intended exclusively for domestic use by private individuals. In the event that the Client or the authorised distributor/retailer does not use the products in compliance with this domestic use, the Warranty of Latent Defects cannot be invoked.

To make a claim under the Warranty of Latent Defects, the Client or the authorised distributor/retailer must demonstrate the existence of a defect in the product that meets the following criteria:

- inherent to the object;
- serious, of a nature that may compromise use of the product; and
- having occurred prior to sale.

Action taken by Saint-Louis under the Warranty of Latent Defects will not have the effect of extending it. Under the Warranty of Latent Defects, Saint-Louis' only obligation is to replace or repair the defective product (or the component acknowledged as defective by the Saint-Louis after-sales service) free of charge.

For the Warranty of Latent Defects to apply, all requests for a product to be returned must be submitted to Saint-Louis' after-sales service. SAINT-LOUIS written approval must be obtained before any product may be sent.

In the event that a defective product cannot be repaired or replaced within a period of two (2) months:

- Saint-Louis will issue a credit note for the price of the defective product in question to the Client or the authorised distributor/retailer, and
- Saint-Louis' liability will be limited to the ensuing material damage duly demonstrated by the Client or the authorised distributor/retailer, and may in no event exceed the total amount of the product(s) in question invoiced by Saint-Louis and paid by the Client or the authorised distributor/retailer.

Lighting products are excluded from the Warranty of Latent Defects.

The Warranty of Latent Defects does not apply if:

- the Client cannot provide proof of purchase (e.g. if the documents provided upon sale have been altered or rendered illegible),
- the product reference number and/or serial number (where applicable) have been modified, removed or rendered illegible,

- repairs or changes of the product have been carried out by a company or individual not authorised by Saint-Louis,
- the product has not been used correctly in compliance with the user guide provided by Saint-Louis,
- the product failure results from abnormal or abusive use of the product, or from environmental conditions that do not comply with the aforementioned user guide (e.g. using products aboard boats, as salt is highly corrosive),
- product failure is inherent to the peripheral devices plugged in, or to other material or accessories not recommended by Saint-Louis,
- the product defect is caused by the Client or the authorised distributor/retailer by accident, resulting in particular from lighting, abnormal voltage, water, fire, a natural catastrophe or a transport accident,
- the product defect is caused by animals,
- the warranty does not cover defects and damage caused by wear and tear or by third-party intervention (assembly errors, faulty maintenance, etc.)
- the product does not function correctly because it has not been designed, manufactured, accredited and/or authorised in the country where it is being used (this case may arise when a product is purchased in another country).

2 –

After-sales service

Product returns

If you would like to return your product for repair (whether or not under the Warranty of Latent Defects), please contact the Saint-Louis after-sales service.

Email: sav@saint-louis.com

Address: Cristallerie Saint-Louis
Service Clients / SAV
Rue Coëtlosquet
57620 Saint-Louis-lès-Bitche
France

To help us ensure we provide you with the support you need, please include the following information when contacting the Saint-Louis after-sales service:

- the original invoice number, specifying the date of purchase and the product reference number,
- the product code and serial number, where applicable (some Saint-Louis products do not have a serial number). The product reference and serial numbers are printed on the label affixed to the product, and
- a full and clear description of the defect.

All product returns are subject to Saint-Louis' prior written approval. You will be notified of this approval via a return number sent to you by Saint-Louis. The Saint-Louis customer service department will also provide you a return form to complete and send back with the product. The return number must be clearly visible on the outer packaging of the parcel(s) and the return sheet must be affixed to the parcel(s).

All returns that do not comply with the aforementioned procedure will be refused and no credit note or repair quote will be issued.

The risks and costs of dispatching a product to Saint-Louis remain the responsibility of the Client or the authorised distributor/retailer. Returned products must be sent in the condition in which Saint-Louis originally sent them or in the original packaging (boxes, as well as foam wedge) in which they were purchased and packed with great care. If your products are received with a break other than any reported in your return request, the Warranty will not be applied. This means that lights and lamps must be returned in their original packaging. If this is not possible for you to return the products in their original packaging, please inform the Saint-Louis after-sales service that will send you suitable boxes.

After the quantity and quality of the returned product have been verified, Saint-Louis will decide whether or not the Warranty of Latent Defects applies, and will contact you for any further information that may be required for assessment of the product.

Upon completion of this assessment and in the event that the conditions of the Warranty of Latent Defects are met, Saint-Louis will send you the repaired product, a new product or a credit note (in the event that replacement or repair is not possible).

In the event that the conditions of the Warranty of Latent Defects are not met, Saint-Louis will send you either an estimate for the repairs that fall outside the warranty, or the defective product in cases where repair is impossible.

Conception graphique Cécile Cerf.

Réalisation extreme.

Photos : Laure Boissel & Michel Giesbrecht, Frédéric Goetz, Armelle Lalo, Nathalie Mohadjer, Johan Rosenmunthe, Benoît Telliet, Studio Collet, Studio des Fleurs.

Tous droits réservés. Reproduction interdite.

Imprimé en Italie.

© Saint-Louis, Paris 2019.

Document à usage professionnel. Photos non contractuelles.

Graphic design Cécile Cerf.

Execution extreme.

Photos: Laure Boissel & Michel Giesbrecht, Frédéric Goetz, Armelle Lalo, Nathalie Mohadjer, Johan Rosenmunthe, Benoît Telliet, Studio Collet, Studio des Fleurs.

All rights reserved. Not to be reproduced.

Printed in Italia.

© Saint-Louis, Paris 2019.

Document for professional use. Non-contractual photographs.

CRISTALLERIES DE SAINT-LOUIS

57620 Saint-Louis-lès-Bitche, France

Tél. : + 33 (0)3 87 06 40 04

Fax : + 33 (0)3 87 06 81 37

service-client@saint-louis.com